

バスルームユニット

ドゥーシュ
douche

据付工事説明書

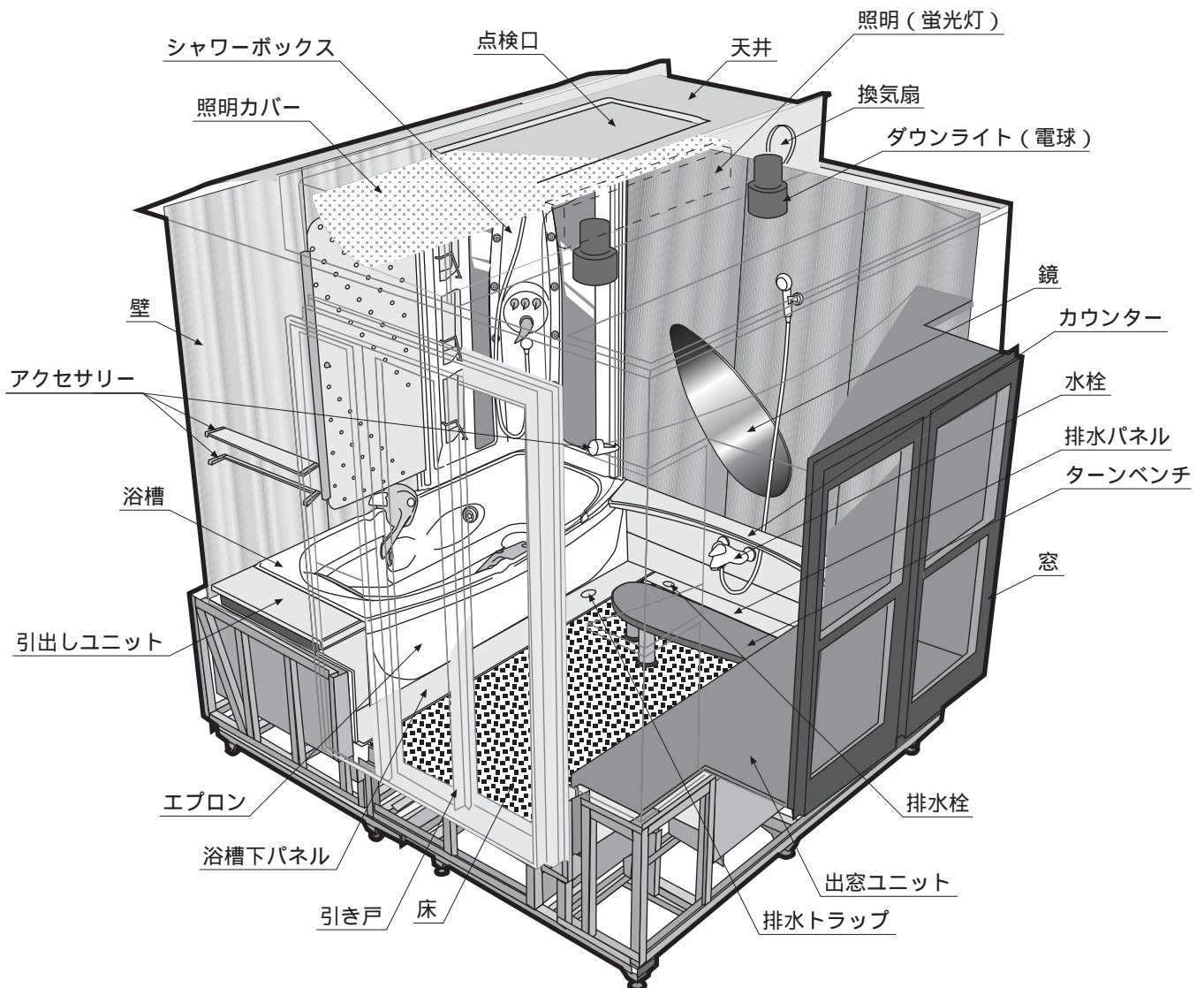

もくじ



| | |
|--|---------|
| ・安全上のご注意 | 2 ~ 3 |
| ・工具および資材 / 商品の仕様確認 | 3 |
| ・部材確認 | 4 ~ 12 |
| ・内部梱包部材確認 | 12 ~ 15 |
| ・配管セット | 16 |
| ・設置確認 | 17 |
| ・据付場所の確認 | 18 |
| ・搬入経路の確認 / ベースフレームの据付け | 19 |
| ・浴槽側ハーフユニットの据付け | 20 |
| ・窓側ハーフユニットの据付け | 21 |
| ・洗い場側ハーフユニットの据付け 1 ~ 3 | 22 ~ 24 |
| ・水道工事 / 点検口フタの取付け | 25 |
| ・床パネルの据付け | 26 |
| ・壁フレームの据付け 1 ~ 4 | 27 ~ 30 |
| ・壁パネルの据付け準備 | 31 |
| ・壁パネルの据付け 1 ~ 3 | 31 ~ 33 |
| ・窓枠ユニットの組立て《2坪タイプのみ》 | 34 |
| ・窓枠ユニットの据付け 1 ~ 2 《2坪タイプのみ》 | 35 ~ 36 |
| ・《1.75坪タイプのみ》 | 37 |
| ・窓の据付け | 38 |
| ・防水カバーの据付け《2坪タイプのみ》 | 39 |
| ・天井の据付け 1 ~ 4 | 40 ~ 43 |
| ・天井回りのシーリング | 44 |
| ・壁パネル回りのシーリング | 45 |
| ・換気扇・ダウンライトの取付け | 46 |
| ・蛍光灯の取付け | 47 |
| ・照明カバーの取付け / 点検口の取付け | 48 |
| ・浴槽の設置（標準窓仕様・出窓仕様共通） | 49 |
| ・シャワーボックスの取付け 1（シャワーボックス付のみ） | 49 ~ 52 |
| ・エプロンの取付け（標準窓仕様・出窓仕様共通） | 53 |
| ・電気工事（標準窓仕様・出窓仕様共通） | 54 ~ 55 |
| ・水道工事 1（標準窓仕様・出窓仕様共通） | 55 |
| ・シャワーボックスの取付け 2（シャワーボックス付のみ） | 56 |
| ・人工大理石部品の取付け 1（標準窓仕様のみ） | 57 |
| ・2（出窓仕様のみ） | 58 |
| ・3（標準窓仕様・出窓仕様共通） | 59 |
| ・引き戸の取付け（標準窓仕様・出窓仕様共通） | 60 |
| ・引出しユニットの取付け（標準窓仕様・出窓仕様共通） | 61 |
| ・人工大理石部品の取付け 4（標準窓仕様・出窓仕様共通） | 62 |
| ・床パネルの設置（標準窓仕様・出窓仕様共通） | 63 |
| ・カウンターの取付け（標準窓仕様・出窓仕様共通） | 64 |
| ・シーリング | 65 |
| ・鏡・シャワーフックの取付け | 66 |
| ・水道工事 2 水栓の取付け | 67 |
| ・引き戸部品の取付け / 引き戸の調整 | 68 |
| ・ターンベンチの取付け | 69 |
| ・アクセサリーの取付け | 70 |
| ・大工工事（標準窓仕様・出窓仕様共通） / 製品仕様 / 据付け後の点検・清掃・養生 | 裏表紙 |

安全上のご注意



必ずお守りください

据付工事の前に、この「安全上のご注意」をよくお読みの上、正しく据付けてください。

表示内容を無視して誤った工事をしたときに生じる危害や損害の程度を、次の表示で区分し、説明しています。

| | |
|---|---|
|  警告 | この表示の欄は「死亡または重傷を負う可能性が想定される」内容です。 |
|  注意 | この表示の欄は「傷害を負う危険が想定される場合および物的損害のみの発生が想定される」内容です。 |

お守りいただく内容の種類を、次の絵表示で区分し、説明しています。

| | |
|---|----------------------------|
|  | この図記号は、してはいけない「禁止」内容です。 |
|  | この図記号は、必ず実行していただく「強制」内容です。 |

据付工事完了後、説明書の内容に従って試運転および各部の点検を行い、異常の無いことを確かめてください。

本体に同梱されている取扱説明書は、お客様にお渡しする大切な書類です。紛失や、汚れが生じないように大切に保管し、据付工事完了後、お引き渡し時にお客様へお渡しください。

警告

電気工事・水道工事は、関連する法令・規程に従って必ず「有資格者」が行ってください。また、この製品は必ずアース工事を行ってください。



火災、感電、水漏れの原因になることがあります。

注意

給排水管の接続部は、必ずシールしてください。



水が漏れ、家財が汚れたり腐る恐れがあります。

浴槽やカウンターの上に乗って作業をしないでください。



足を滑らせ、ケガをする恐れがあります。

組込まれる電気機器・水栓等については、それぞれの施工説明書および製品本体の表示事項を守り、正しく設置してください。



思わぬ事故や故障の原因になることがあります。

浴槽を据付ける際の壁、タイルとのすき間の確保、浴槽周囲のシーリングは、工事説明書に従って確実に行ってください。



工事に不備があると、水が漏れたり、タイルが割れる恐れがあります。

工事に使われる溶剤、洗剤、接着剤、その他薬品類は容器等に記載の注意表示に従って正しくお使いください。



誤った使い方をすると人体に影響が出たり、使用部材の劣化や損傷の原因になることがあります。

工具および資材

バスルームユニットの据付工事には以下の工具と資材が必要です。事前に用意してください。

- 工具類 -

- 1 スケール (2 m 以上)
- 2 水平器
- 3 ドライバー (+、-)
- 4 電動ドライバー (+)
- 5 精密ドライバー (+、-)
- 6 電気ドリル
- 7 ドリル刃 (4 金属用)
- 8 カッターナイフ
- 9 脚立 (高さ 1 m 以上、脚部ゴム付)
- 10 コードリール
- 11 シーリング用ガン
- 12 トラップ締付工具
- 13 ノコギリ (塩ビパイプ切断用、木工用)
- 14 ハンマー
- 15 投光器
- 16 モンキレンチ
- 17 ウォーターポンププライヤ

- 組立用資材類 -

- 1 マスキングテープ (シーリング用)
- 2 塩ビ管用接着剤
- 3 ウエス
- 4 モルタル (ベースフレーム固定用)
- 5 ラワンベニヤパッキン (厚さ各種)
- 6 毛布 (養生用 2 ~ 3 枚)
- 7 洗浄用ガソリン
- 8 手袋
- 9 配管用シールテープ
- 10 ビニル絶縁ビニルキャブタイヤケーブル
2.0 mm² × 3 芯 (黒、白、緑)
- 11 圧着端子 (圧着端子 2 - 4 棒型圧着端子)
- 12 スイッチ (換気扇、蛍光灯、ダウンライト用)
- 13 換気扇・照明器具配線用電源コード

商品の仕様確認

バスルームユニットは品番により仕様が異なります。納入された製品の仕様を確認してください。

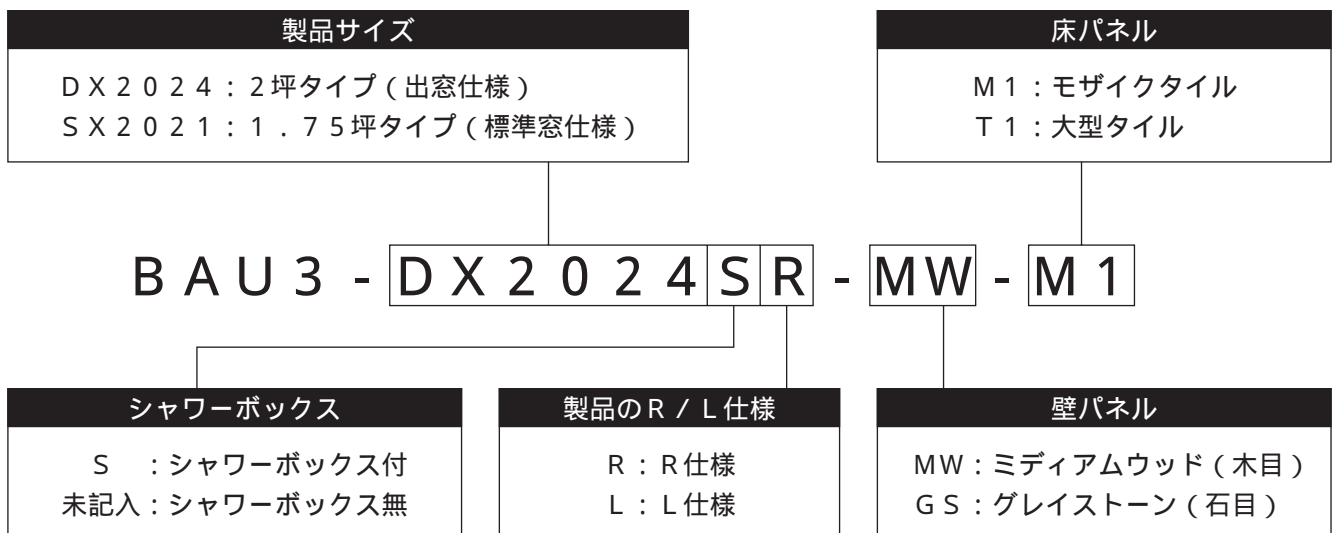

部材確認 1

バスルームユニットは以下の梱包に分かれています。

納入された製品の仕様に合わせて、部品の不足が無いことを確認してください。

梱包 No.1 バスタブ

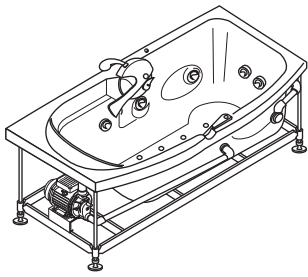
| チェック | 品番 | 仕様 | | 数量 |  |
|------|--------------------|-----|-------------|----|---|
| | P8XU - BT9094V60R | R仕様 | シャワーボックス付専用 | 1 | |
| | P8XU - BT9094V60L | L仕様 | | 1 | |
| | P8XU - BT9094NV60R | R仕様 | シャワーボックス無専用 | 1 | |
| | P8XU - BT9094NV60L | L仕様 | | 1 | |

梱包 No.2 シャワーボックス

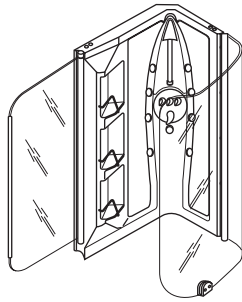
| チェック | 品番 | 仕様 | | 数量 |  |
|------|---------------|-----|-------------|----|--|
| | P9XU - 7281VR | R仕様 | シャワーボックス付のみ | 1 | |
| | P9XU - 7281VL | L仕様 | | 1 | |

梱包 No.3 エプロン

| チェック | 品番 | 仕様 | | 数量 |  |
|------|--------------------|-----|--|----|---|
| | P8XU - EP170 - 50R | R仕様 | | 1 | |
| | P8XU - EP170 - 50L | L仕様 | | 1 | |

梱包 No.4 ベースフレームA

| チェック | 品番 | 仕様 | | 数量 |  |
|------|---------------------|----|--|----|---|
| | P2UBUF - 210 - 135A | | | 1 | |

部材確認 2

梱包 No.5 ベースフレーム B

| チェック | 品番 | 仕様 | | 数量 |  <p>図は2坪タイプを示す</p> |
|------|----------------------|-----|----------|----|---|
| | P2UBUF - 210 - 115BR | R仕様 | 2坪タイプ | 1 | |
| | P2UBUF - 210 - 115BL | L仕様 | | 1 | |
| | P2UBUF - 210 - 90BR | R仕様 | 1.75坪タイプ | 1 | |
| | P2UBUF - 210 - 90BL | L仕様 | | 1 | |

梱包 No.6 浴槽側ハーフセット

| チェック | 品番 | 仕様 | | 数量 |  | |
|------|--------------|-----|-------------------------|----|---|---|
| | P2UB - KPA1R | R仕様 | 浴槽側ハーフユニット | 1 | | 1 |
| | | | 浴槽下パネル受け | 1 | | |
| | | | 浴槽ジョイントカバー A | 1 | | |
| | | | 浴槽ジョイントカバー B | 1 | | |
| | | | 部品箱 A (内部梱包部材確認 1 参照) | 1 | | |
| | | | 部品箱 B (内部梱包部材確認 1 参照) | 1 | | |
| | P2UB - KPA1L | L仕様 | 浴槽側ハーフユニット | 1 | | 1 |
| | | | 浴槽下パネル受け | 1 | | |
| | | | 浴槽ジョイントカバー A | 1 | | |
| | | | 浴槽ジョイントカバー B | 1 | | |
| | | | 部品箱 A (内部梱包部材確認 1 参照) | 1 | | |
| | | | 部品箱 B (内部梱包部材確認 1 参照) | 1 | | |

梱包 No.7 窓側ハーフセット

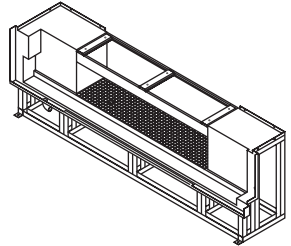
| チェック | 品番 | 仕様 | | 数量 |  <p>図は2坪タイプを示す</p> | |
|------|-------------------------|-----|-------|---------|---|---|
| | P2UBHU - 216 - 45R - M1 | R仕様 | 2坪 | モザイクタイル | | 1 |
| | P2UBHU - 216 - 45L - M1 | L仕様 | | | | 1 |
| | P2UBHU - 216 - 45R - T1 | R仕様 | | 大型タイル | | 1 |
| | P2UBHU - 216 - 45L - T1 | L仕様 | | | | 1 |
| | P2UBHU - 216 - 20R | R仕様 | 1.75坪 | | | 1 |
| | P2UBHU - 216 - 20L | L仕様 | | | 1 | |

梱包 No.8 洗い場側ハーフセット

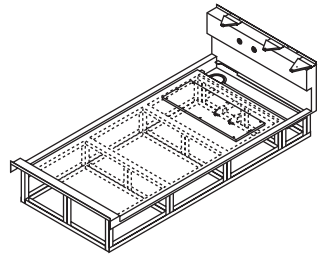
| チェック | 品番 | 仕様 | | 数量 |  | |
|------|--------------|-----|-------------|----|---|---|
| | P2UB - KPA2R | R仕様 | 洗い場側ハーフユニット | 1 | | 1 |
| | | | 排水パネル受け | 1 | | |
| | | | 水栓 | 1 | | |
| | P2UB - KPA2L | L仕様 | 洗い場側ハーフユニット | 1 | | 1 |
| | | | 排水パネル受け | 1 | | |
| | | | 水栓 | 1 | | |

梱包 No.9 床パネル

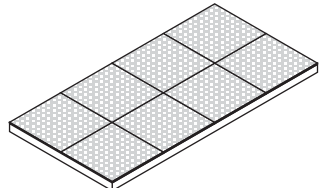
| チェック | 品番 | 仕様 | | 数量 |  |
|------|-------------------------|-----|---------|----|---|
| | P2UBUP - 120 - 60R - M1 | R仕様 | モザイクタイル | 3 | |
| | P2UBUP - 120 - 60L - M1 | L仕様 | | 3 | |
| | P2UBUP - 120 - 60R - T1 | R仕様 | 大型タイル | 3 | |
| | P2UBUP - 120 - 60L - T1 | L仕様 | | 3 | |

部材確認 3

梱包 No.10 壁フレームセット

| チェック | 品番 | 仕様 | | 数量 |  <p>内部梱包部材確認 2 参照</p> | |
|------|--------------|-----|-------------|----|--|---|
| | P2UB - KPA3R | R仕様 | 壁フレーム D 1 | 1 | | 1 |
| | | | 壁フレーム D 2 | 1 | | |
| | | | 壁フレーム D 3 R | 1 | | |
| | | | 壁フレーム 4 | 1 | | |
| | P2UB - KPA3L | L仕様 | 壁フレーム D 1 | 1 | | 1 |
| | | | 壁フレーム D 2 | 1 | | |
| | | | 壁フレーム D 3 L | 1 | | |
| | | | 壁フレーム 4 | 1 | | |
| | P2UB - KPA4R | R仕様 | 壁フレーム H 1 R | 1 | | 1 |
| | | | 壁フレーム H 2 R | 1 | | |
| | | | 壁フレーム H 3 R | 1 | | |
| | | | 壁フレーム 4 | 1 | | |
| | P2UB - KPA4L | L仕様 | 壁フレーム H 1 L | 1 | | 1 |
| | | | 壁フレーム H 2 L | 1 | | |
| | | | 壁フレーム H 3 L | 1 | | |
| | | | 壁フレーム 4 | 1 | | |

梱包 No.11 壁パネルAセット

| チェック | 品番 | 仕様 | | 数量 |  <p>内部梱包部材確認 3 参照</p> |
|------|-------------|-------|--------------|----|--|
| | P2UB - KPA5 | 2坪 | ミディアムウッド(木目) | 1 | |
| | P2UB - KPA6 | | グレイストーン(石目) | 1 | |
| | P2UB - KPA7 | 1.75坪 | ミディアムウッド(木目) | 1 | |
| | P2UB - KPA8 | | グレイストーン(石目) | 1 | |

梱包 No.12 壁パネルBセット

| チェック | 品番 | 仕様 | | 数量 |  <p>内部梱包部材確認 3 参照</p> |
|------|--------------|-------|--------------|----|--|
| | P2UB - KPA9 | 2坪 | ミディアムウッド(木目) | 1 | |
| | P2UB - KPA10 | | グレイストーン(石目) | 1 | |
| | P2UB - KPA11 | 1.75坪 | ミディアムウッド(木目) | 1 | |
| | P2UB - KPA12 | | グレイストーン(石目) | 1 | |

梱包 No.13 壁パネルCセット

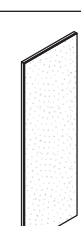
| チェック | 品番 | 仕様 | | 数量 |  <p>内部梱包部材確認 3 参照</p> |
|------|--------------|-------|--------------|----|--|
| | P2UB - KPA13 | 2坪 | ミディアムウッド(木目) | 1 | |
| | P2UB - KPA14 | | グレイストーン(石目) | 1 | |
| | P2UB - KPA15 | 1.75坪 | ミディアムウッド(木目) | 1 | |
| | P2UB - KPA16 | | グレイストーン(石目) | 1 | |

部材確認 4

梱包 No.14 壁パネルDセット

| チェック | 品番 | 仕様 | 数量 |  内部梱包部材確認 3 参照 |
|------|--------------|---------------|----|--|
| | P2UB - KPA17 | ミディアムウッド (木目) | 1 | |
| | P2UB - KPA18 | グレイストーン (石目) | 1 | |

梱包 No.15 上げ下げ窓

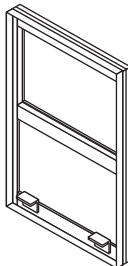
| チェック | 品番 | 仕様 | 数量 |  |
|------|---------------|-----------|----|---|
| | P9GW - XU0613 | 2 坪 | 2 | |
| | P9GW - XU0609 | 1 . 7 5 坪 | 2 | |

梱包 No.16 窓枠ユニット

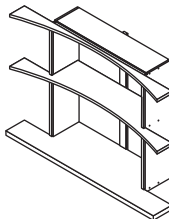
| チェック | 品番 | 仕様 | 数量 |  組み図 図は 2 坪タイプを示す |
|------|--------------------|-----------|----|--|
| | P2UBM - D199 - 138 | 2 坪 | 1 | |
| | P2UBM - H125 - 88Z | 1 . 7 5 坪 | 1 | |

梱包 No.17 引き戸

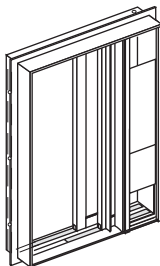
| チェック | 品番 | 仕様 | 数量 |  |
|------|----------------|------|----|---|
| | P9XU - SD1200R | R 仕様 | 1 | |
| | P9XU - SD1200L | L 仕様 | 1 | |

梱包 No.18 ドア枠ユニット

| チェック | 品番 | 仕様 | 数量 |  |
|------|-----------------|----|----|---|
| | P3UBDW - SD1200 | | 1 | |

部材確認 5

梱包 No.19 天井パネルAセット

| チェック | 品番 | 仕様 | | 数量 |  | |
|------|---------------|------------------|-----|--------|---|---|
| | P2UB - KPA19R | 2坪 W = 871 | R仕様 | 天井パネルA | | 1 |
| | | | | 換気扇 | | 1 |
| | | | | 蛍光灯 | | 1 |
| | | | | 蛍光ランプ | | 2 |
| | | | | ダウンライト | | 2 |
| | | | | 電球 | | 2 |
| | P2UB - KPA19L | 2坪 W = 871 | L仕様 | 天井パネルA | | 1 |
| | | | | 換気扇 | | 1 |
| | | | | 蛍光灯 | | 1 |
| | | | | 蛍光ランプ | 2 | |
| | | | | ダウンライト | 2 | |
| | | | | 電球 | 2 | |
| | P2UB - KPA20R | 1.75坪 W = 621 | R仕様 | 天井パネルA | 1 | |
| | | | | 換気扇 | 1 | |
| | | | | 蛍光灯 | 1 | |
| | | | | 蛍光ランプ | 2 | |
| | | | | ダウンライト | 2 | |
| | | | | 電球 | 2 | |
| | P2UB - KPA20L | 1.75坪 W = 621 | L仕様 | 天井パネルA | 1 | |
| | | | | 換気扇 | 1 | |
| | | | | 蛍光灯 | 1 | |
| | | | | 蛍光ランプ | 2 | |
| | | | | ダウンライト | 2 | |
| | | | | 電球 | 2 | |

梱包 No.20 天井パネルBセット

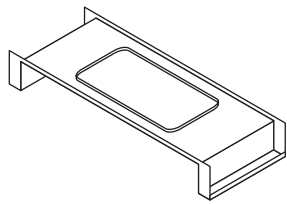
| チェック | 品番 | 仕様 | | 数量 |  |
|------|--------------|--------|--|----|---|
| | P2UB - KPA21 | 天井パネルB | | 1 | |
| | | 点検口 | | 1 | |

梱包 No.21 天井パネルC

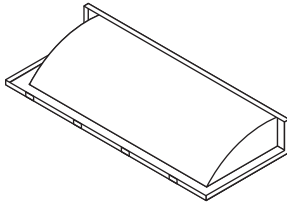
| チェック | 品番 | 仕様 | 数量 |  |
|------|--------------------|--------|----|---|
| | P2UBTP - 216 - 86C | 天井パネルC | 1 | |

梱包 No.22 天井パネルD

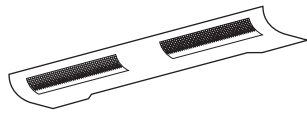
| チェック | 品番 | 仕様 | 数量 |  |
|------|--------------------|-------|----|---|
| | P2UBTP - 196 - 42D | 照明カバー | 1 | |

部材確認 6

梱包 No.23 ターンベンチ

| チェック | 品番 | 仕様 | 数量 | |
|------|---------------|-----|----|---|
| | P2UBC - 1060R | R仕様 | 1 |  |
| | P2UBC - 1060L | L仕様 | 1 | |

梱包 No.24 ターンベンチ部材

| チェック | 品番 | 仕様 | 数量 | |
|------|--------------|----------------------|----|--|
| | P2UB - KPA22 | アルミパイプ (L = 148.5) | 2 | <p>アルミパイプ</p> <ul style="list-style-type: none"> ・ L = 148.5 : 2本 ・ L = 128.5 : 1本 ・ L = 103.5 : 1本  <p>取付けプレート</p>  <p>回転パーツ</p>  <p>アジャスターセット</p>  <p>パイプ脚 固定盤 サラ小ネジ</p>  |
| | | アルミパイプ (L = 128.5) | 1 | |
| | | アルミパイプ (L = 103.5) | 1 | |
| | | 取付けプレート | 2 | |
| | | パイプ脚 | 2 | |
| | | 回転パーツ | 1 | |
| | | アジャスターセット | 2 | |
| | | 固定盤 | 2 | |
| | | サラ小ネジ M4 x 16 | 12 | |

梱包 No.25 引出しユニット

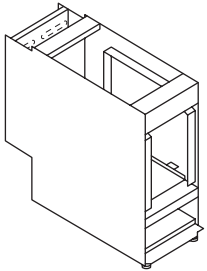
| チェック | 品番 | 仕様 | 数量 | |
|------|---------------|-----|----|---|
| | P2UBHK - 280R | R仕様 | 1 |  |
| | P2UBHK - 280L | L仕様 | 1 | |

梱包 No.26 人大部品Aセット

| チェック | 品番 | 仕様 | 数量 | | |
|------|---------------|-----|----------------|---|---|
| | P2UB - KPA23R | R仕様 | 浴槽下パネル (R仕様) | 1 |  |
| | | | 引出し下パネル | 1 | |
| | P2UB - KPA23L | L仕様 | 浴槽下パネル (L仕様) | 1 | |
| | | | 引出し下パネル | 1 | |

部材確認 7

梱包 No.27 人大部品Bセット

| チェック | 品番 | 仕様 | | 数量 | |
|------|---------------|-----|---------------|----|--|
| | P2UB - KPA24R | R仕様 | 洗い場パネルA (R仕様) | 1 | |
| | | | 洗い場パネルB | 1 | |
| | | | ドア横パネル (R仕様) | 1 | |
| | P2UB - KPA24L | L仕様 | 洗い場パネルA (L仕様) | 1 | |
| | | | 洗い場パネルB | 1 | |
| | | | ドア横パネル (L仕様) | 1 | |

梱包 No.28 人大部品Cセット

| チェック | 品番 | 仕様 | | 数量 | |
|------|---------------|-----|-------------|----|--|
| | P2UB - KPA25R | R仕様 | カウンター (R仕様) | 1 | |
| | P2UB - KPA25L | L仕様 | カウンター (L仕様) | 1 | |

梱包 No.29 人大部品Dセット

| チェック | 品番 | 仕様 | | 数量 | |
|------|--------------|----|------------|----|--|
| | P2UB - KPA26 | | 引出しユニット用天板 | 1 | |
| | | | 引出しユニット用扉 | 1 | |

梱包 No.30 人大部品Eセット



| チェック | 品番 | 仕様 | | 数量 | |
|------|---------------|-----|--------------|----|--|
| | P2UB - KPA27R | R仕様 | 排水パネルA | 1 | |
| | | | 排水パネルB (R仕様) | 1 | |
| | P2UB - KPA27L | L仕様 | 排水パネルA | 1 | |
| | | | 排水パネルB (L仕様) | 1 | |

梱包 No.31 人大部品Fセット (2坪タイプのみ)

| チェック | 品番 | 仕様 | | 数量 | |
|------|---------------|-----|-----------------|----|--|
| | P2UB - KPA28R | R仕様 | 収納側面パネル (R・L仕様) | 2 | |
| | | | 出窓下パネルA (R仕様) | 1 | |
| | | | 出窓下パネルB | 1 | |
| | P2UB - KPA28L | L仕様 | 収納側面パネル (R・L仕様) | 2 | |
| | | | 出窓下パネルA (L仕様) | 1 | |
| | | | 出窓下パネルB | 1 | |

部材確認 8

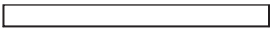
梱包 No.32 人大部品Gセット (2坪タイプのみ)

| チェック | 品番 | 仕様 | | 数量 | |
|------|--------------|---------|---|----|---|
| | P2UB - KPA29 | 収納正面パネル | 1 | 1 |  |
| | | 出窓下パネルC | 1 | |  |

梱包 No.33 人大部品Hセット (1.75坪タイプのみ)

| チェック | 品番 | 仕様 | | 数量 | |
|------|---------------|-----|--------------|----|---|
| | P2UB - KPA30R | R仕様 | 窓下パネルA (R仕様) | 1 |  |
| | | | 窓下パネルB | 1 | |
| | P2UB - KPA30L | L仕様 | 窓下パネルA (L仕様) | 1 | |
| | | | 窓下パネルB | 1 | |

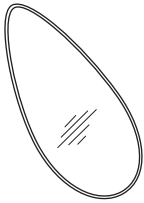

梱包 No.34 鏡

| チェック | 品番 | 仕様 | 数量 | |
|------|----------------|----|----|---|
| | P2UBGM - MR430 | | 1 |  |

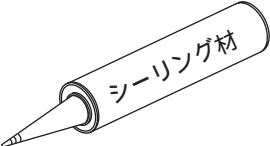
梱包 No.35 シーリングセット

| チェック | 品番 | 仕様 | 数量 | |
|------|------------|---------------|----|---|
| | P2UB - KPA | 内部梱包部材確認 4 参照 | 1 |  |

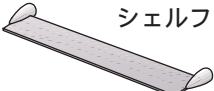
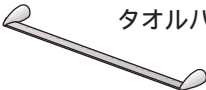
梱包 No.36 アクセサリーセット

| チェック | 品番 | 仕様 | | 数量 | |
|------|--------------|--------------|---|----|---|
| | P2UB - KPA39 | シェルフ | 1 | 1 |  シェルフ |
| | | タオルハンガー | 1 | |  タオルハンガー |
| | | フック | 1 | |  フック |
| | | 六角レンチ (3 mm) | 1 | |  六角レンチ |





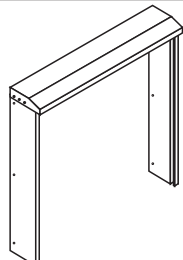























部材確認 9

梱包 No.37 防水カバー（2坪タイプのみ）

| チェック | 品番 | 仕様 | 数量 | |
|------|-------------------|----|----|---|
| | P2UBL - 130 - 144 | | 1 |  |

内部梱包部材確認 1

梱包 No.6 浴槽側ハーフセット内部梱包部材

| 内部梱包 | チェック | 品名 | 仕様 | 数量 | | |
|----------------|-----------|-------------------|-------------|----------|---|---|
| 部品箱 A | | 取扱説明書 | | 1 |  |  |
| | | 据付工事説明書 | 当説明書です | 1 | 六角ナット | バネ座金 |
| | | 引き戸の部品取付方法説明書 | | 1 |  |  |
| | | 六角ナット | M 8 | 5 | 平座金 | バインド小ネジ |
| | | バネ座金 | M 8 | 5 |  |  |
| | | 平座金 | 呼び径 4 | 1 4 | バインド タッピンネジ | トラス小ネジ |
| | | バインド小ネジ | M 4 × 1 2 | 1 5 4 |  |  |
| | | | M 4 × 1 6 | 1 4 | | |
| | | | M 4 × 3 5 | 1 4 | | |
| | | バインドタッピンネジ | 3 . 5 × 1 6 | 1 0 8 |  |  |
| | | | 3 . 5 × 2 5 | 1 8 | | |
| | | | 3 . 5 × 3 0 | 1 2 | | |
| | | トラス小ネジ | M 4 × 8 | 4 |  |  |
| | | サラ木ネジ | 3 . 8 × 3 8 | 2 1 | 六角レンチ | 把手 |
| | | 蝶ボルト | M 4 × 1 2 | 4 |  |  |
| | | 六角レンチ | 2 mm | 1 | 鏡止め金具 | 両面接着テープ |
| | | | 8 mm | 1 |  |  |
| | | 把手 | | 1 | 鏡の滑り止め | 固定フック |
| | | 鏡止め金具 | | 4 |  |  |
| | | 両面接着テープ | クッション材 | 6 | ドアモール | 保護カバー |
| | 鏡の滑り止め | ゴムシート製 | 4 | | | |
| | 固定フック | | 8 6 | | | |
| | ドアモール | ナイロン製 | 1 | | | |
| | 保護カバー | 溝ゴム 3 3 mm | 1 | | | |
| 部品箱 B R / L | | マルトラップ ET - R / L | H C 付 | 1 |  |  |
| | | マルトラップ ET - W | 目皿付 | 1 | マルトラップ ET W | マルトラップ ET R / L |
| | | 排水栓受けエルボ | | 1 |  |  |
| | | トラップ差し込みエルボ | | 1 | 排水栓受けエルボ | トラップ差し込み エルボ |
| | | 塩ビパイプ VP 5 0 | 1 2 0 mm | 2 |  |  |
| | | 塩ビパイプ VP 2 5 | 6 0 mm | 3 | 塩ビパイプ VP 5 0 VP 2 5 | チーズ 2 5 A |
| | | 塩ビ L 型継手 | | 1 |  |  |
| | | 塩ビ L 型 4 5 ° 継手 | | 1 | 塩ビ L 型 4 5 ° 継手 | 塩ビ L 型継手 |
| | | クリスタルホース | 1 2 0 0 mm | 1 |  |  |
| | | | 5 0 0 mm | 1 | | |
| | 7 5 0 mm | | 1 | | | |
| | チーズ 2 5 A | | 1 | クリスタルホース | ホースバンド | |
| | ホースバンド | | 6 | | | |

内部梱包部材確認 2

梱包 No.10 壁フレームセット内部梱包部材

| 壁フレーム | チェック | 仕 様 | 数量 | |
|----------------|------|------------------|----|--|
| 壁フレームD 1 | | 縦フレームA | 3 |  縦フレームA : L = 1798 |
| | | 横フレームAL | 1 | |
| | | コーナフレームA | 1 | |
| 壁フレームD 2 | | 縦フレームB | 2 |  縦フレームB : L = 1798 縦フレームC : L = 410 縦フレームE : L = 217 縦フレームF : L = 595 縦フレームG : L = 314 縦フレームH : L = 50 |
| | | 縦フレームC | 2 | |
| | | 横フレームB | 1 | |
| | | 横フレームG 横フレームGベース | 1 | |
| | | 天井パネル取付金具 | 4 | |
| | | コーナフレームA | 1 | |
| 壁フレームD 3 R / L | | 縦フレームA | 1 |  縦フレームD |
| | | 縦フレームD | 2 | |
| | | 縦フレームE | 2 | |
| | | 横フレームAR / L | 1 | |
| | | 横フレームC | 1 | |
| | | コーナフレームA | 1 | |
| | | 縦フレームH | 1 | |
| 壁フレーム4 | | 縦フレームA | 3 |  コーナフレームA |
| | | 横フレームG 横フレームGベース | 1 | |
| | | 天井パネル取付金具 | 4 | |
| | | コーナフレームA | 1 | |
| 壁フレームH 1 R / L | | 縦フレームA | 3 |  コーナフレームBR (コーナフレームBL) |
| | | 横フレームDR / L | 1 | |
| | | コーナフレームA | 1 | |
| 壁フレームH 2 R / L | | 縦フレームB | 2 |  横フレームAR : L = 2400 (横フレームAL : L = 2400) 横フレームB : L = 2000 横フレームDR : L = 2150 (横フレームDL : L = 2150) 横フレームER : L = 2199.5 (横フレームEL : L = 2199.5) |
| | | 縦フレームF | 2 | |
| | | 縦フレームG | 2 | |
| | | 横フレームB | 2 | |
| | | 横フレームG 横フレームGベース | 1 | |
| | | 天井パネル取付金具 | 4 | |
| | | コーナフレームBR / L | 1 | |
| 壁フレームH 3 R / L | | 縦フレームA | 1 |  横フレームC : L = 1398 横フレームFR : L = 1371.5 (横フレームFL : L = 1371.5) |
| | | 縦フレームD | 1 | |
| | | 縦フレームE | 2 | |
| | | 横フレームER / L | 1 | |
| | | 横フレームFR / L | 1 | |
| | | コーナフレームA | 1 | |
| | | 縦フレームH | 1 | |
| | | | |  横フレームG : L = 2000 |

内部梱包部材確認 3

梱包 No.11 ~ 14 壁パネル A ~ Dセット内部梱包部材

| 壁パネルセット | | チェック | 仕 様 | 間口 | 高さ | 数量 |
|--------------|--------------|----------------------|--------------------------|-------|------|----|
| 壁パネル Aセット | P2UB - KPA5 | | ミディアムウッド(木目) 2坪 | 597 | 1800 | 4 |
| | P2UB - KPA6 | | グレイストーン(石目) 2坪 | 597 | 1800 | 4 |
| | P2UB - KPA7 | | ミディアムウッド(木目) 1.75坪 | 597 | 1800 | 3 |
| | | | | 347 | 1800 | 1 |
| P2UB - KPA8 | | グレイストーン(石目) 1.75坪 | 597 | 1800 | 3 | |
| | | | 347 | 1800 | 1 | |
| 壁パネル Bセット | P2UB - KPA9 | | ミディアムウッド(木目) 2坪 | 368 | 1800 | 2 |
| | | | | 1255 | 430 | 1 |
| | P2UB - KPA10 | | グレイストーン(石目) 2坪 | 368 | 1800 | 2 |
| | | | | 1255 | 430 | 1 |
| | P2UB - KPA11 | | ミディアムウッド(木目) 1.75坪 | 368 | 1800 | 1 |
| | | | | 1255 | 314 | 1 |
| | | | | 1255 | 597 | 1 |
| | | | | 397 | 1800 | 1 |
| P2UB - KPA12 | | グレイストーン(石目) 1.75坪 | 368 | 1800 | 1 | |
| | | | 1255 | 314 | 1 | |
| | | | 1255 | 597 | 1 | |
| | | | 397 | 1800 | 1 | |
| 壁パネル Cセット | P2UB - KPA13 | | ミディアムウッド(木目) 2坪 | 248.5 | 1800 | 1 |
| | | | | 1240 | 217 | 1 |
| | | | | 302.5 | 1800 | 1 |
| | | | | 597 | 1800 | 1 |
| | P2UB - KPA14 | | グレイストーン(石目) 2坪 | 248.5 | 1800 | 1 |
| | | | | 1240 | 217 | 1 |
| | | | | 302.5 | 1800 | 1 |
| | | | | 597 | 1800 | 1 |
| | P2UB - KPA15 | | ミディアムウッド(木目) 1.75坪 | 1240 | 217 | 1 |
| | | | | 302.5 | 1800 | 1 |
| | | | | 597 | 1800 | 1 |
| | P2UB - KPA16 | | グレイストーン(石目) 1.75坪 | 1240 | 217 | 1 |
| 302.5 | | | | 1800 | 1 | |
| 597 | | | | 1800 | 1 | |
| 壁パネル Dセット | P2UB - KPA17 | | ミディアムウッド(木目) 2坪、1.75坪 | 397 | 1800 | 2 |
| | | | | 597 | 1800 | 2 |
| | P2UB - KPA18 | | グレイストーン(石目) 2坪、1.75坪 | 397 | 1800 | 2 |
| | | | | 597 | 1800 | 2 |

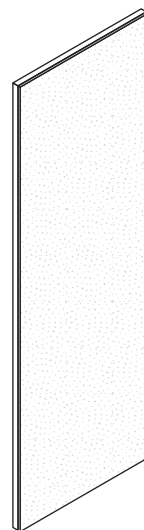

内部梱包部材確認 4

梱包 No.35 シーリングセット内部梱包部材

| シーリングセット | チェック | 部 材 | 仕 様 | 数量 |
|--|------|---------|---------|----|
| P2UB - KPA31 2坪 壁：ミディアムウッド 床：モザイクタイル | | 弾性接着剤 | PM165 | 3 |
| | | シーリング材 | 白色 | 3 |
| | | | グレー | 2 |
| | | | ニューアンバー | 4 |
| | | | クリアー | 1 |
| | | バックアップ材 | 発泡材・10m | 1 |
| P2UB - KPA32 2坪 壁：ミディアムウッド 床：大型タイル | | 弾性接着剤 | PM165 | 3 |
| | | シーリング材 | 白色 | 2 |
| | | | グレー | 3 |
| | | | ニューアンバー | 4 |
| | | | クリアー | 1 |
| | | バックアップ材 | 発泡材・10m | 1 |
| P2UB - KPA33 2坪 壁：グレイストーン 床：モザイクタイル | | 弾性接着剤 | PM165 | 3 |
| | | シーリング材 | 白色 | 3 |
| | | | グレー | 6 |
| | | | クリアー | 1 |
| | | バックアップ材 | 発泡材・10m | 1 |
| P2UB - KPA34 2坪 壁：グレイストーン 床：大型タイル | | 弾性接着剤 | PM165 | 3 |
| | | シーリング材 | 白色 | 3 |
| | | | グレー | 6 |
| | | | クリアー | 1 |
| | | バックアップ材 | 発泡材・10m | 1 |
| P2UB - KPA35 1.75坪 壁：ミディアムウッド 床：モザイクタイル | | 弾性接着剤 | PM165 | 1 |
| | | シーリング材 | 白色 | 3 |
| | | | グレー | 1 |
| | | | ニューアンバー | 3 |
| | | バックアップ材 | 発泡材・10m | 1 |
| P2UB - KPA36 1.75坪 壁：ミディアムウッド 床：大型タイル | | 弾性接着剤 | PM165 | 1 |
| | | シーリング材 | 白色 | 2 |
| | | | グレー | 2 |
| | | | ニューアンバー | 3 |
| | | バックアップ材 | 発泡材・10m | 1 |
| P2UB - KPA37 1.75坪 壁：グレイストーン 床：モザイクタイル | | 弾性接着剤 | PM165 | 1 |
| | | シーリング材 | 白色 | 3 |
| | | | グレー | 4 |
| | | バックアップ材 | 発泡材・10m | 1 |
| P2UB - KPA38 1.75坪 壁：グレイストーン 床：大型タイル | | 弾性接着剤 | PM165 | 1 |
| | | シーリング材 | 白色 | 2 |
| | | | グレー | 5 |
| | | バックアップ材 | 発泡材・10m | 1 |

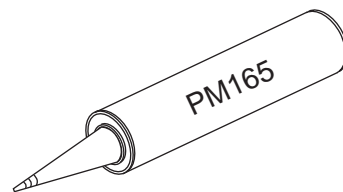

弾性接着剤：カートリッジ入り

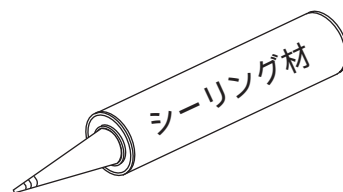

シーリング材：カートリッジ入り
クリアーのみチューブ入り

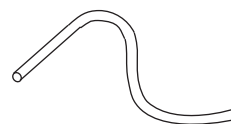

バックアップ材：10m

配管セット

・水道工事 1 では下記の配管部材が必要です。事前に用意してください。

下記の部材がないと、浴槽とユニットの接続ができません。

配管セットは、オプションで設定してあります。必要な場合は、別途注文してください。

ステンレスフレキホース

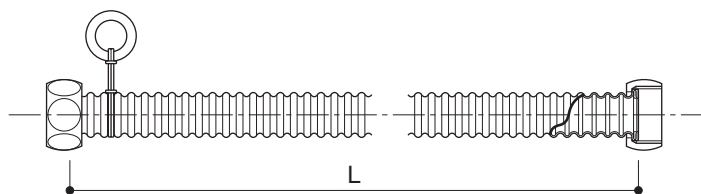

ニップル (13mm)

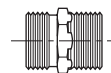

配管用パイプカバー

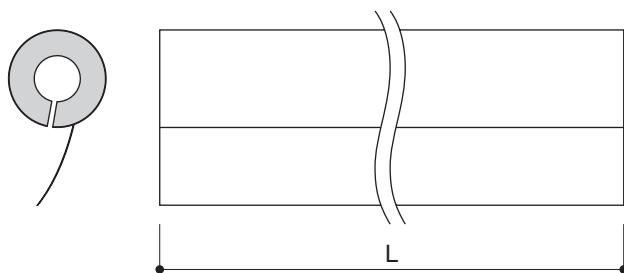

オネジチーズ (13mm)

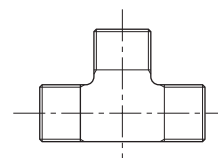

配管セット (オプション部品)

出窓仕様【発注品番 : BAU3 - OP01A】

| | | | |
|--------------|-------------|-------|-----|
| ・ステンレスフレキホース | L = 1 8 0 0 | ・ ・ ・ | 2 本 |
| ・ | L = 8 6 0 | ・ ・ ・ | 2 本 |
| ・配管用パイプカバー | L = 1 6 9 0 | ・ ・ ・ | 2 本 |
| ・ | L = 7 5 0 | ・ ・ ・ | 2 本 |
| ・ニップル | | ・ ・ ・ | 4 コ |
| ・オネジチーズ | | ・ ・ ・ | 2 コ |

標準窓仕様【発注品番 : BAU3 - OP01B】

| | | | |
|--------------|-----------|-------|-----|
| ・ステンレスフレキホース | L = 8 6 0 | ・ ・ ・ | 2 本 |
| ・配管用パイプカバー | L = 7 5 0 | ・ ・ ・ | 2 本 |
| ・ニップル | | ・ ・ ・ | 4 コ |

設置確認

設置スペースを確認してください。

1. 設置面積（底面）

出窓仕様 W 2 6 0 0 × D 2 2 0 0 (mm) 以上

標準窓仕様 W 2 3 5 0 × D 2 2 0 0 (mm) 以上

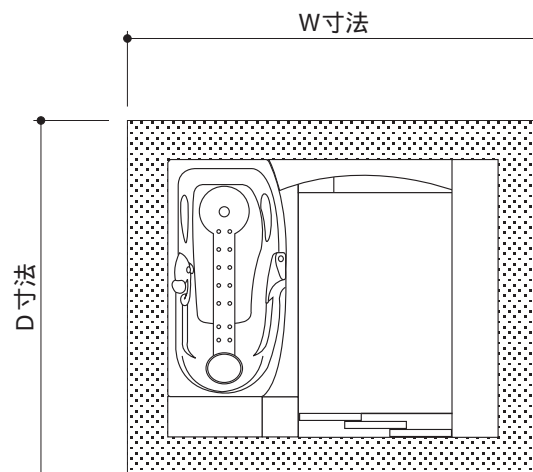

2. 標準高（基礎天端より）H 3 2 0 0 mm 以上

当図は出窓仕様を示す。() 内寸法は標準窓仕様を示す。

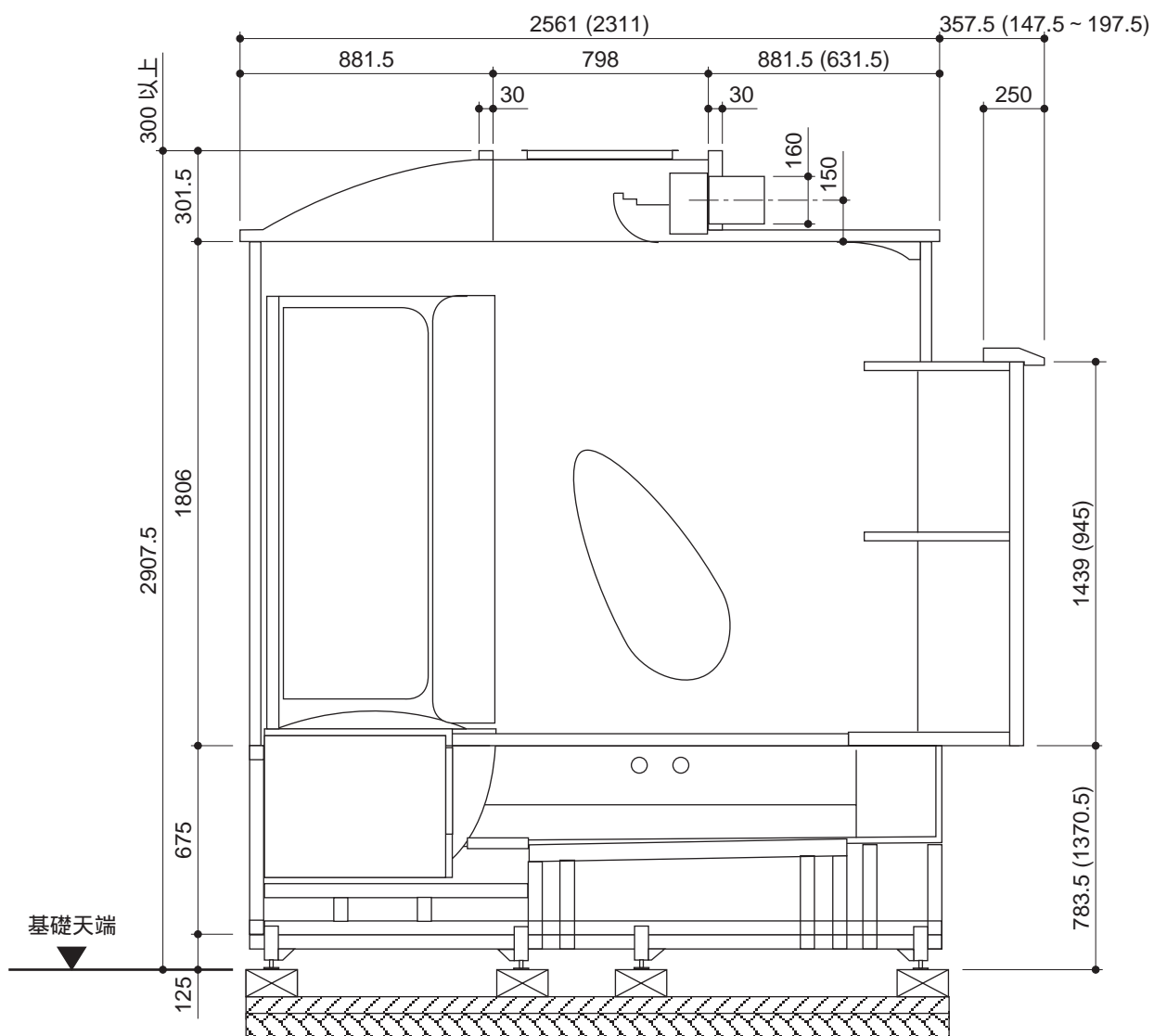

据付場所の確認

搬入・組立てまでに以下の5項目（別途工事）が終了していることを確認してください。

1. 束石の設置（位置決め）
2. 給・排水の引き込み
3. 柱・間柱位置の確認
4. 墨出し
5. 電気配線の引き込み

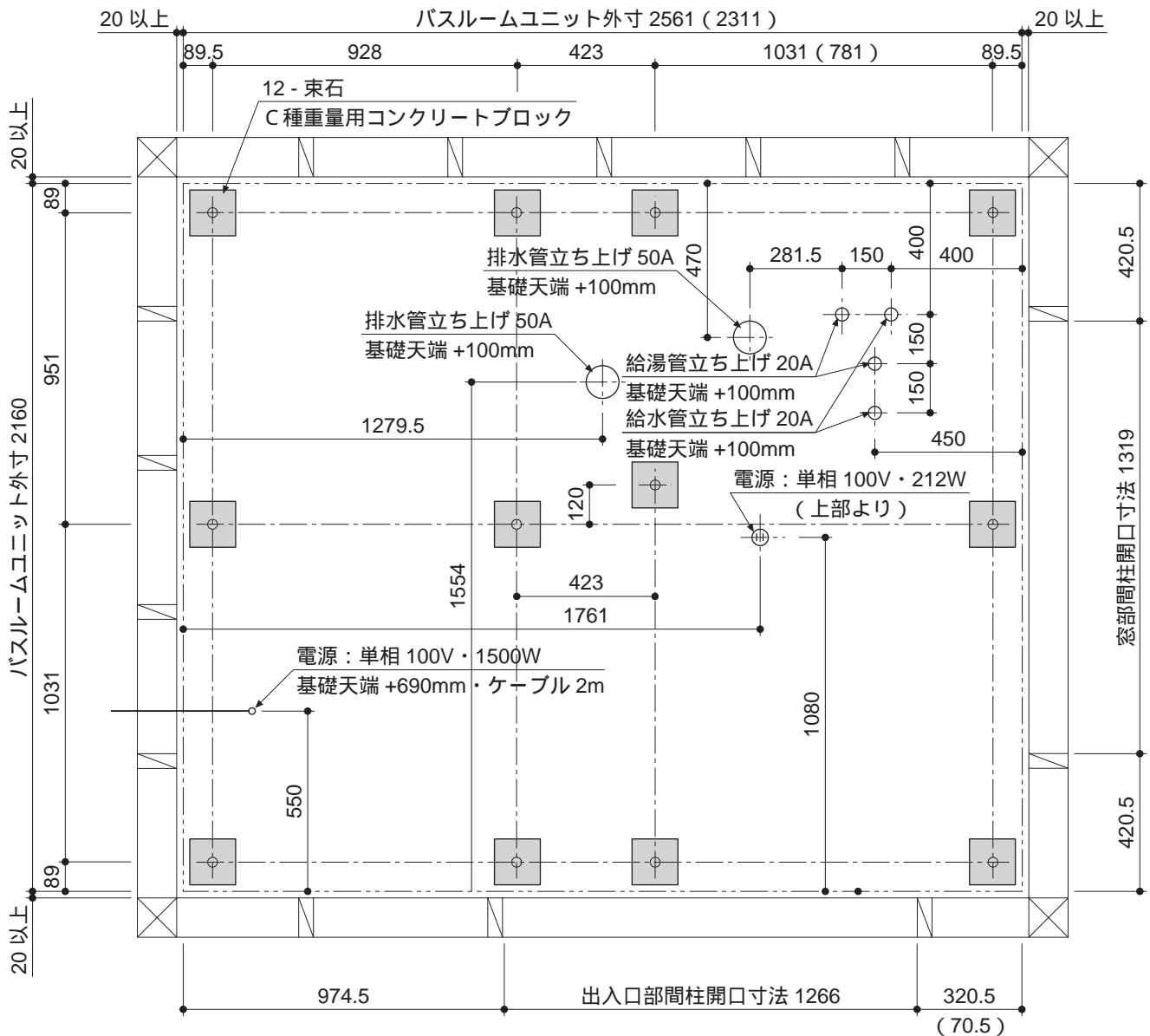

() 内寸法は 1.75 坪タイプを示す。

当図は L 仕様を示し、R 仕様は当図と対称とする。

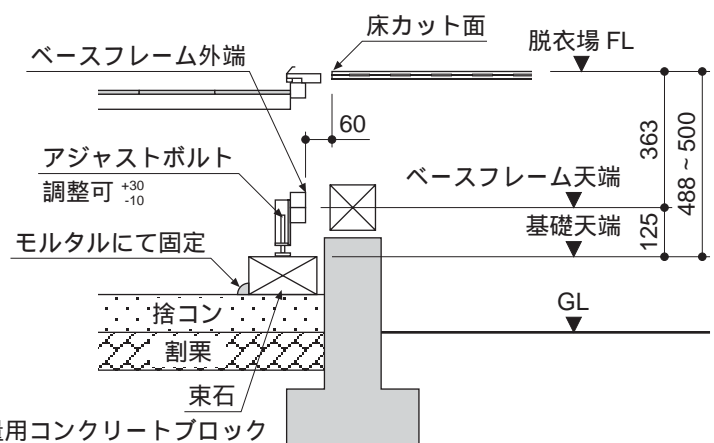

搬入経路の確認

- ・バスルームユニットを搬入するために、下図のような通路が必要ですのでご確認ください。
- ・搬入経路に破損しやすい物（蛍光灯・植木等）がある場合には、搬入前に移動させるか十分注意して搬入してください。
- ・浴槽側ハーフセット等の梱包サイズの大きな物は、梱包を外してから搬入してください。
- ・バスタブ等バスルームユニット内に設置する物は、傷防止のため梱包のまま搬入してください。

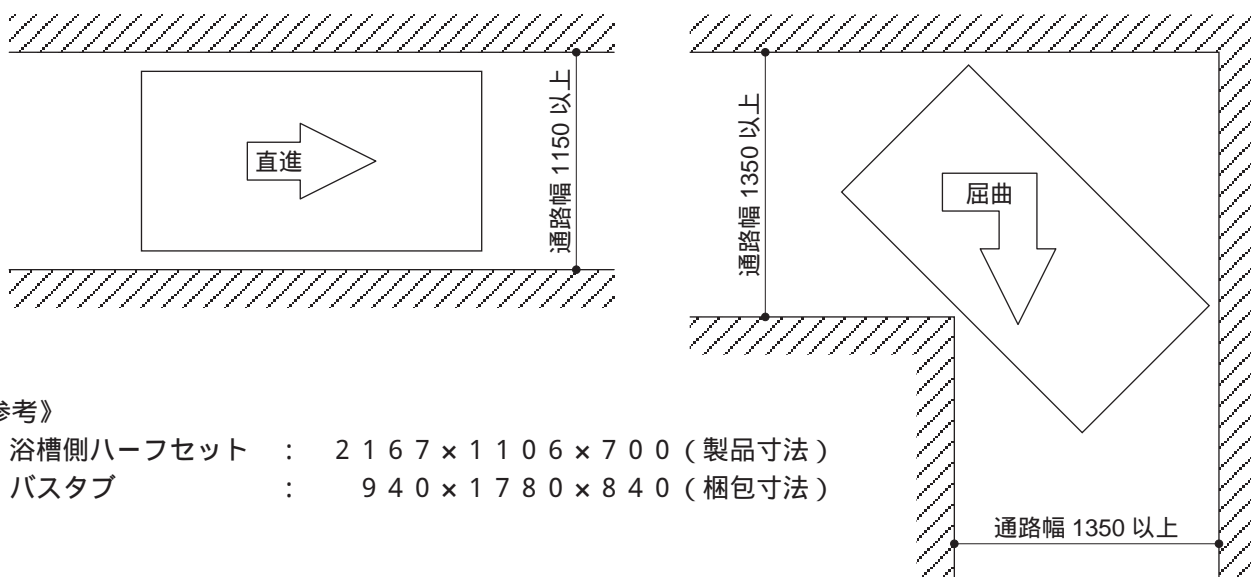

《参考》

- 浴槽側ハーフセット : 2167 × 1106 × 700 (製品寸法)
 バスタブ : 940 × 1780 × 840 (梱包寸法)

ベースフレームの据付け

1. 墨出し位置にベースフレームA（浴槽側）とベースフレームB（窓側）を設置してください。
2. 部品箱A（梱包 No.6 浴槽側ハーフセット内部梱包部材）より、六角ナットとバネ座金を5個ずつ取り出します。
3. 六角ナットとバネ座金を使用して、ベースフレームAとベースフレームBを連結してください。
4. 水平器を使用してアジャストボルトを調整し、ベースフレームの水平を確認しながらベースフレーム天端を125mmに合わせてください。
5. 水平および高さ調整が終わりましたら脚部（4隅）をモルタルにて固定してください。

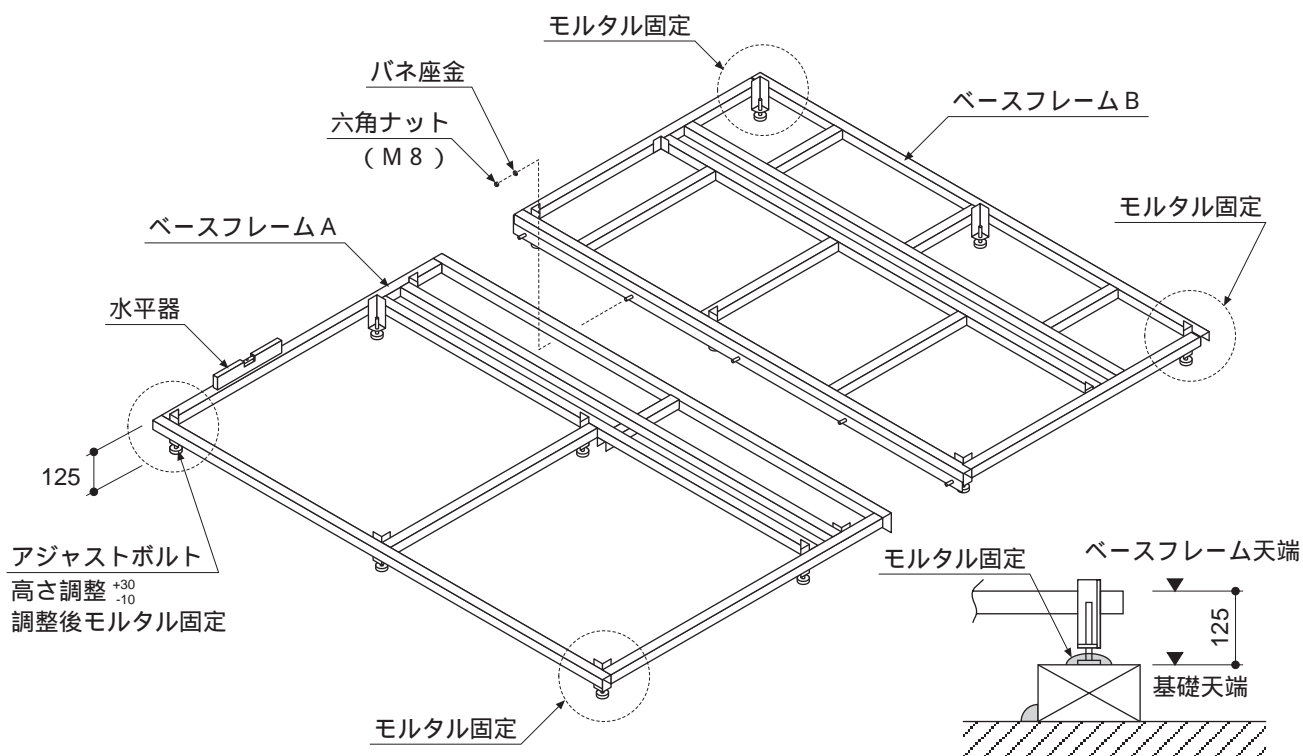

浴槽側ハーフユニットの据付け

1. 部品箱 B よりマルチラップ ET - W を 1 個、塩ビパイプ VP - 50 を 1 個、塩ビ L 型継手を 1 個取り出します。
2. シーリングセット (梱包 No.35) よりシーリング材 (グレー) を 1 本取り出します。
3. マルトラップ ET - W を右下図のように分解します。
4. マルトラップ本体の排水口に、塩ビパイプ VP - 50 と塩ビ L 型継手を塩ビ管用接着剤にて接着します。
5. 塩ビパイプ等の接着が終わりましたら、接続部全周をシーリングしてください。
6. 浴槽側ハーフユニットのマルチラップ取付穴に、U 字パッキンを取付けてください。
7. マルトラップ本体の排水口を出入口側へ向けて、マルチラップ本体とフランジおよびスリップ板にて、浴槽側ハーフユニットをはさみ込むようにして取付けます。
8. トラップ締付工具を使用して、マルチラップが回転しないよう注意しながら確実に締付けてください。
9. 浴槽側ハーフユニット裏面より、マルチラップ本体との接続部全周をシーリング (グレー) してください。
10. 浴槽側ハーフユニットをベースフレーム A の上に設置してください。
11. 以上の項目が全て終了したら、目皿と防臭パイプをマルチラップに組み込んでください。

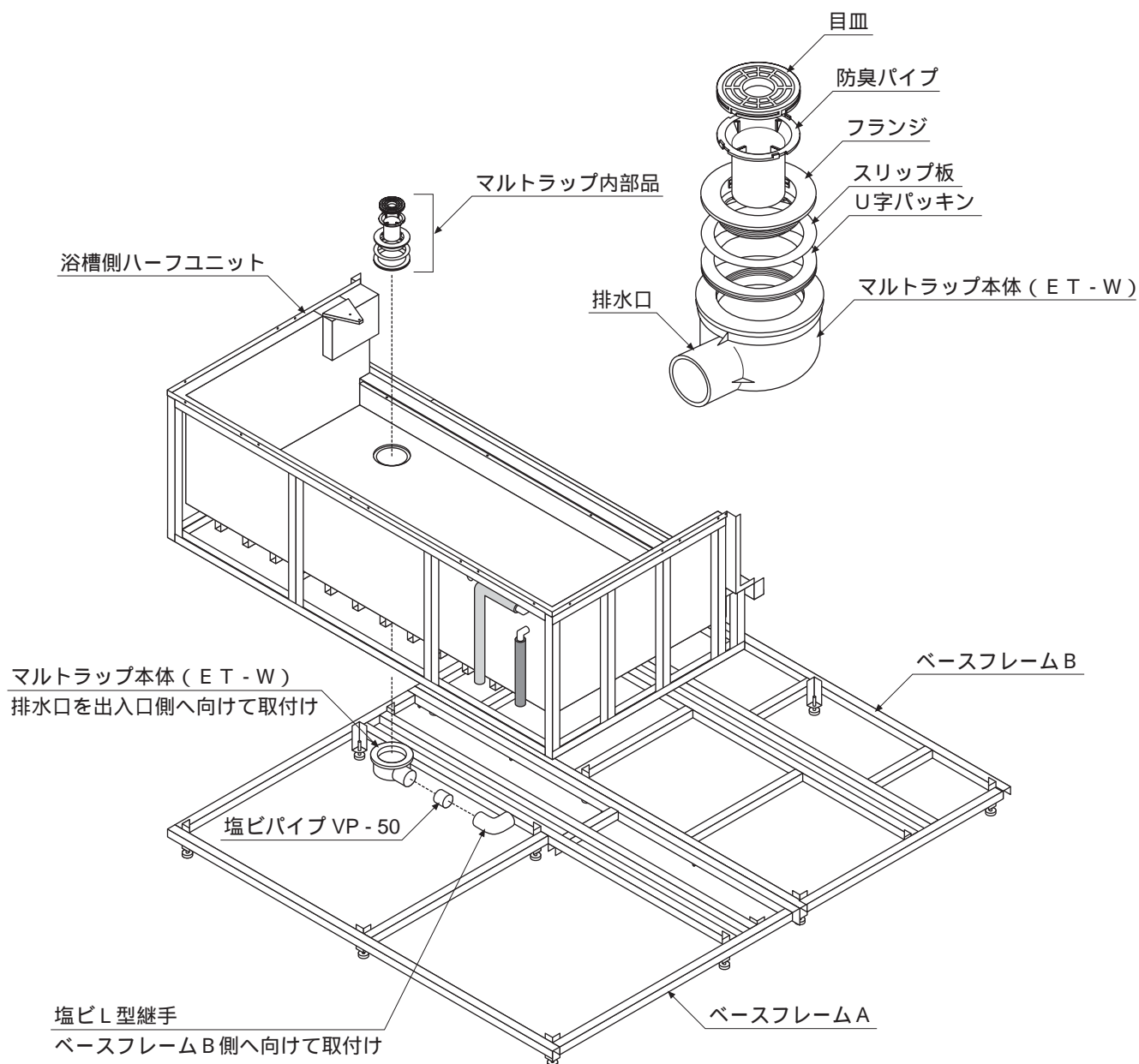

当図は 2 坪タイプを示す。

窓側ハーフユニットの据付け

- ・ 部品箱Aよりバインド小ネジ M4 × 12 を2本取り出してください。
- ・ 窓側ハーフユニットをベースフレームBの上に設置してください。
- ・ 窓側ハーフユニットのフレーム前面下のL金具より、バインド小ネジにてベースフレームBにネジ止めしてください。

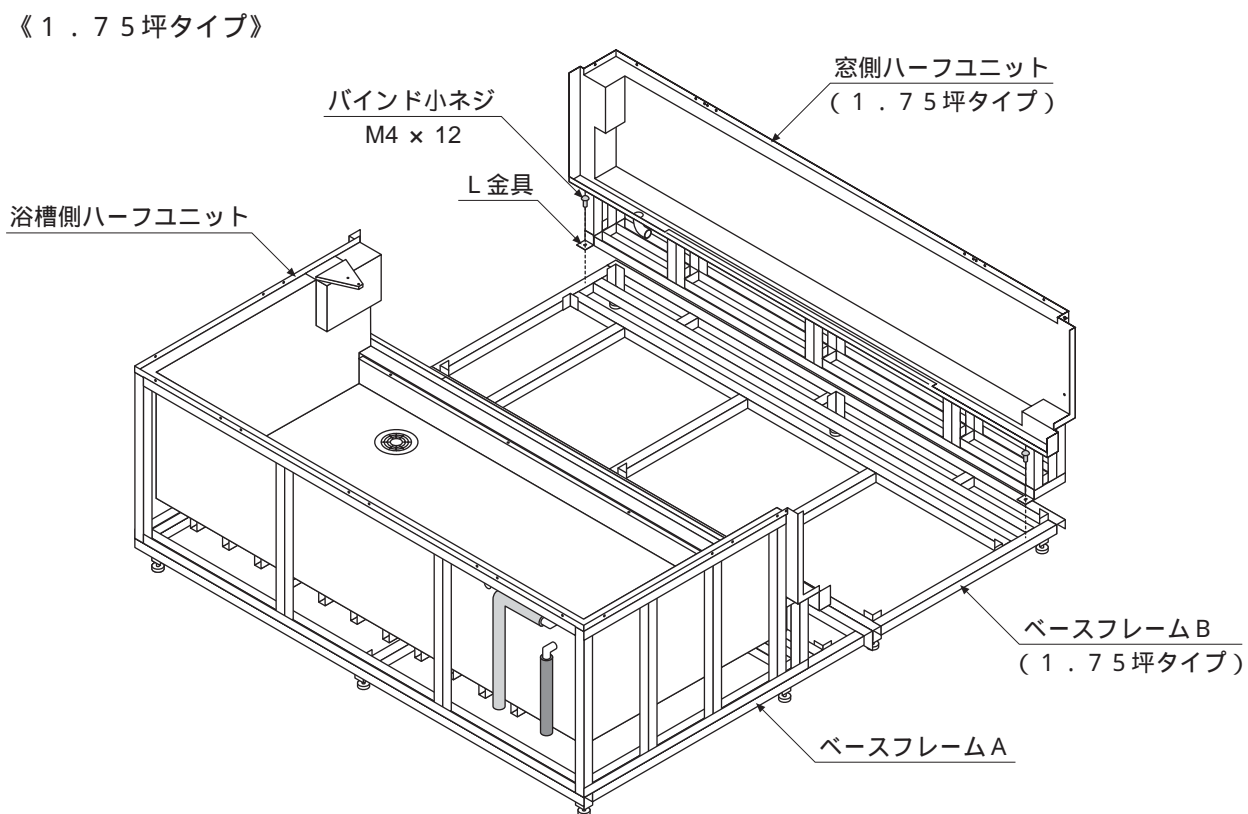
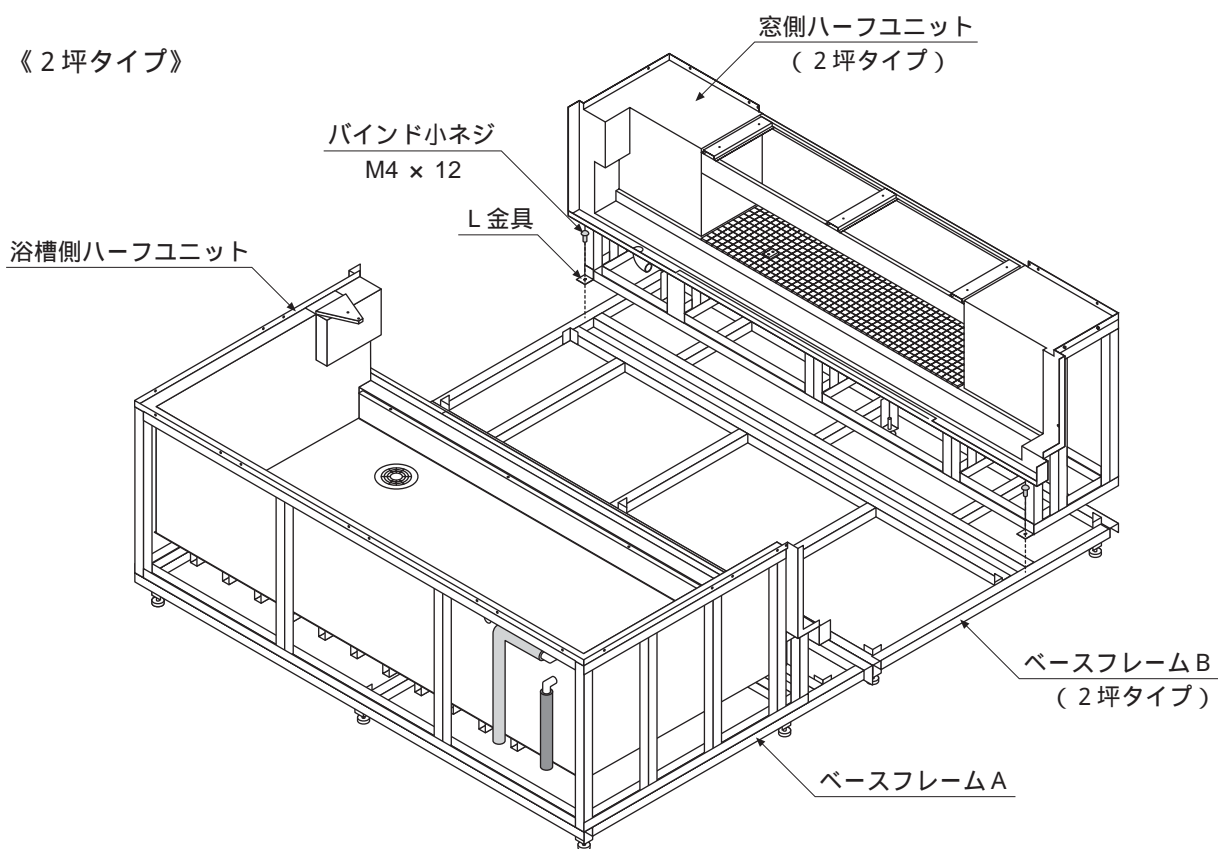

洗い場側ハーフユニットの据付け 1

- 1 . 部品箱 B よりマルチラップ ET - R / L を 1 個、塩ビパイプ VP - 50 を 1 個、塩ビ L 型 4 5 ° 継手を 1 個、チーズ 25A を 1 個、塩ビパイプ VP - 25 を 3 個、クリスタルホース (L=500、1200) を各 1 本、ホースバンドを 4 個取り出します。
- 2 . 浴槽側ハーフユニットの据付けにて使用したシーリング材 (グレー) を用意します。
- 3 . マルトラップ ET - R / L をイラストのように分解します。
- 4 . マルトラップ本体の排水口 (大) に、塩ビパイプ VP - 50 と塩ビ L 型 4 5 ° 継手を塩ビ管用接着剤にて接着します。
- 5 . 塩ビパイプ等の接着が終わりましたら、接続部全周をシーリング (グレー) してください。
- 6 . 洗い場側ハーフユニットのマルチラップ取付穴に、U 字パッキンを取付けてください。
- 7 . マルトラップ本体の排水口 (大) を窓側ハーフユニットへ、排水口 (小) を浴槽側ハーフユニットへ向けて、マルチラップ本体とフランジおよびスリップ板にて、洗い場側ハーフユニットをはさみ込むようにして取付けます。(マルトラップ本体取付角度 : 4 5 °)
- 8 . トラップ締付工具を使用して、マルチラップが回転しないよう注意しながら確実に締付けてください。
- 9 . 洗い場側ハーフユニット裏面より、マルチラップ本体との接続部全周をシーリング (グレー) してください。
- 10 . 浴槽側ハーフユニットと窓側ハーフユニットの間に、洗い場側ハーフユニットを設置します。
- 11 . ヘアーキャッチャーと防臭パイプをマルチラップに組み込んでください。
- 12 . 点検口フタのバインド小ネジ M4 × 16 を外し、点検口フタを取り外してください。
- 13 . 洗い場側ハーフユニット裏面のマルチラップの排水口 (小) に塩ビパイプ VP - 25 を使用して、チーズ 25A を取付けます。
- 14 . チーズ 25A に塩ビパイプ VP - 25 を使用して、クリスタルホース (L=500mm) を接続し、浴槽側ハーフユニット下面のネック付エルボにホースバンドを使用して確実に接続、固定してください。
- 15 . 同様にして、チーズ 25A のもう片方に塩ビパイプ VP - 25 を使用して、クリスタルホース (L=1200 mm) を接続し、窓側ハーフユニット下面のネック付エルボにホースバンドを使用して確実に接続、固定してください。
- 16 . ユニット接続部の溝の幅が 3mm になるように、各ハーフユニットをずらして調整してください。
- 17 . 部品箱 A よりバインド小ネジ M4 × 12 を 6 本取り出します。
- 18 . 浴槽側ハーフユニットとの接続穴 (長穴) 3 ヶ所を、バインド小ネジ M4 × 12 にて接続してください。
- 19 . 同様にして、窓側ハーフユニットと接続してください。
- 20 . ユニットの接続が終わりましたら、シーリングセットよりバックアップ材を取り出して 2m に 2 本切断します。
- 21 . ユニット同士の接続部 (床面) の溝にバックアップ材を入れてください。
- 22 . 接続部の溝を全てシーリングしてください。

洗い場側ハーフユニットの据付け 2

マルチラップ本体取付方向詳細

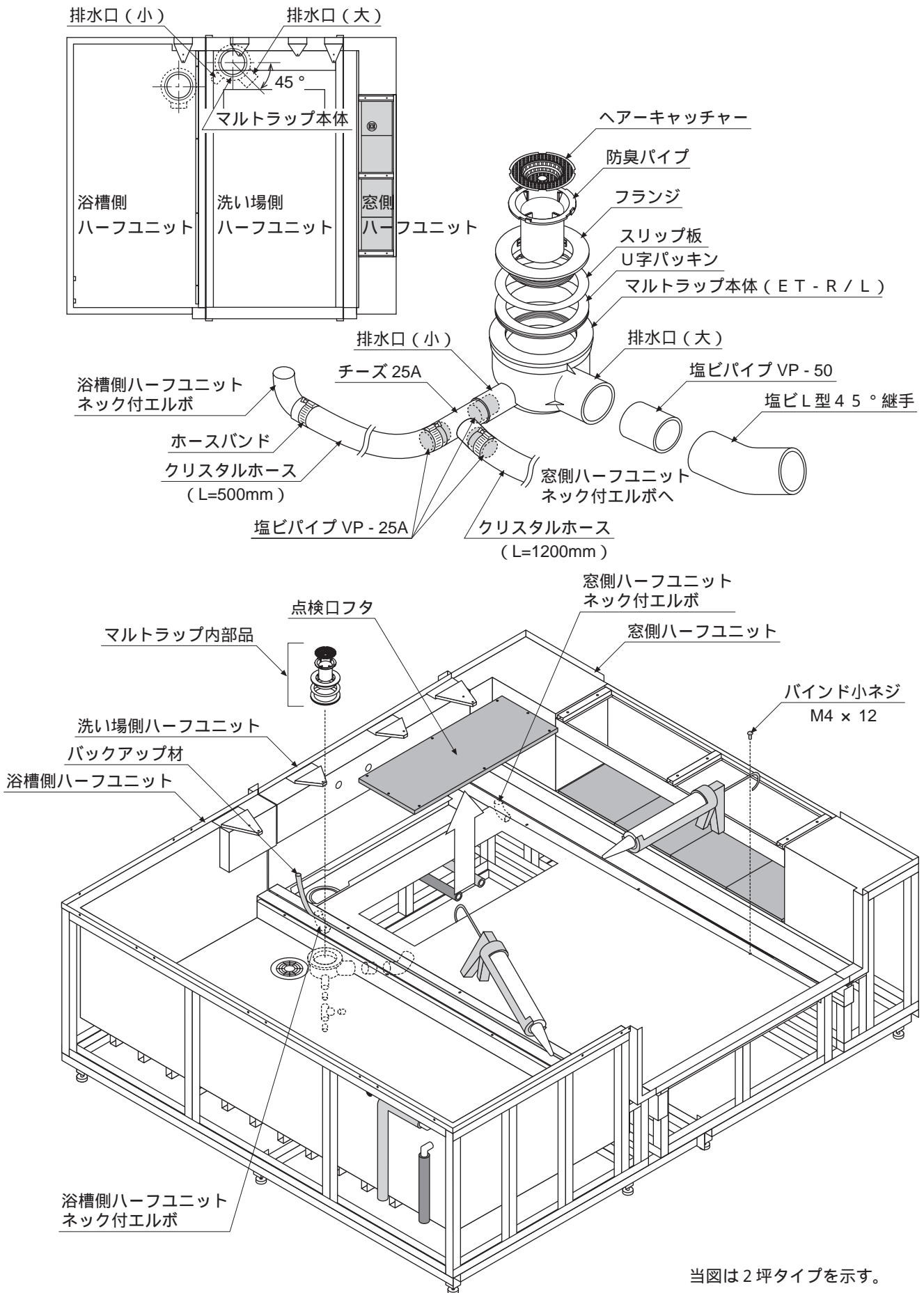

洗い場側ハーフユニットの据付け 3

- ・窓側ハーフユニットと洗い場側ハーフユニットのジョイント部上面にシーリング材を塗布し、浴槽ジョイントカバー A を上から乗せ、固定します。
- ・同様に、浴槽側ハーフユニットと洗い場側ハーフユニットのジョイント部上面にシーリング材を塗布し、浴槽ジョイントカバー B を上から乗せ、固定します。

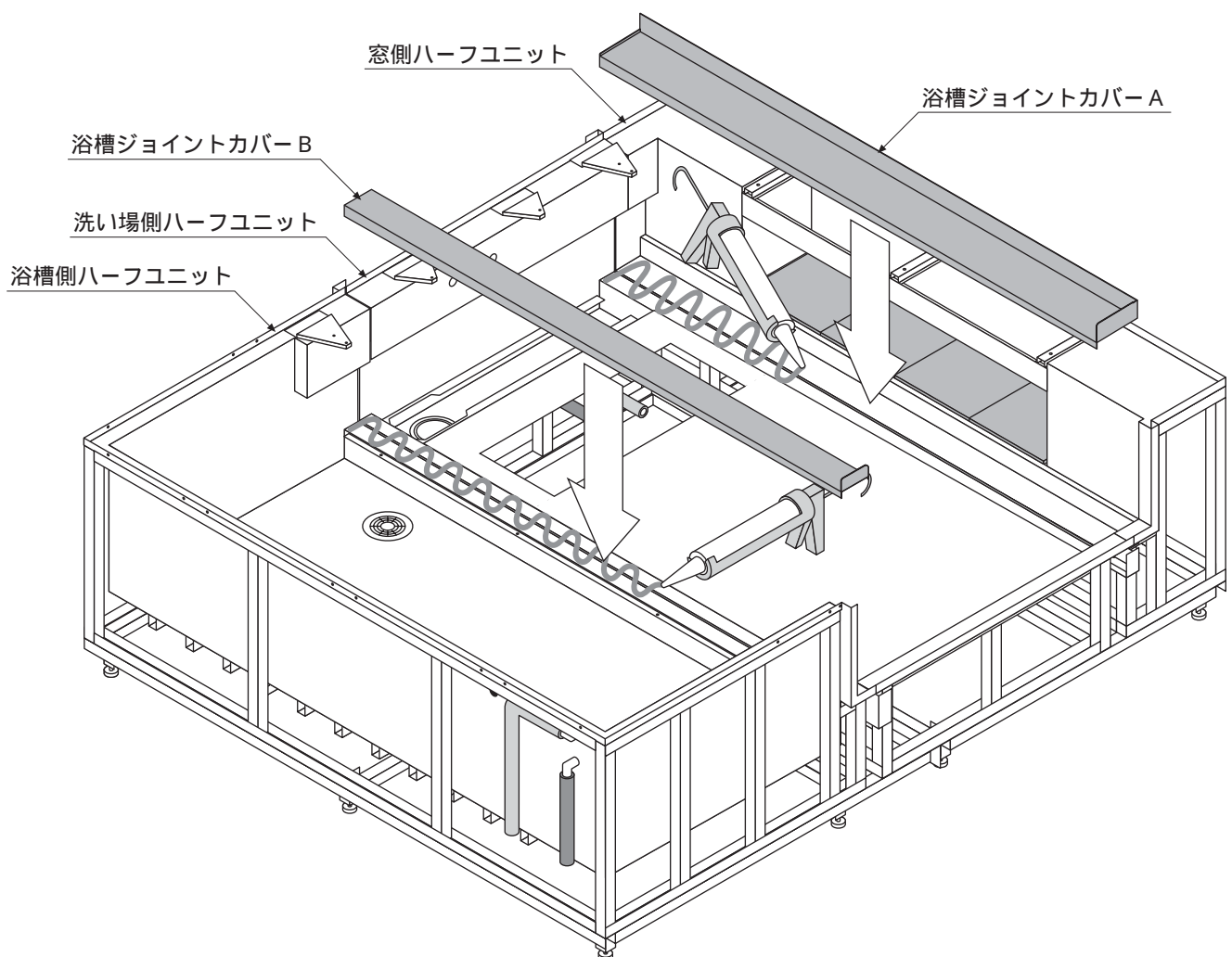

当図は 2 坪タイプを示す。

1. 洗い場側ハーフユニットのカウンター側に配管してある給水管（配管カバー：グレー）および給湯管（配管カバー：オレンジ）を、事前配管立ち上げしてある給水・給湯管に接続してください。
2. 同様に、浴槽側ハーフユニットの出入口側に配管してある給水管および給湯管を、事前配管立ち上げしてある給水・給湯管に接続してください。
3. マルトラップに排水用塩ビパイプ VP-50（別途手配）を使用して、事前配管立ち上げの排水管に接着・接続し、接続部全周をシーリング（グレー）してください。（2ヶ所）
4. 排水管の接続が終了したら、バケツ 1 杯程度の水を洗い場側ハーフユニットの排水ピットおよび、浴槽側ハーフユニットの床パン部に流し、クリスタルホースや塩ビパイプのつなぎ目から漏れの無いことを確認してください。

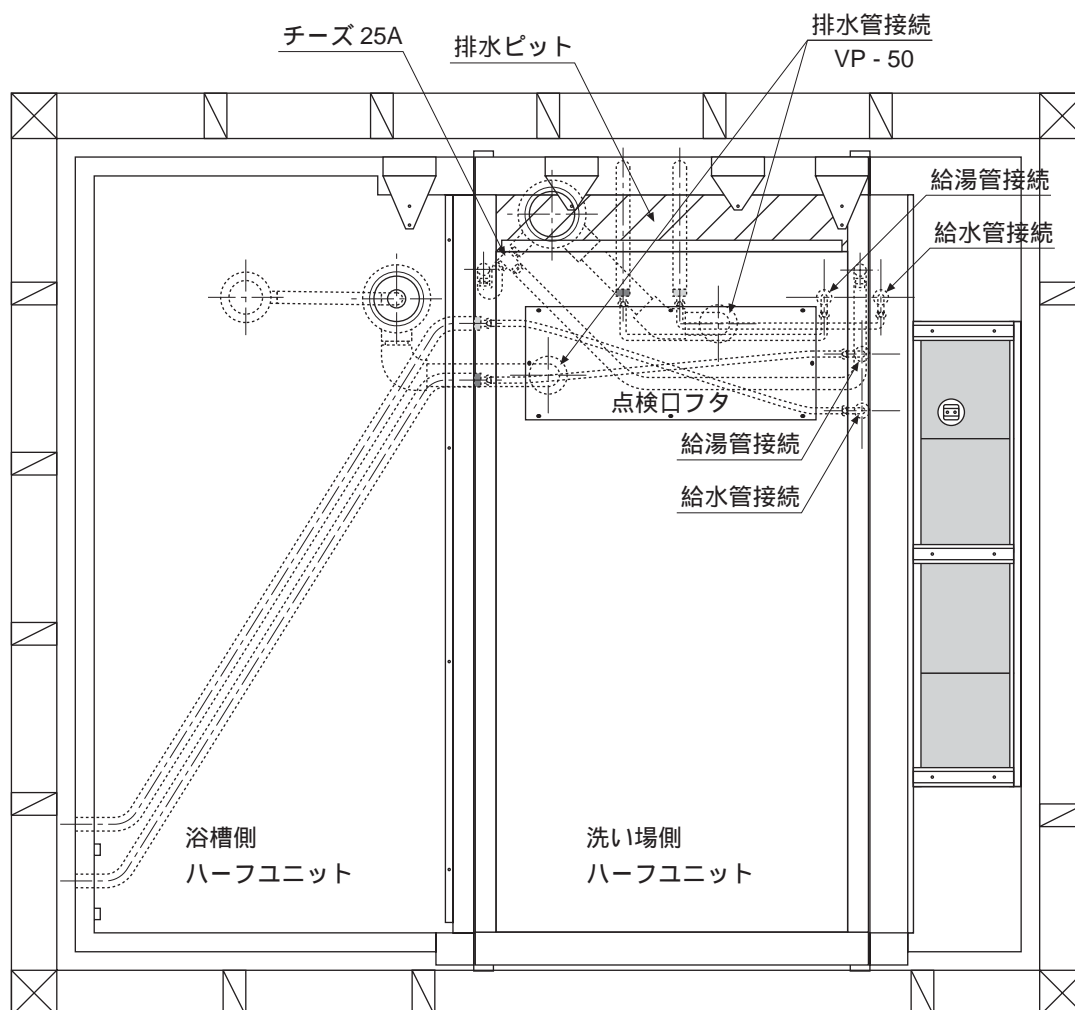

当図は2坪タイプを示す。

点検口フタの取付け

水道工事が終わりましたら、洗い場側ハーフユニットに点検口フタを取付けてください。

- ・ 洗い場側ハーフユニットの据付けで外した点検口フタを、バインド小ネジ M4 × 16 にて洗い場側ハーフユニットに取付け、点検口フタの全周をシーリング（グレー）してください。（上記イラスト参照）

床パネルの据付け

1. 洗い場側ハーフユニットの中央に、床補強板（H=39.5 を水栓取付穴側にする）を乗せます。
2. 洗い場側ハーフユニットのL金具に床パネル下フサギ板を差し込みます。
3. 床パネルの側面ツメ（3ヶ所）を水栓取付穴側へ向けて、出入口側より順に3枚詰めて置いてください。
4. 床パネルを梱包していたダンボールにて、床パネルの養生をしてください。

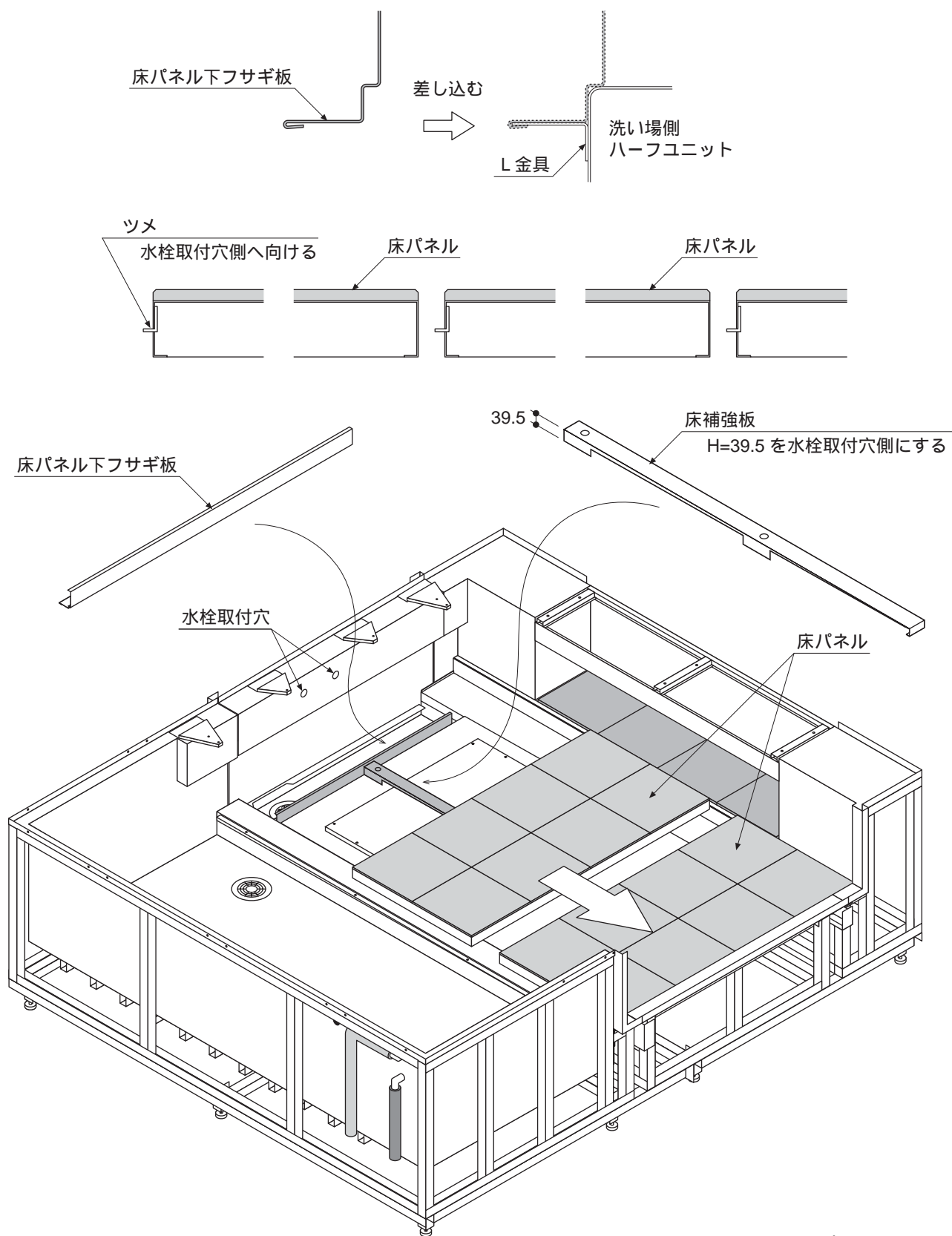

当図は2坪タイプを示す。

壁フレームの据付け 1

《2坪タイプ》

1. 壁フレームセットより壁フレームD1【縦フレームA：3本、コーナーフレームA：1本、横フレームAL：1本】を取り出してください。
2. 部品箱Aよりバインド小ネジM4×12を15本取り出してください。
3. 下図を参考にして、水栓取付穴側にバインド小ネジM4×12にて組立ててください。

《1.75坪タイプ》

1. 壁フレームセットより壁フレームH1L(R)【縦フレームA：3本、コーナーフレームA：1本、横フレームDL(R)：1本】を取り出してください。
2. 部品箱Aよりバインド小ネジM4×12を15本取り出してください。
3. 下図を参考にして、水栓取付穴側にバインド小ネジM4×12にて組立ててください。

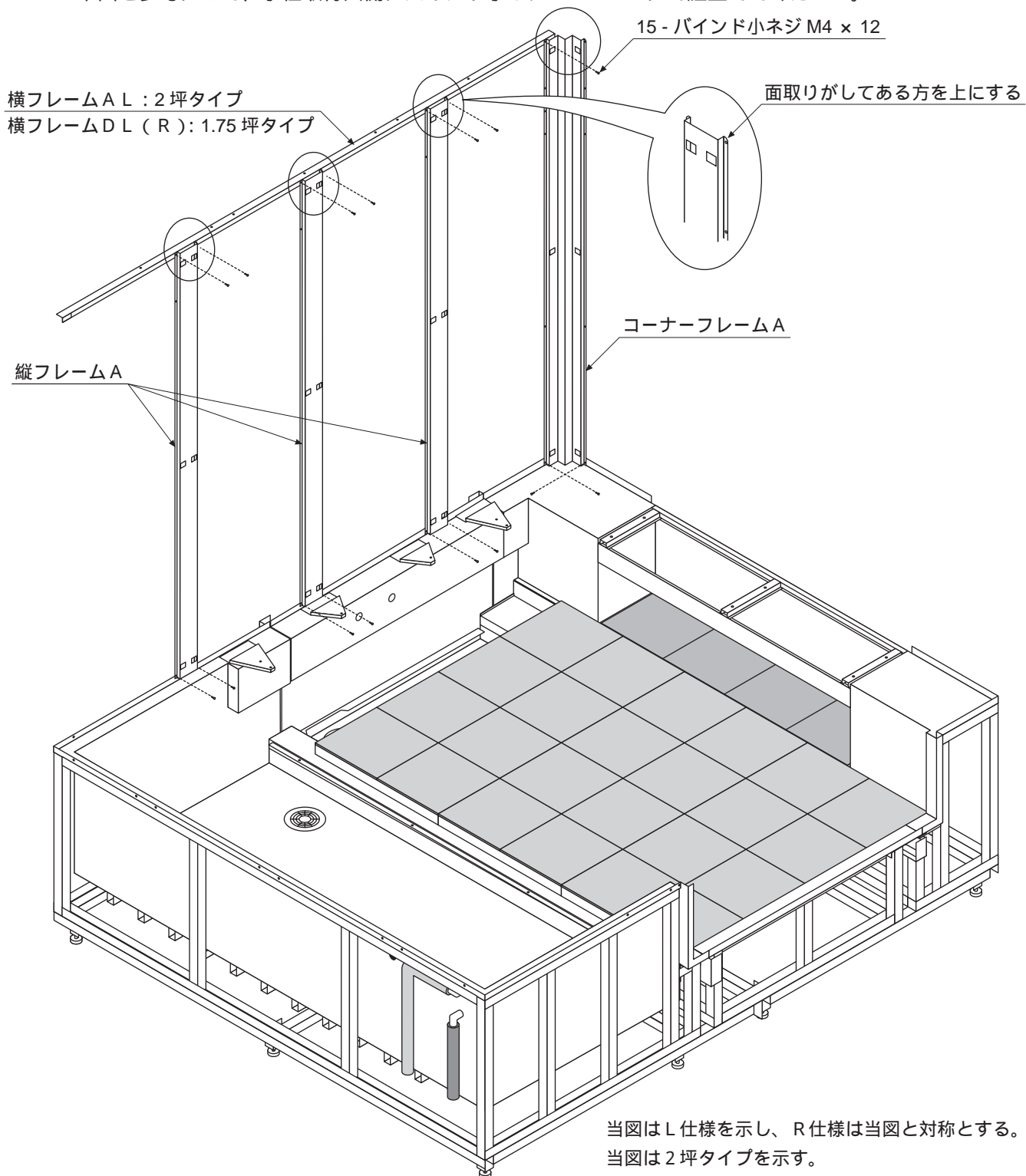

壁フレームの据付け 2

《2坪タイプ》

1. 壁フレームセットより壁フレームD 2【縦フレームB：2本、縦フレームC：2本、コーナーフレームA：1本、横フレームB：1本、横フレームG：1本】を取り出してください。
2. 部品箱 A よりバインド小ネジ M4 × 12 を 26 本取り出してください。
3. 下図を参考にして、窓側にバインド小ネジ M4 × 12 にて組立ててください。

《1.75坪タイプ》

1. 壁フレームセットより壁フレームH 2 L (R)【縦フレームB：2本、縦フレームF：2本、縦フレームG：2本、コーナーフレームB L (R)：1本、横フレームB：2本、横フレームG：1本】を取り出してください。
2. 部品箱 A よりバインド小ネジ M4 × 12 を 40 本取り出してください。
3. 下図を参考にして、窓側にバインド小ネジ M4 × 12 にて組立ててください。

26 - バインド小ネジ M4 × 12 : 2坪タイプ

40 - バインド小ネジ M4 × 12 : 1.75坪タイプ

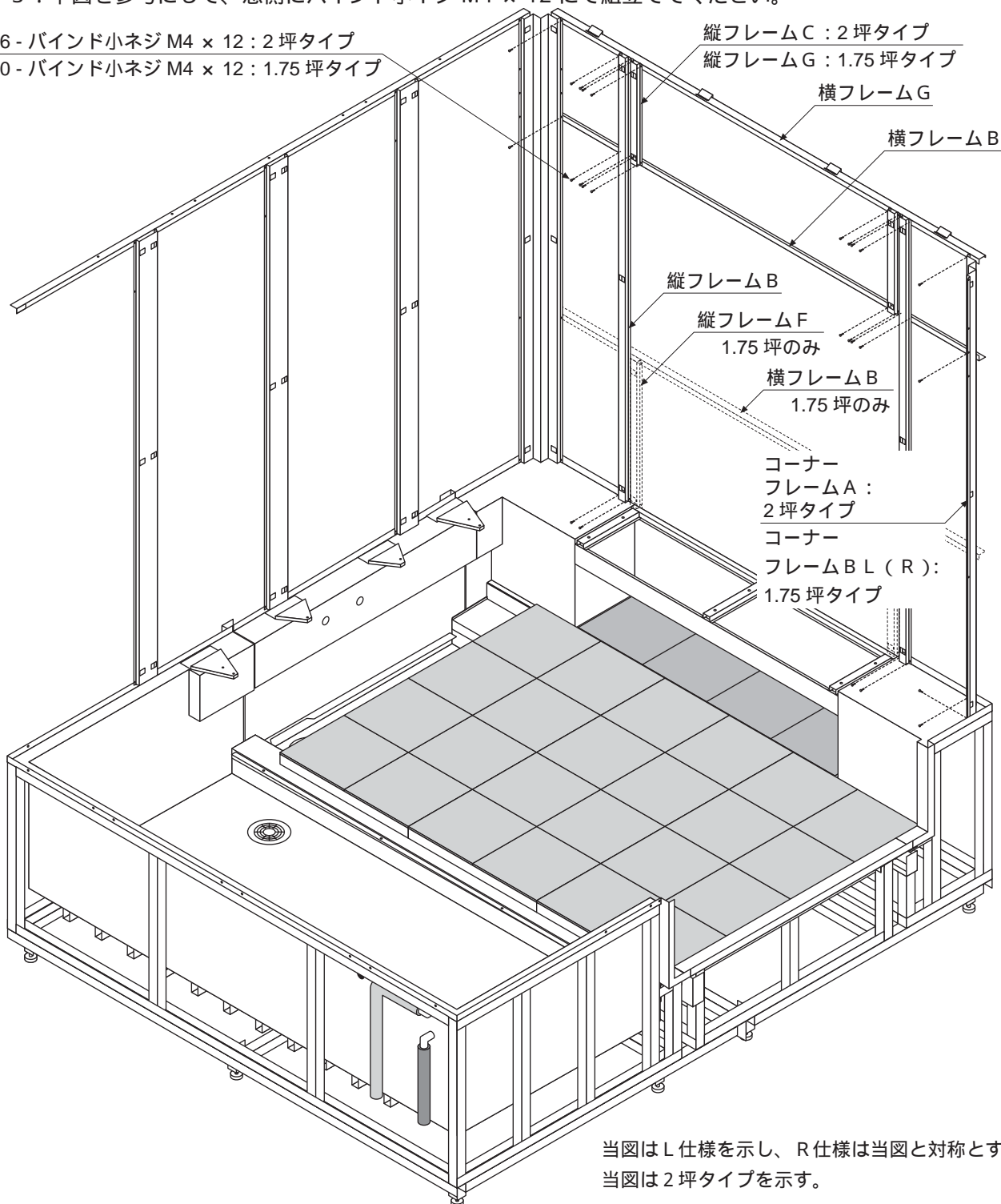

当図はL仕様を示し、R仕様は当図と対称とする。
当図は2坪タイプを示す。

壁フレームの据付け 3

《2坪タイプ》

1. 壁フレームセットより壁フレームD 3 L (R)【縦フレームA : 1本、縦フレームD : 2本、縦フレームE : 2本、コーナーフレームA : 1本、横フレームAL (R): 1本、横フレームC : 1本、縦フレームH : 1本】を取り出してください。
2. 部品箱 A よりパインド小ネジ M4 × 12 を 30本取り出してください。
3. 下図を参考にして、出入口側にパインド小ネジ M4 × 12 にて組立ててください。

《1.75坪タイプ》

1. 壁フレームセットより壁フレームH 3 L (R)【縦フレームA : 1本、縦フレームD : 1本、縦フレームE : 2本、コーナーフレームA : 1本、横フレームEL (R): 1本、横フレームFL (R): 1本、縦フレームH : 1本】を取り出してください。
2. 部品箱 A よりパインド小ネジ M4 × 12 を 42本取り出してください。
3. 下図を参考にして、出入口側にパインド小ネジ M4 × 12 にて組立ててください。

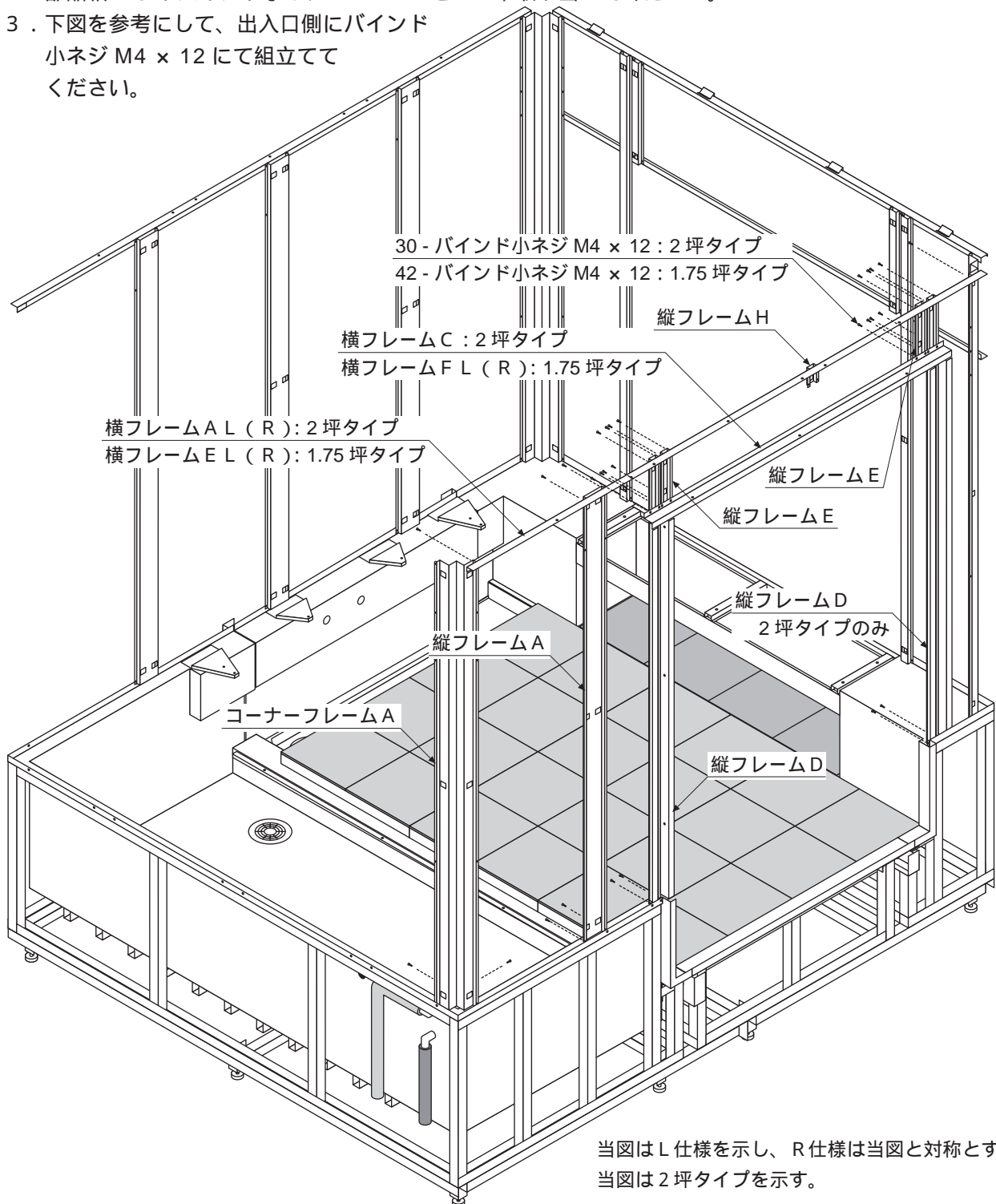

当図はL仕様を示し、R仕様は当図と対称とする。
当図は2坪タイプを示す。

壁フレームの据付け4

《2坪タイプ》

1. 壁フレームセットより壁フレーム4【縦フレームA：3本、横フレームG：1本、コーナーフレームA：1本】を取り出してください。
2. 部品箱Aよりバインド小ネジ M4 × 12 を17本取り出してください。
3. 下図を参考にして、残りの壁面にバインド小ネジ M4 × 12 にて組立ててください。

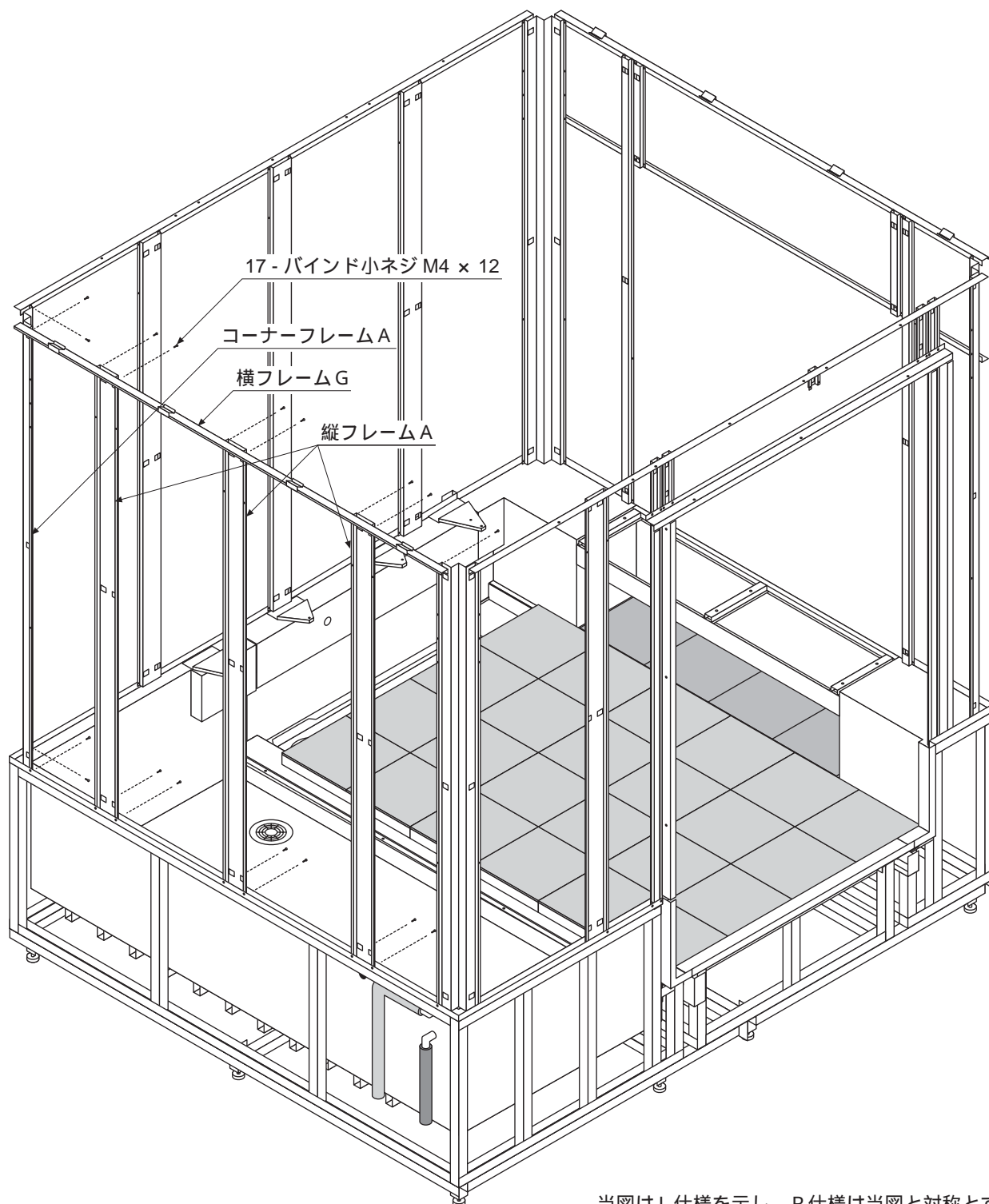

当図はL仕様を示し、R仕様は当図と対称とする。
当図は2坪タイプを示す。

壁パネルの据付け準備

《注意事項 1》

壁パネルは壁面ごとにA～Dセットの4梱包に分かれています。

据付作業には各セットごとにまとめて取り扱い、他の壁パネルセットと混ざらないよう十分注意してください。なお、壁パネルが混ざってしまった場合には、当説明書の内部梱包部材確認3の項を参考にして、各セットごとに仕分けしてください。

《注意事項 2》

固定フックを取付ける際に、壁パネル表面にスリ傷等が付くのを防止するため、壁パネルを梱包していたダンボールを平滑な床面等に敷き、その上にて作業を行ってください。

1. 部品箱Aよりバインドタッピンネジ 3.5 × 16 (2坪タイプ：86本、1.75坪タイプ：84本)と、固定フック (2坪タイプ：86個、1.75坪タイプ：84個) を取り出してください。
2. 壁パネルAセットの梱包を開梱してください。
3. 壁パネル裏面の芯材 (縦枠) に下穴が開いていますので、その下穴にて固定フックを取付けてください。
4. 同様に、壁パネルB～Dセットに固定フックを取付けてください。
5. 全ての壁パネルに固定フックを取付け終わりましたら、他の壁パネルセットと混ざらないよう十分注意して、まとめて置いてください。

バインドタッピンネジ 3.5 × 16

中央の穴のみ使用します。

固定フック
(同じ方向に取付ける)

壁パネル (裏面)

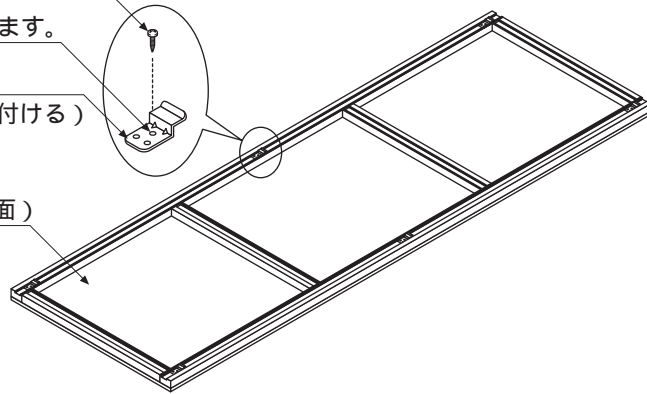

壁パネルの据付け 1

壁パネルは、前項 (壁フレームの据付け 1～4) にて取付けた壁フレーム (縦フレーム) の角穴に、壁パネル裏面の芯材に取付けた固定フックを下図のように引っ掛けて取付ける構造になっています。

壁パネル裏面の固定フックが全て、壁フレームの角穴に入っていることを確認しながら取付けていきます。次ページ以降に壁パネルセットごとの取付位置を記載しますので、参考にして取付けてください。

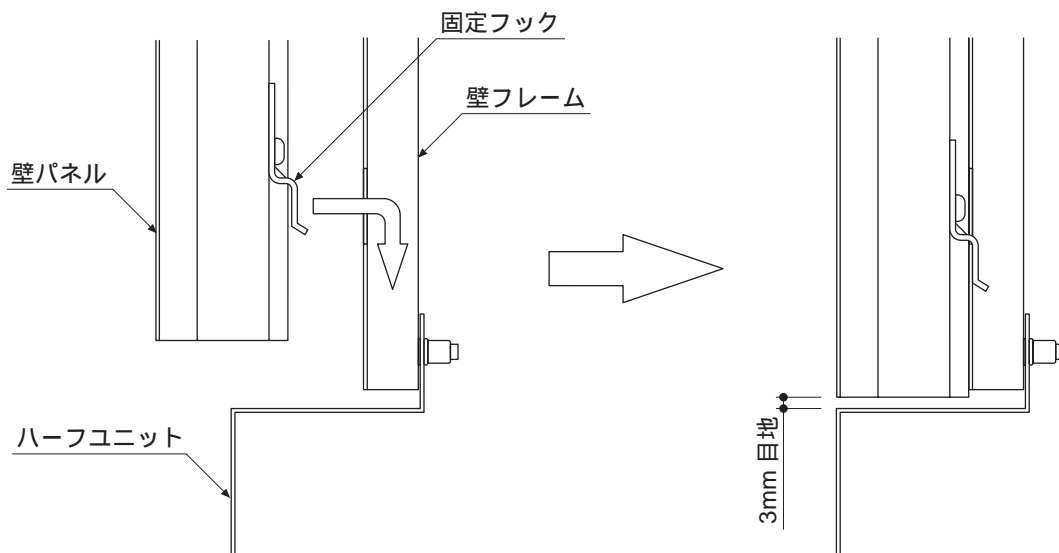

壁パネルの据付け 2

壁パネルAセットの取付け

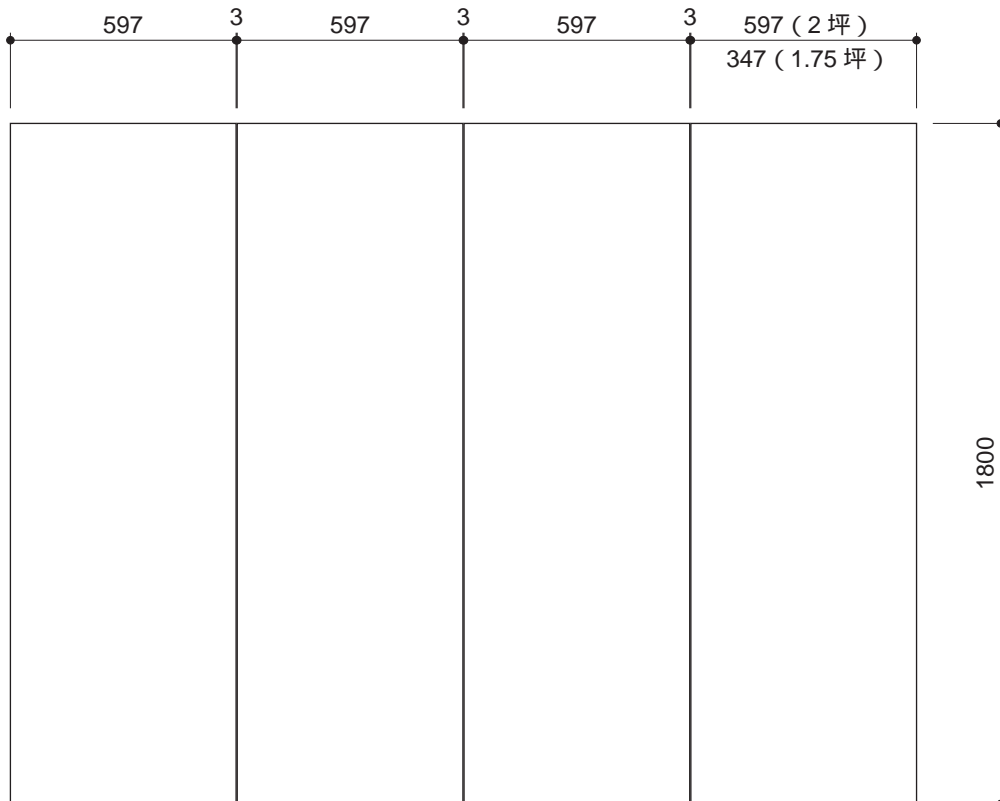
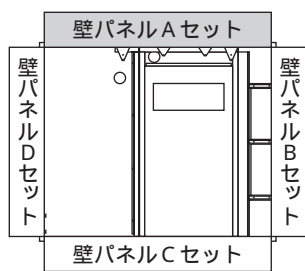

壁パネルBセットの取付け

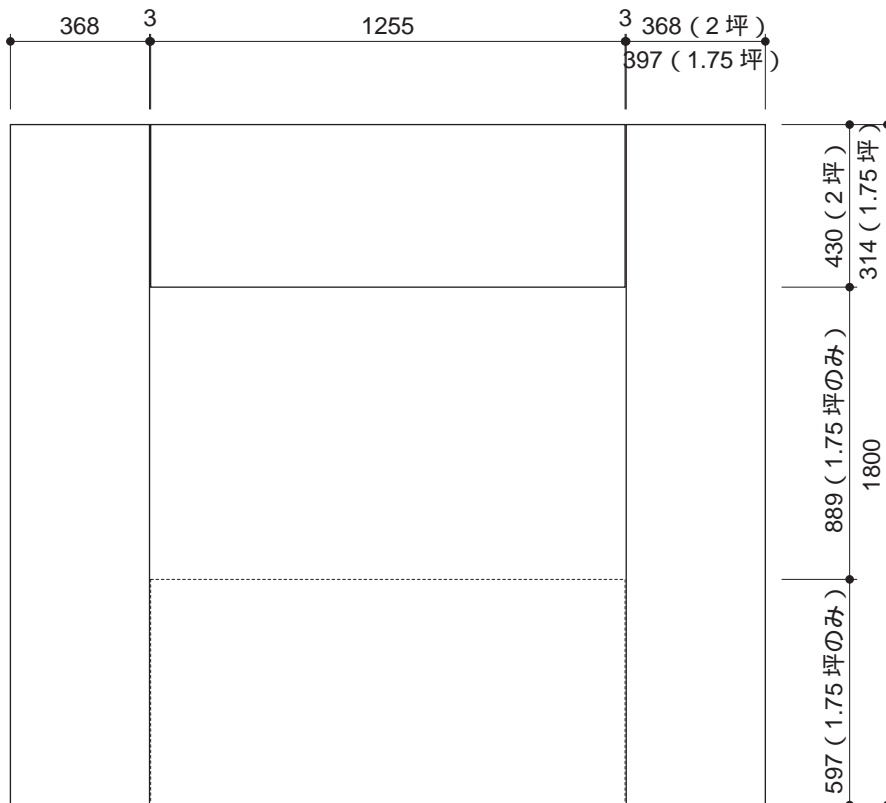
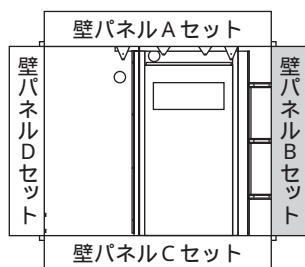

1.75坪タイプのみ、ここに壁パネルを使用します。

当図はL仕様を示し、R仕様は当図と対称とする。

壁パネルの据付け3

壁パネルCセットの取付け

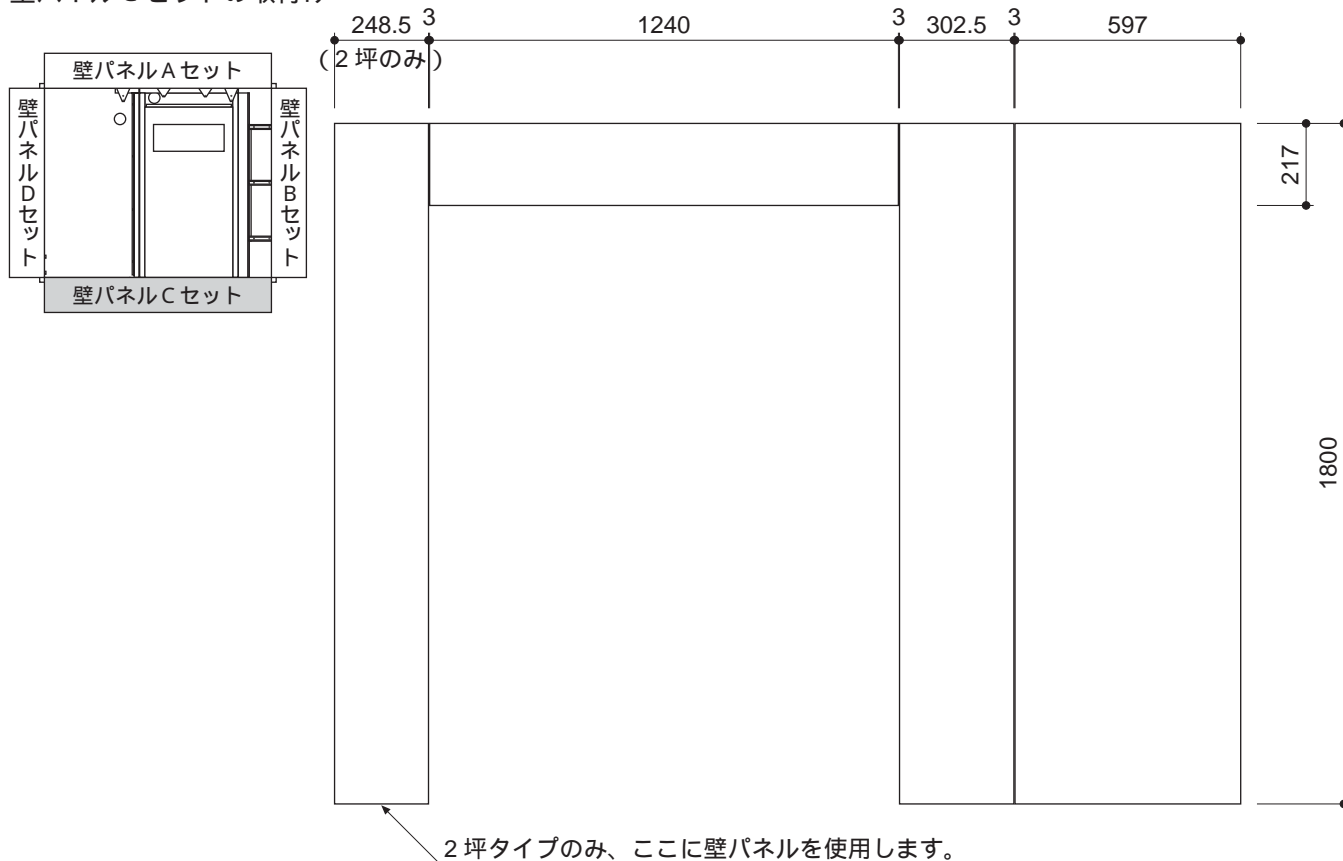

壁パネルDセットの取付け

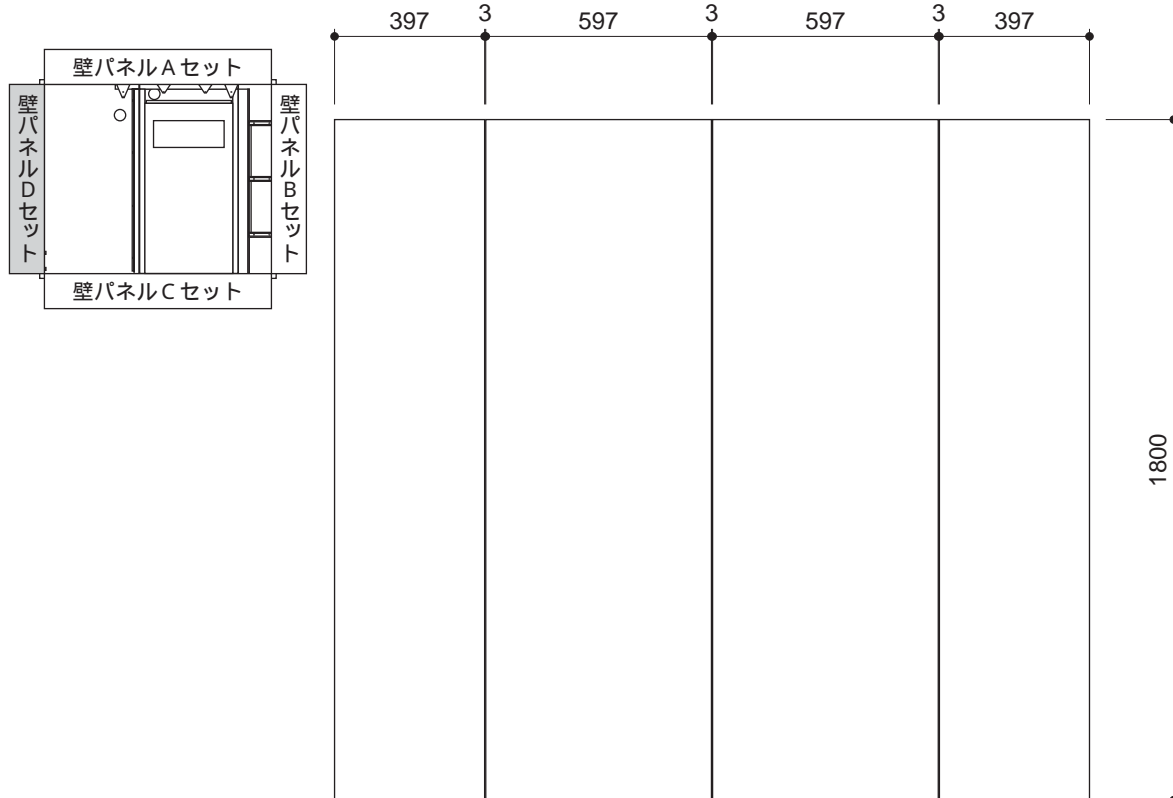

当図はL仕様を示し、R仕様は当図と対称とする。

窓枠ユニットの組立て《2坪タイプのみ》

窓枠ユニット（2坪タイプ）は組立式になっています。下図を参考に組立ててください。

1. 部品箱Aよりサラ木ネジ 3.8 × 38 を 12 本取り出してください。
2. シーリングセットよりシーリング材（クリアー・チューブ入り）を取り出してください。
3. 側板（左・右）の内面ダボ穴（ 8 穴）に、シーリング材を注入してください。
4. 天板・中板・底板の背面ダボ穴（ 8 穴）に、シーリング材を注入してください。
5. 下図を参考にして、側板（左・右）の外面よりサラ木ネジにて窓枠ユニットを組立ててください。

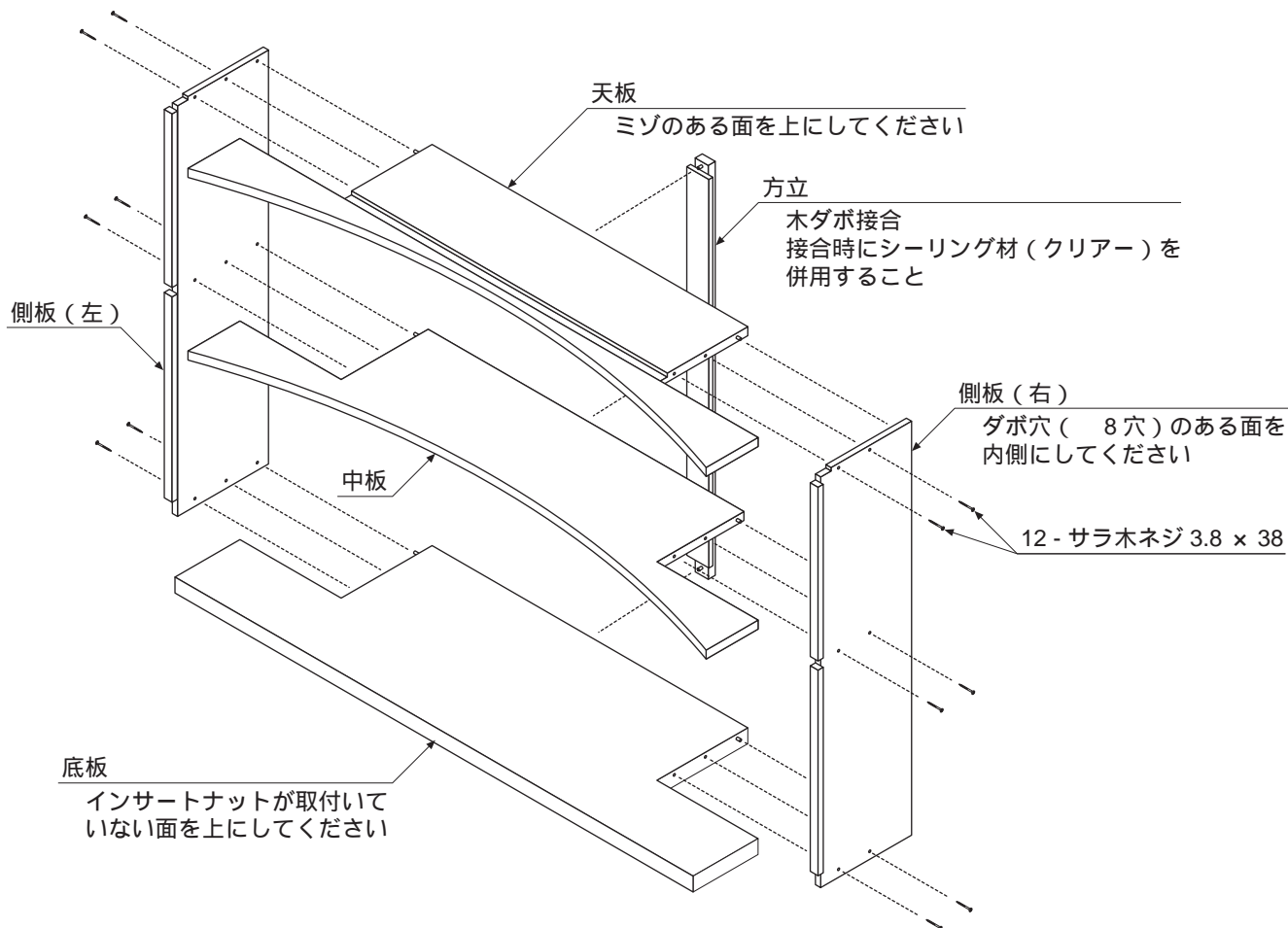

6. 下図を参考にして、窓枠ユニット内の接続部をシーリング（クリアー・チューブ入り）してください。

《注意事項》

水抜きのため、中板の接続部はシーリングしないでください。

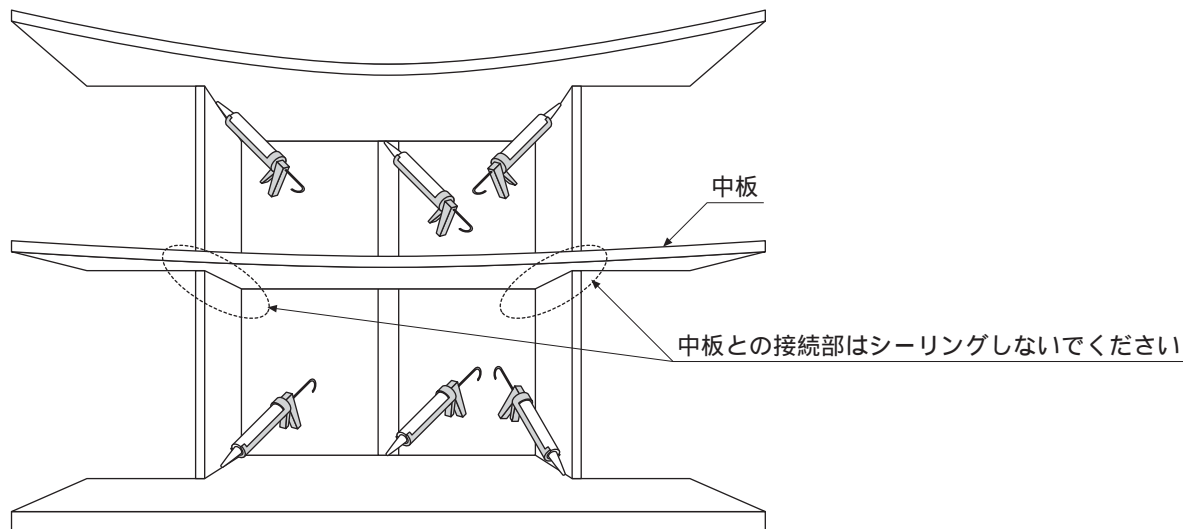

窓枠ユニットの据付け1 《2坪タイプのみ》

1. 出窓開口部上の壁パネルを取り外してください。
2. 出窓開口部に窓枠ユニットをバスルームユニット内側より、壁パネルに当たるまで差し込んでください。
3. 部品箱 A よりバインドタッピンネジ 3.5×16 を3本と、バインド小ネジ $M4 \times 16$ を6本取り出します。
4. 窓側ハーフユニットの収納部内側より、バインド小ネジにて窓枠ユニットを固定してください。
5. 窓枠ユニット上の開口部より、バインドタッピンネジにて壁フレーム（横フレームB）の穴（3ヶ所）を利用して、窓枠ユニットをネジ止めしてください。
6. 窓枠ユニットの上に壁パネルを再度取付けてください。なお、このときに壁パネル下部が窓枠ユニットの天板上面のミゾに差し込まれ、壁パネルの上面が隣り合う壁パネルと揃っていることを確認してください。

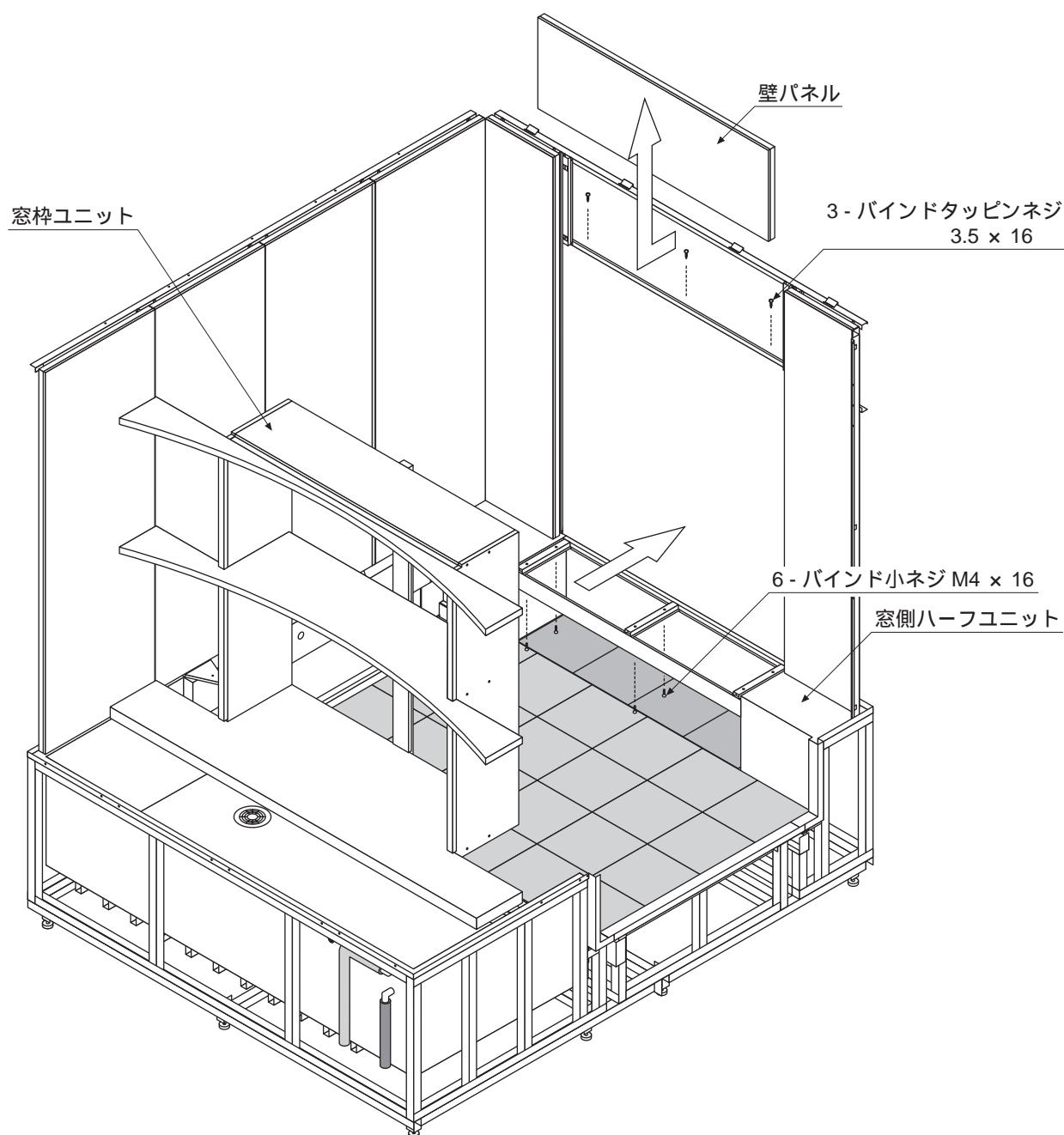

当図はL仕様を示し、R仕様は当図と対称とする。

窓枠ユニットの据付け2 《2坪タイプのみ》

1. シーリングセットよりシーリング材 (MW仕様: ニューアンバー、GS仕様: グレー) を取り出してください。
2. 窓枠ユニットと壁パネルとの接続部目地および、窓枠ユニット上部の壁パネルの縦目地をマスキングテープにてマスキングしてください。
3. 窓枠ユニット全周および、壁パネル縦目地をシーリングしてください。

《注意事項》

窓枠ユニットの中板と壁パネルとの接続部目地は、水抜きのためシーリングしないでください。

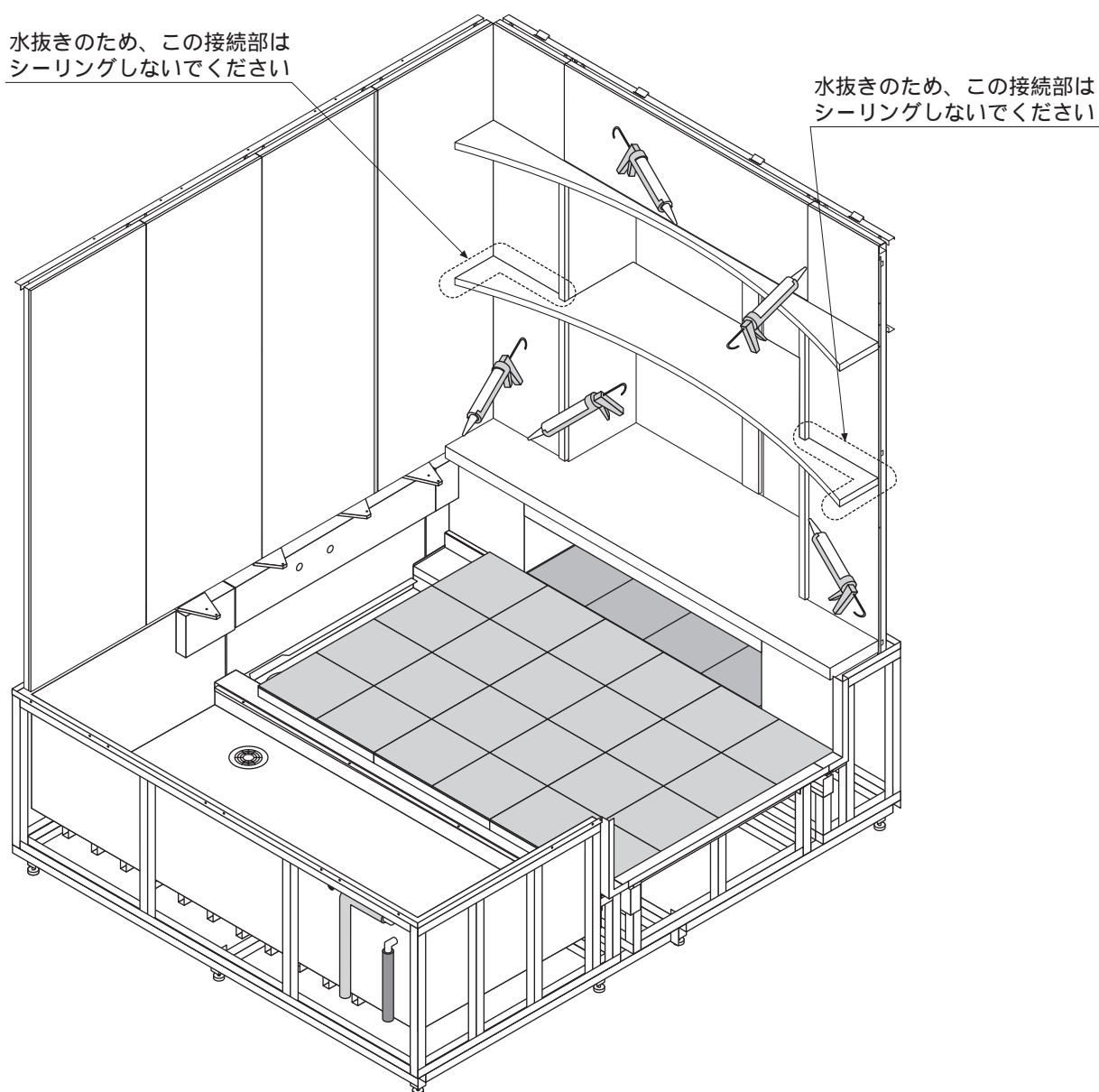

当図はL仕様を示し、R仕様は当図と対称とする。

窓枠ユニットの据付け《1.75坪タイプのみ》

1. 部品箱Aよりサラホネジ 3.8 × 38 を 12 本取り出してください。
2. 窓枠ユニットをバスルームユニット内側から窓開口部に差し込み、窓枠ユニットが壁パネル面より 10mm 程突出する位置に合わせて、サラホネジにて間柱にネジ止めしてください。

平断面図

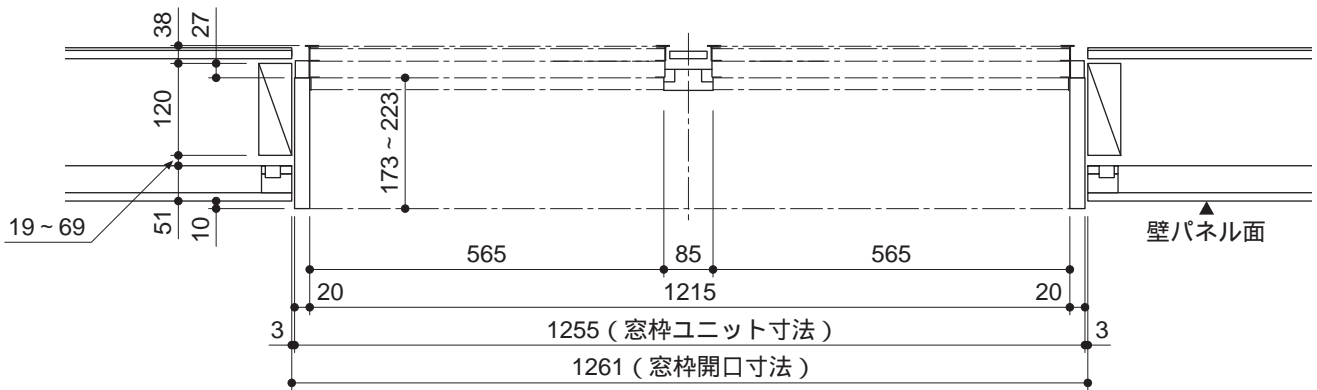

側断面図

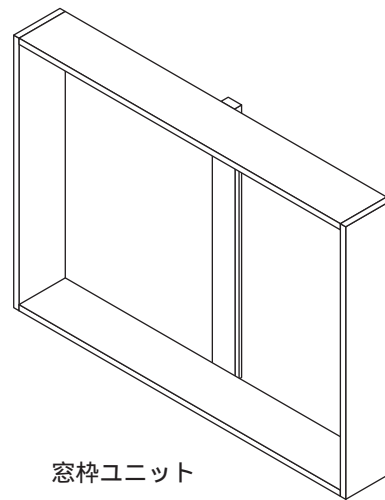
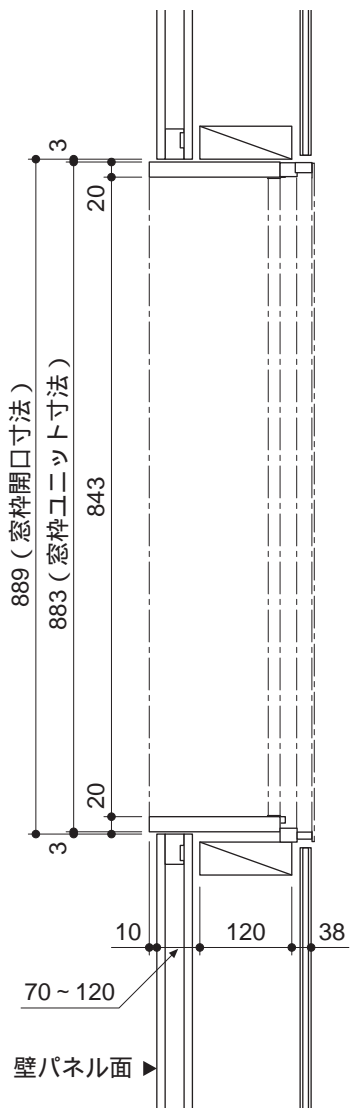

サラホネジ 3.8 × 38

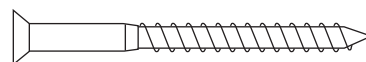

窓の据付け

1. 屋外より、窓を付属の化粧サラタッピンネジにて窓枠ユニットにネジ止めしてください。
2. シーリングセットより、シーリング材（グレー）を取り出してください。
3. パスルームユニット内側より、窓枠ユニットと窓との接続部全周をシーリングしてください。

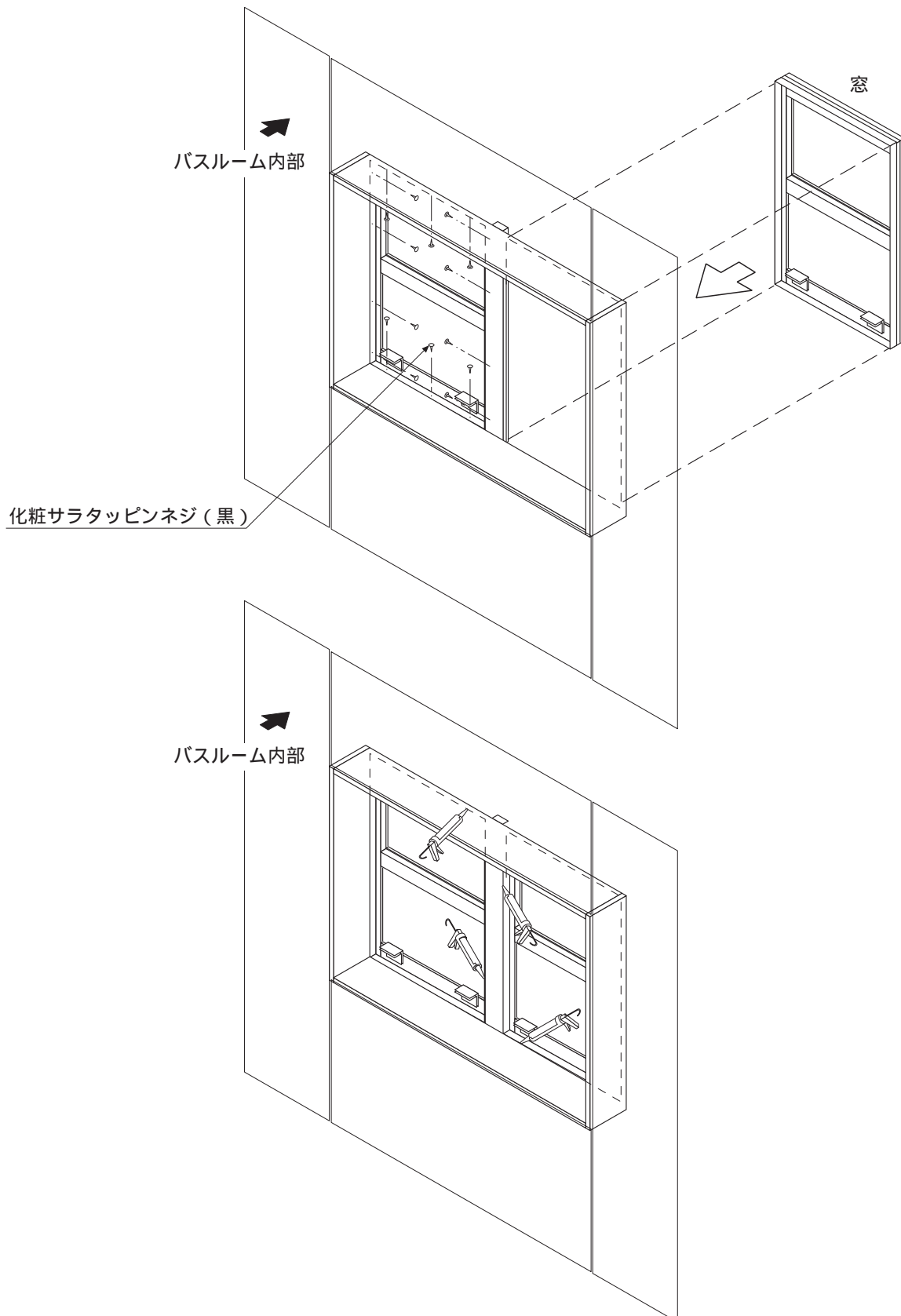

防水カバーの据付け《2坪タイプのみ》

1. 部品箱Aよりバインドタッピンネジ 3.5 × 30 を12本取り出してください。
2. 屋外より防水カバー側板を窓枠ユニット側板の上端に合わせ、防水カバーが窓のアルミサッシに当たって止まる位置にバインドタッピンネジにてネジ止めしてください。
3. 同様にして窓枠ユニットの反対側の側面にも防水カバー側板を取付けてください。
4. 防水カバーと窓枠ユニットの上面が揃っていることを確認してから、防水カバー天板をかぶせて、防水カバー側板上部の取付穴と防水カバー天板側面の穴を合わせて、バインドタッピンネジにてネジ止めしてください。

バインドタッピンネジ 3.5×30

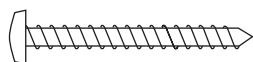

バインドタッピンネジ
3.5×30

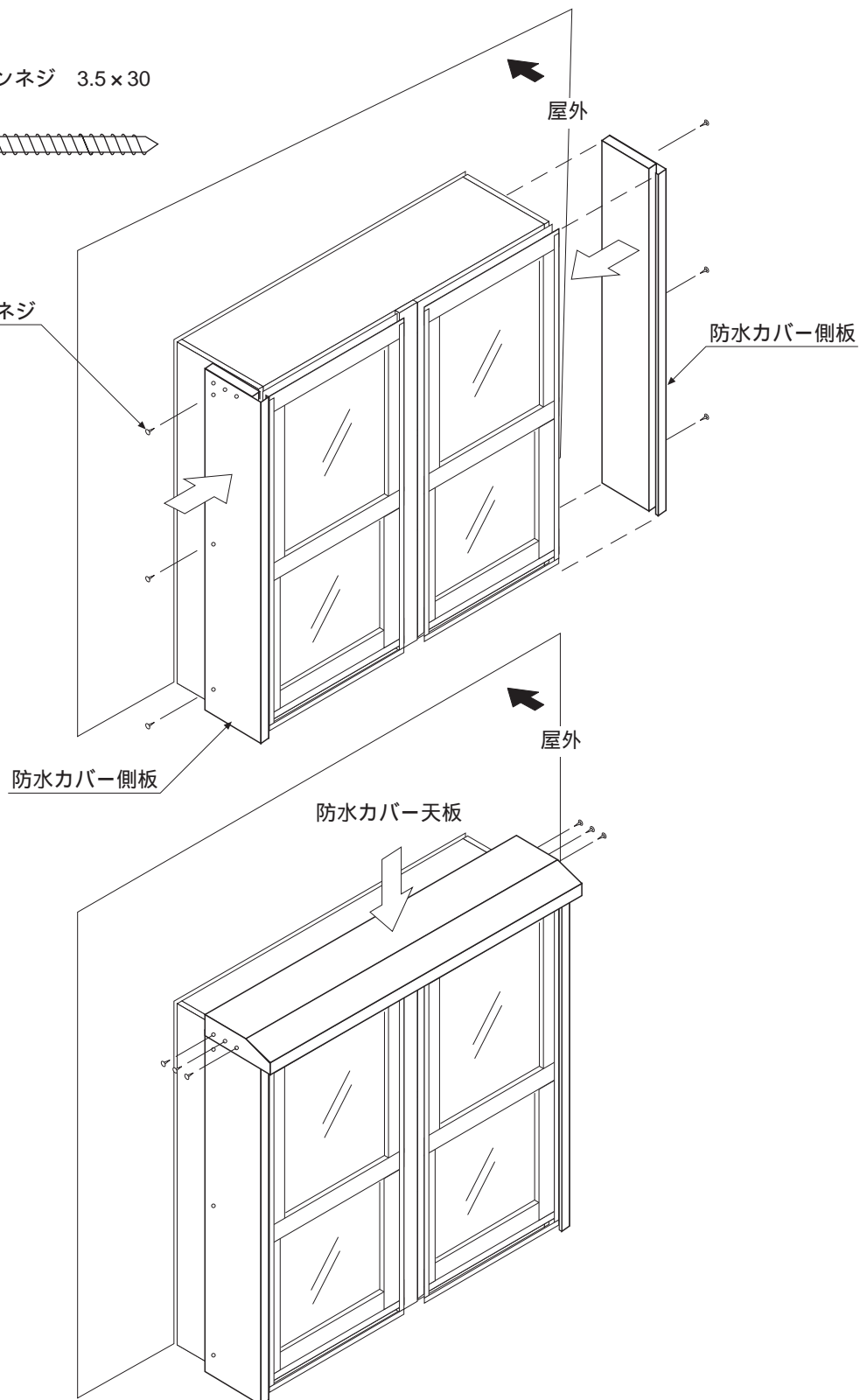

天井の据付け 1

- ・天井パネルAに取付けてあるグロメット（2個）にカッター等で切り込みを入れてください。
- ・窓側の壁フレーム上に天井パネルAを乗せてください。
- ・天井パネルAを窓方向にスライドさせて、天井パネルA背面の角穴に、壁フレームの天井パネル取付金具が全て入っていることを確認してください。
- ・部品箱Aよりバインド小ネジ M4 × 12 を4本取り出してください。
- ・天井パネルAと壁フレームをバインド小ネジにて仮止めしてください。

バインド小ネジ M4 × 12

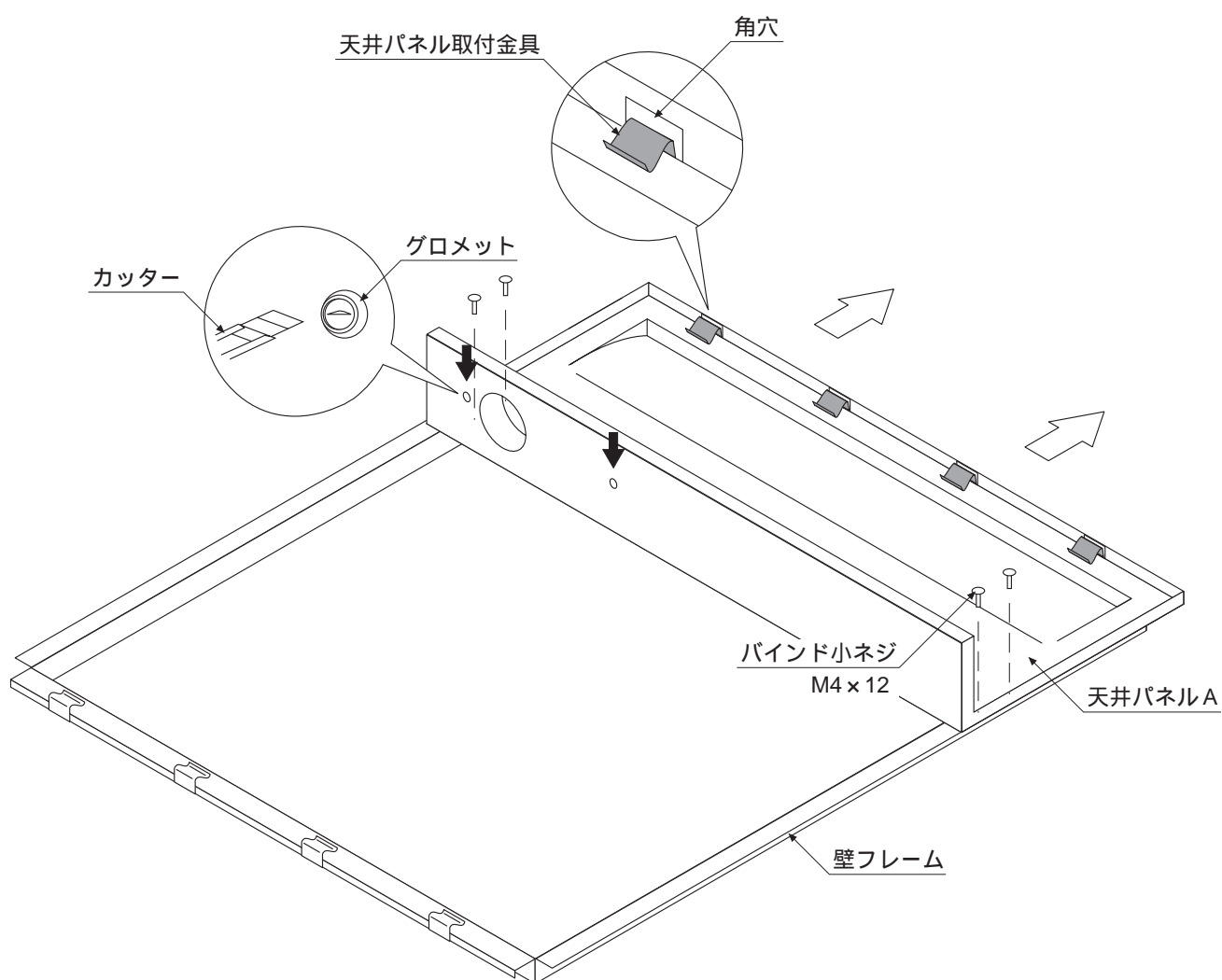
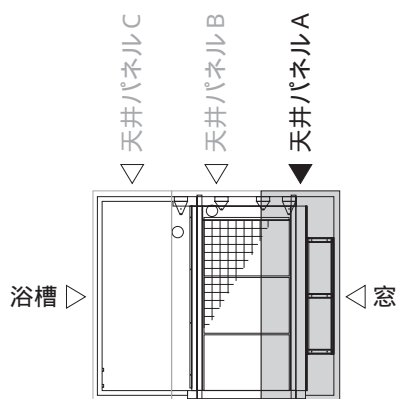

天井の据付け 2

- ・天井パネルCを浴槽側ハーフユニット側の壁フレーム上に乗せてください。
- ・部品箱Aよりバインド小ネジ M4 × 12 を4本取り出してください。
- ・天井パネルCをバインド小ネジにて壁フレームに仮止めしてください。
- ・天井パネルC背面の角穴に、壁フレームGの天井パネル取付金具が全て入るように天井パネルCを完全に止まるまで奥へスライドさせてください。

バインド小ネジ M4 × 12

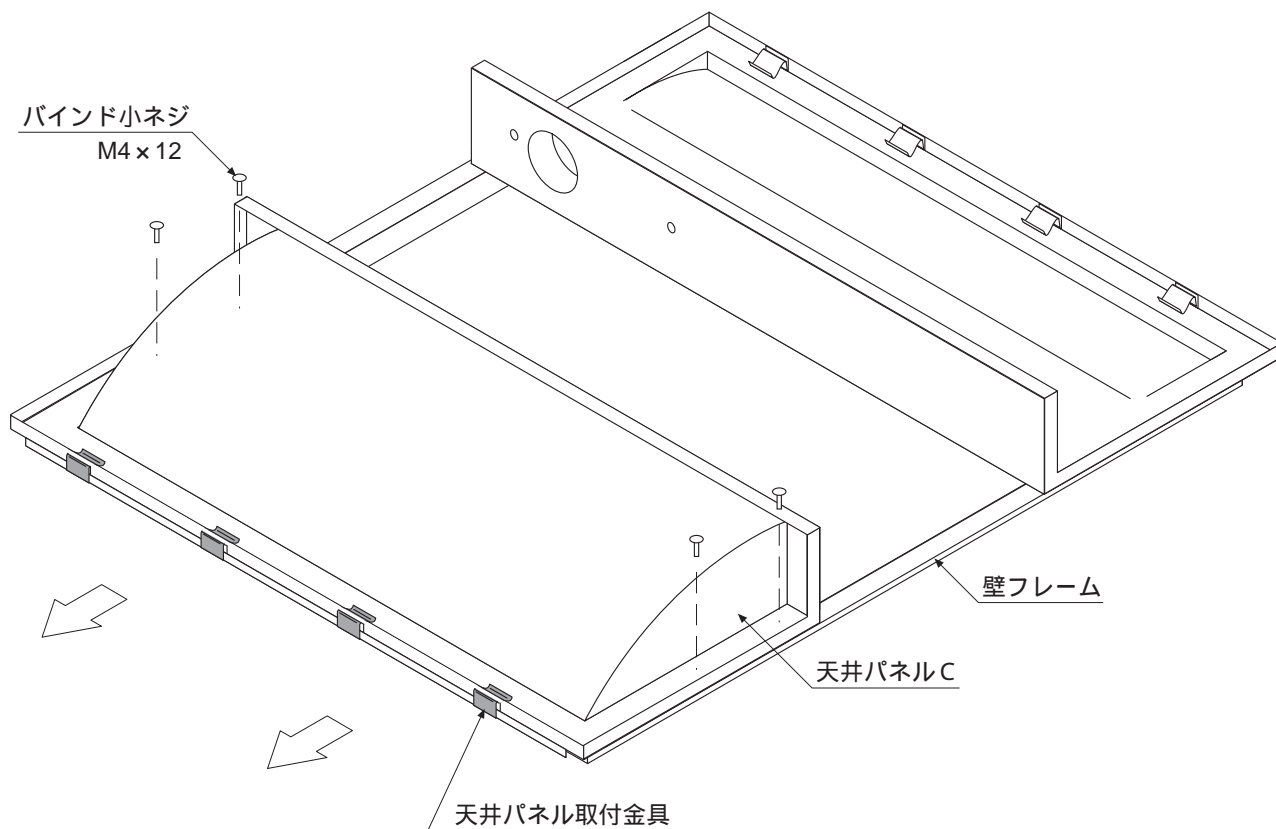
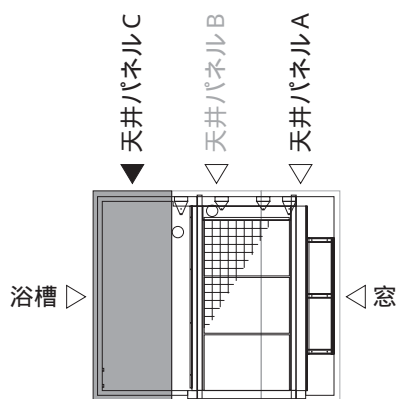

天井の据付け 3

- ・天井パネルBを天井パネルAおよびCの間に乗せてください。
- ・部品箱Aよりバインド小ネジ M4 × 12 を6本取り出してください。
- ・天井パネルBをバインド小ネジにて壁フレームに仮止めしてください。

《注意事項》

天井パネルBには方向があります。取付方向を間違えないよう十分ご注意ください。

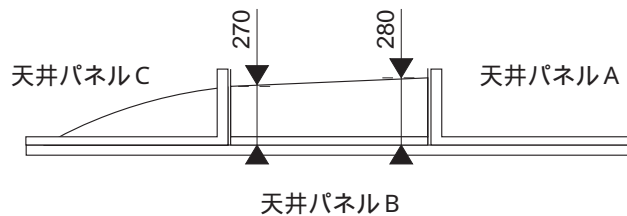

注：H=280の面を、天井パネルA側にして取付けてください。

バインド小ネジ M4 × 12

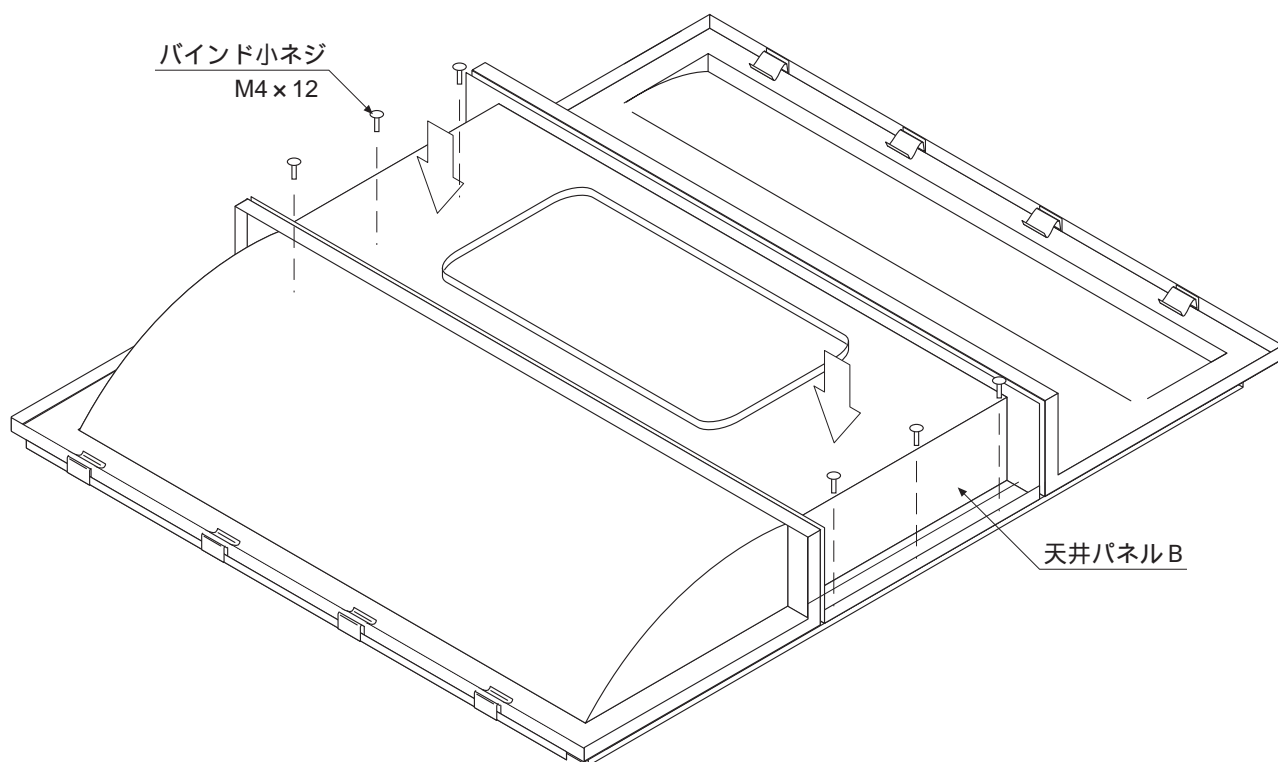
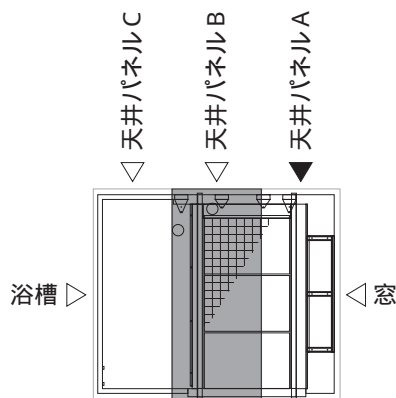
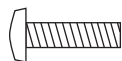

天井の据付け 4

- ・天井パネルA・B・Cを仮止めしたネジを、各天井パネルが自由に動かせる程度にゆるめてください。
- ・天井パネルA・B・Cを移動させて、天井パネルどうしの接続部のミゾが3mmになるように調整してください。
- ・調整が終わったら、先程ゆるめたネジをしっかりと締め付けて、確実に固定してください。
- ・部品箱Aよりバインド小ネジ M4 × 12 を12本取り出してください。
- ・天井パネルAとBとをバインド小ネジ(6本)にて接続してください。
- ・天井パネルBとCとをバインド小ネジ(6本)にて接続してください。

バインド小ネジ M4 × 12

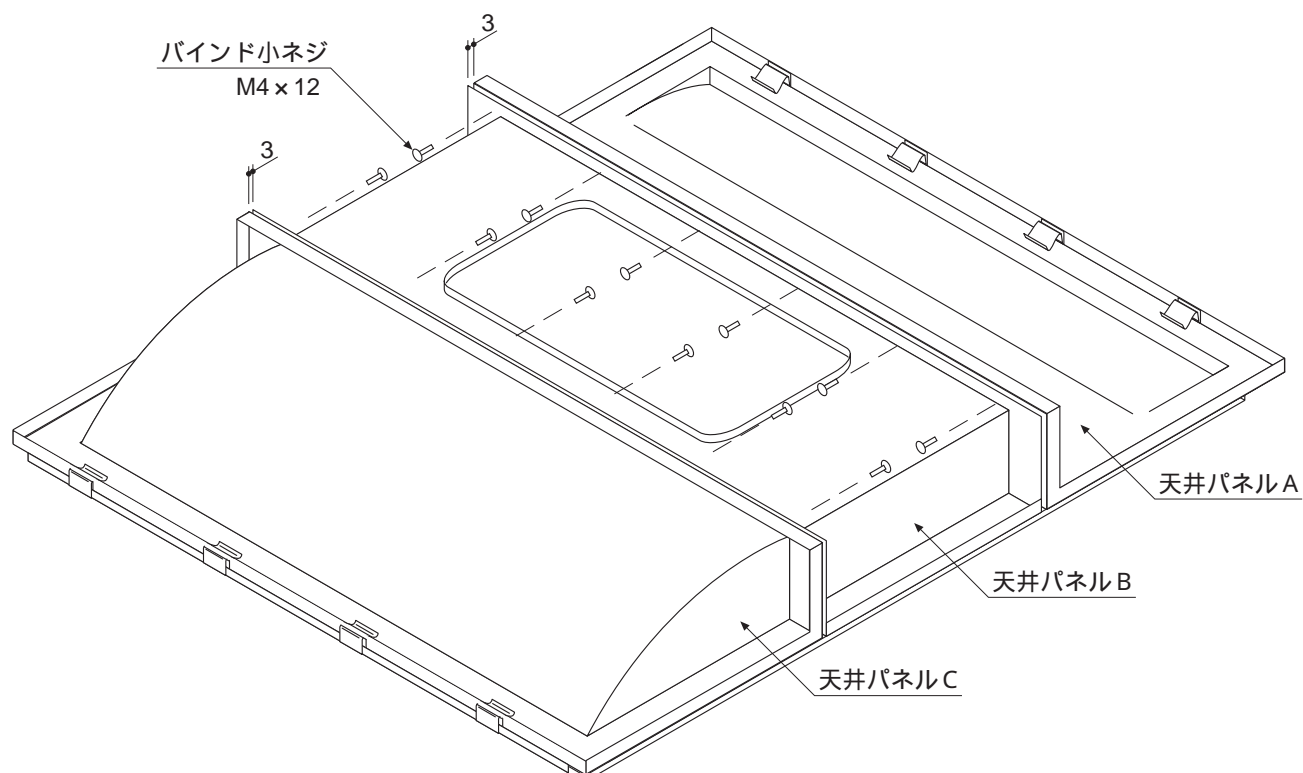

天井回りのシーリング

- ・シーリングセットよりシーリング材（白色）を取り出してください。
- ・天井パネルどうしの接続部ミゾおよび天井パネルA～Cと壁パネルとの目地をシーリングしてください。

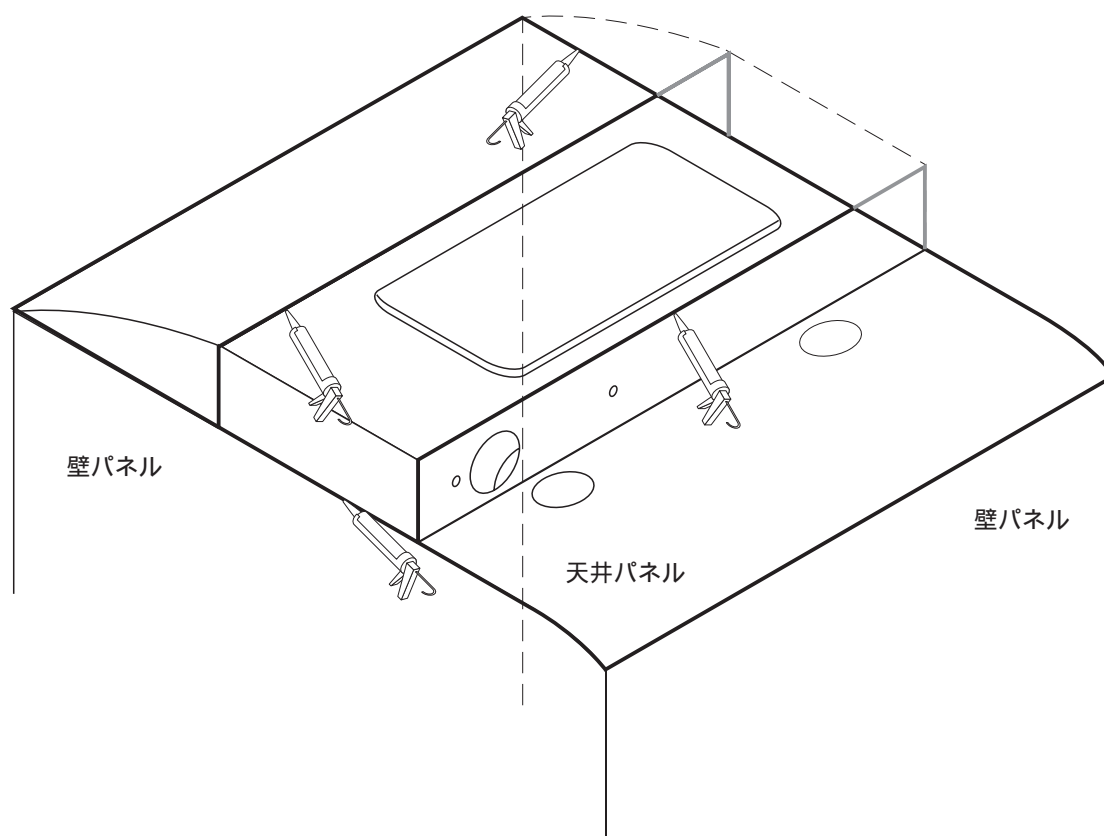

壁パネル回りのシーリング

1. シーリングセットよりシーリング材 (MW仕様: ニューアンバー、GS仕様: グレー) を取り出してください。
2. 壁パネルの縦目地および下側目地をマスキングテープにてマスキングしてください。
3. 壁パネルの縦目地および下側目地をシーリングしてください。

《注意事項》

2坪タイプの場合、下図のように窓上の壁パネルの縦目地はまだシーリングしないでください。

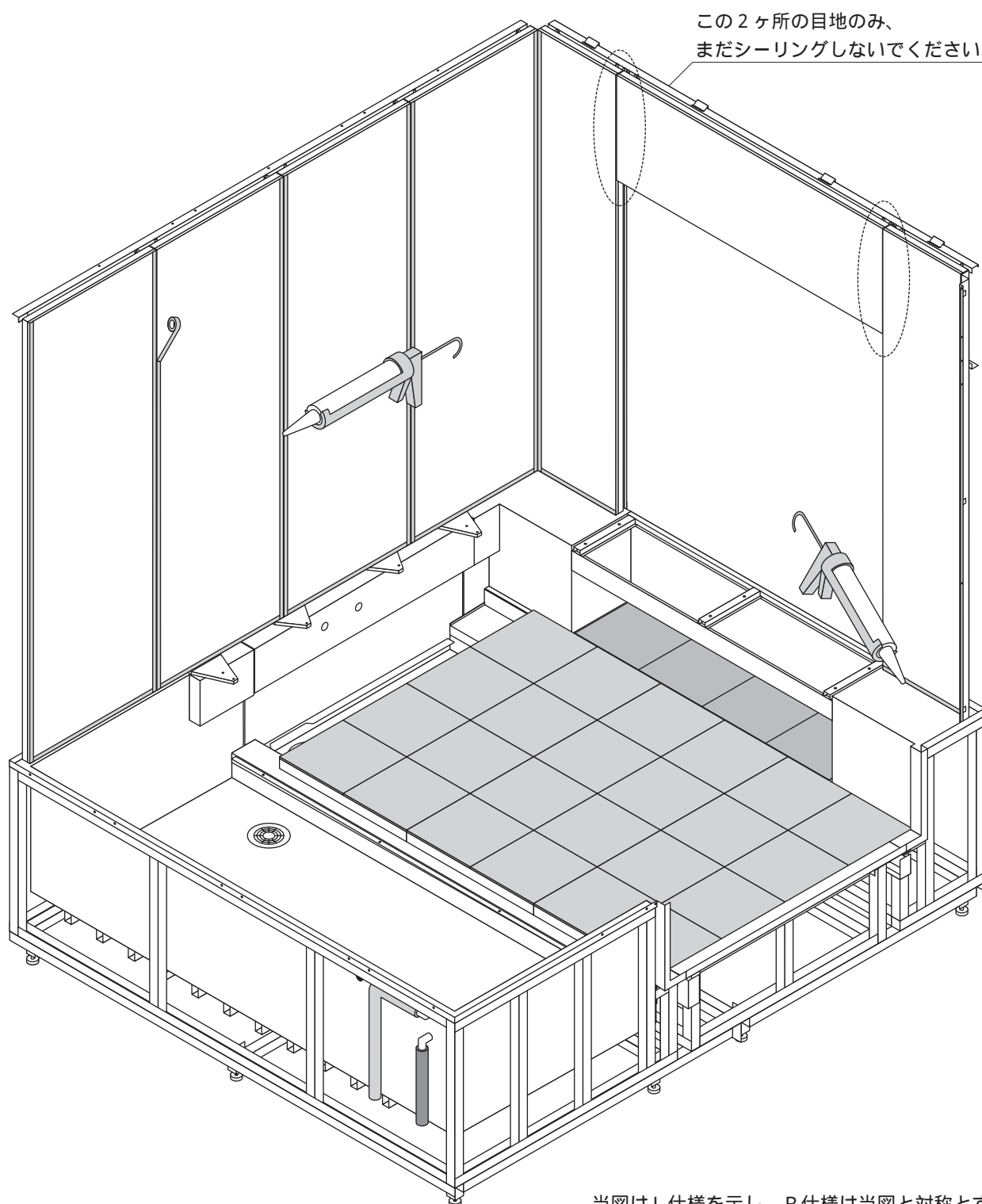

当図はL仕様を示し、R仕様は当図と対称とする。
当図は2坪タイプを示す。

換気扇・ダウンライトの取付け

- ・天井パネルAのパイプスリーブに換気扇（1台）を取付けてください。
- ・換気扇横のグロメットより換気扇の電源コードを引出してください。
- ・ダウンライト（2台）を天井パネルAの下面より取付けてください。

《注意事項》

ダウンライトの取付けに際しては、ダウンライト付属の説明書に従ってください。

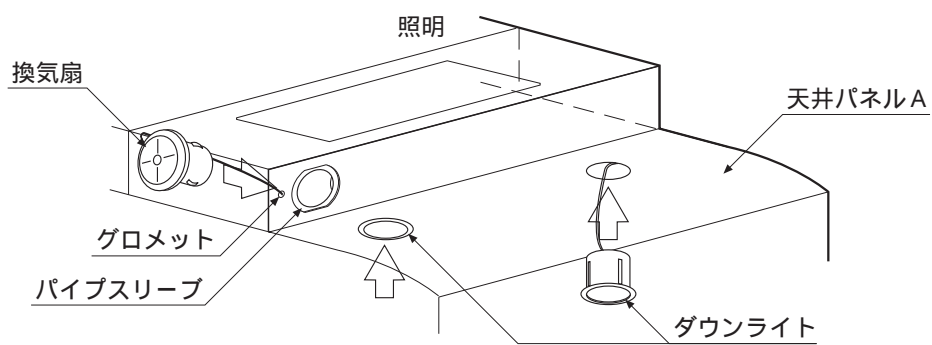

蛍光灯の取付け

- ・ 蛍光灯本体内部（上面）よりバインド小ネジ M4 × 12 を 2 本取付けてください。
- ・ 天井パネル A のグロメットに電源コードを通し、ネジ取付側を上にして蛍光灯本体をバインド小ネジ M4 × 12（4 本）で取付けてください。
- ・ 蛍光灯に防水キャップを取付けてください。（2 本）
- ・ 蛍光灯を取付けてください。
- ・ カバーを蛍光灯本体に取付けたネジ（2 本）に引っ掛けて、カバー下側の取付穴（2 ヶ所）より化粧ネジにて取付けてください。

バインド小ネジ M4 × 12

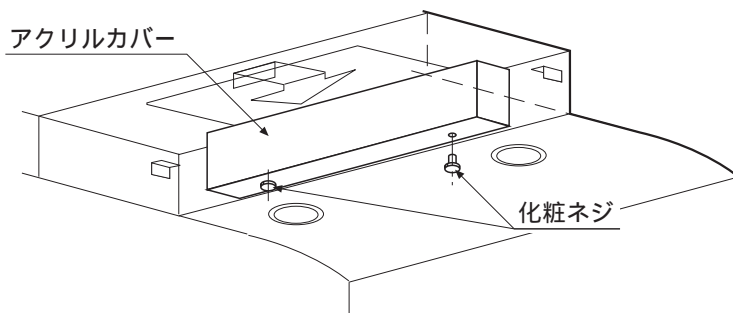
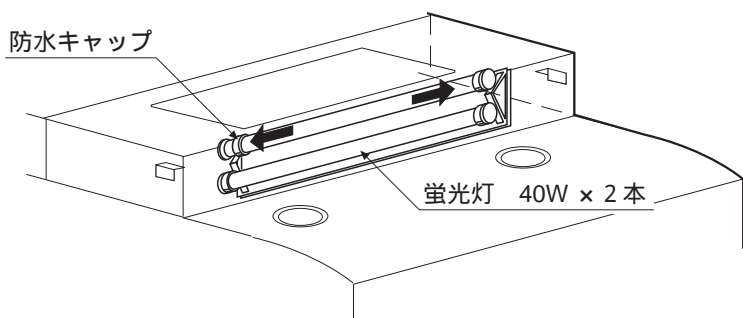
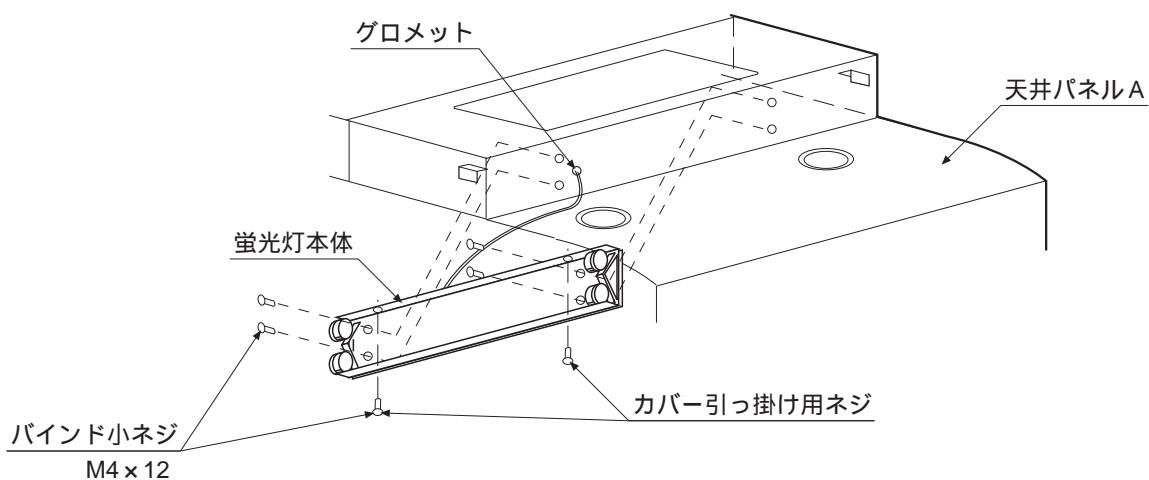

照明カバーの取付け

- ・ 部品箱 A よりバインド小ネジ M4 × 12 を 8 本取り出してください。
- ・ 天井パネル A の下面にバインド小ネジにて照明カバーを取付けてください。
- ・ 照明カバーを持ち上げて、天井パネル B の受け座にフックをスライドし、照明カバーを固定してください。

バインド小ネジ M4 × 12

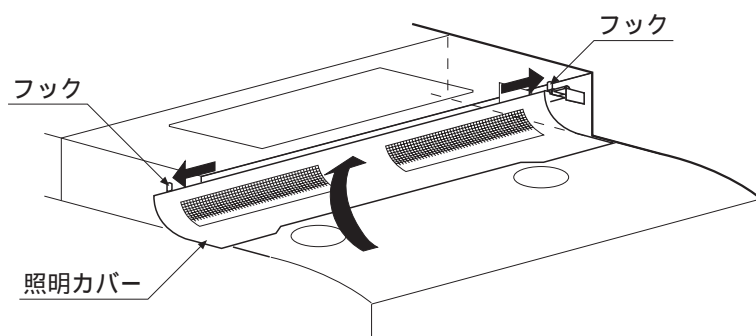
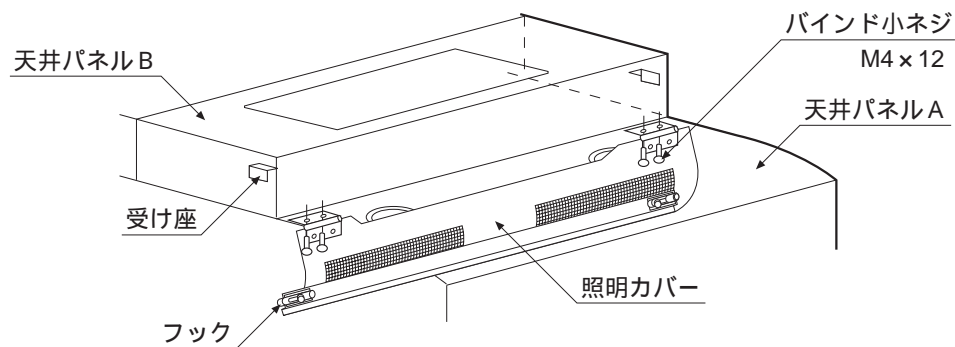

点検口の取付け

- ・ P52 ~ 53 の電気工事が完了してから行ってください。
- ・ 点検口を天井パネル B の開口部上へ乗せてください。

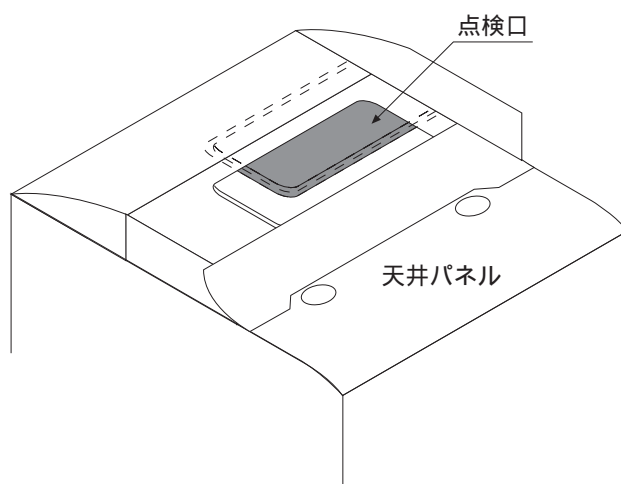

浴槽の設置（標準窓仕様・出窓仕様共通）

- ・部品箱Bより排水栓受けエルボを1個、クリスタルホース（L=750mm）を1本、ホースバンドを1個取り出してください。
- ・バスタブの排水栓に排水栓受けエルボを取付けてください。
- ・排水栓受けエルボの排水口にホースバンドを使用して、クリスタルホース（L=750mm）を接続してください。
- ・グロメットの膜にカッターで切り込みを入れてください。
- ・浴槽側ハーフユニット上に浴槽を設置し（コーナーに付けて）、浴槽前面が565mmの高さで、水平になるようにアジャスターを調整し、ナットを締め付けてアジャスターを固定してください。

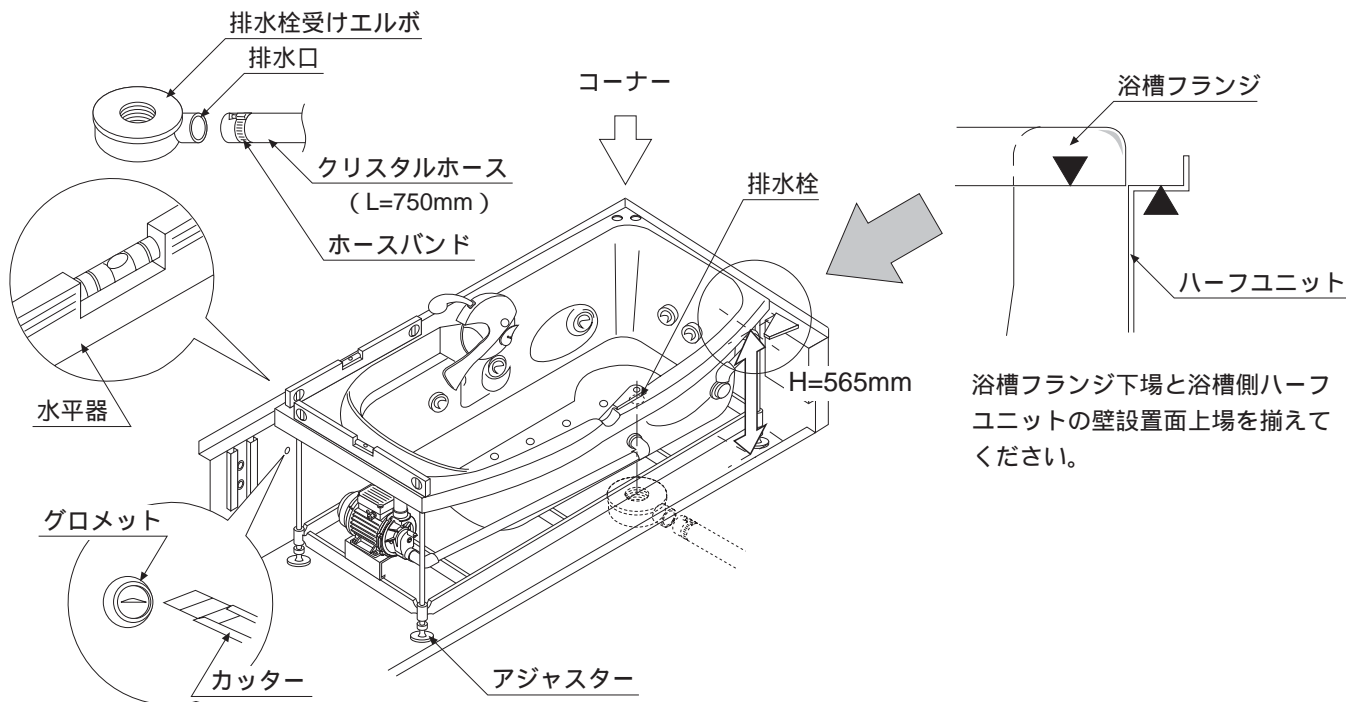

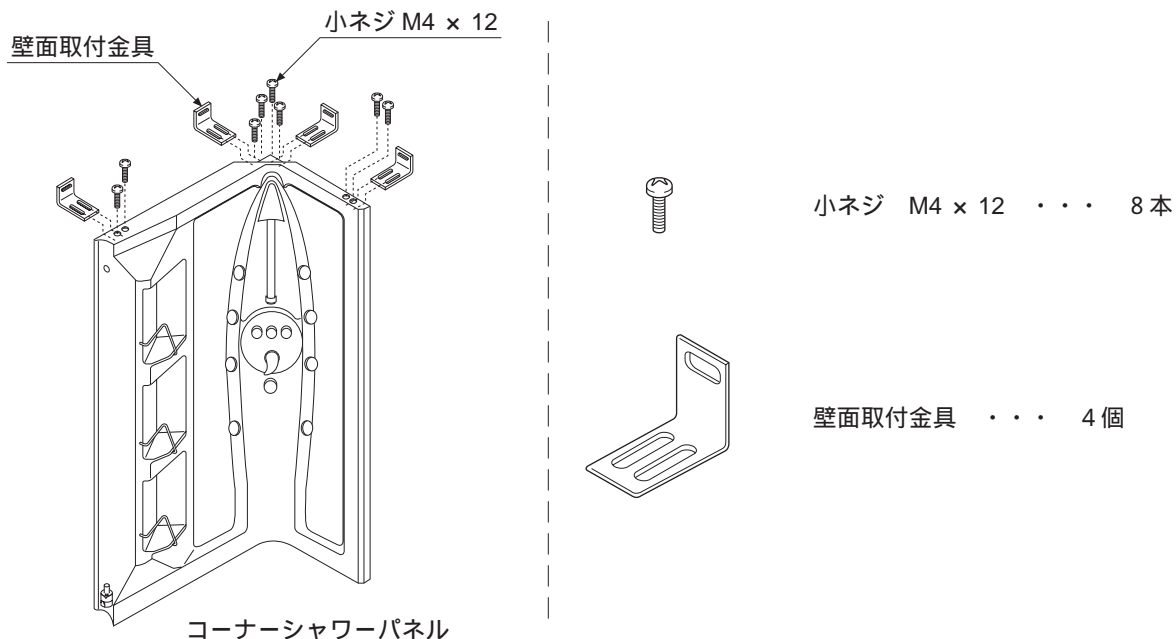

シャワーボックスの取付け1（シャワーボックス付のみ）

- ・部品箱Aより六角レンチ（大・小）を1本ずつ取り出してください。
なお、ネジ類はシャワーボックス付属のものを使用します。
- ・コーナーシャワーパネル上面に小ネジ M4 × 12（8本）を使用して、壁面取付金具が自由に動く程度に4個仮止めしてください。

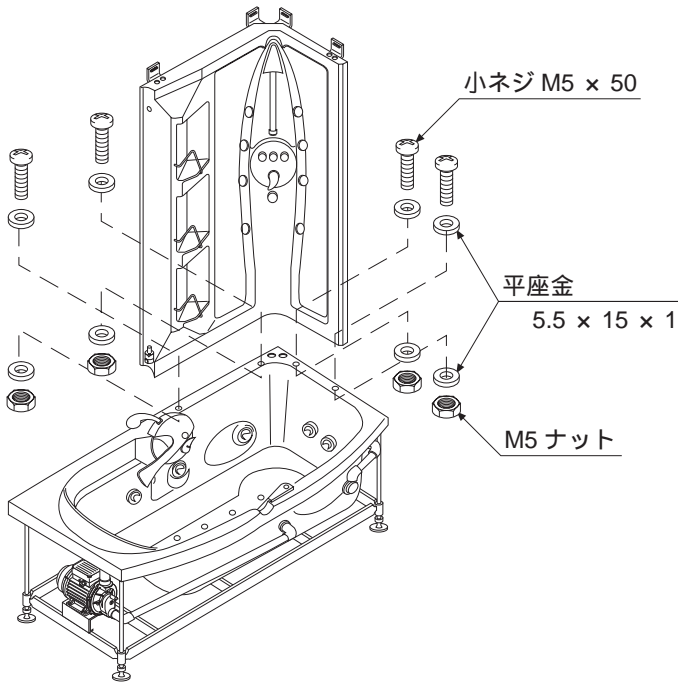

- ・浴槽の組立て作業を行うため、浴槽をできる限り窓側へスライド移動させてください。
- ・浴槽の上にコーナシャワーパネルを乗せて、付属の小ネジ M5 × 50 (4 本) ・ M5 ナット (4 個) ・ 平座金 5.5 × 15 × 1 (8 個) を使用してコーナパネルと浴槽を仮止めします。

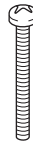



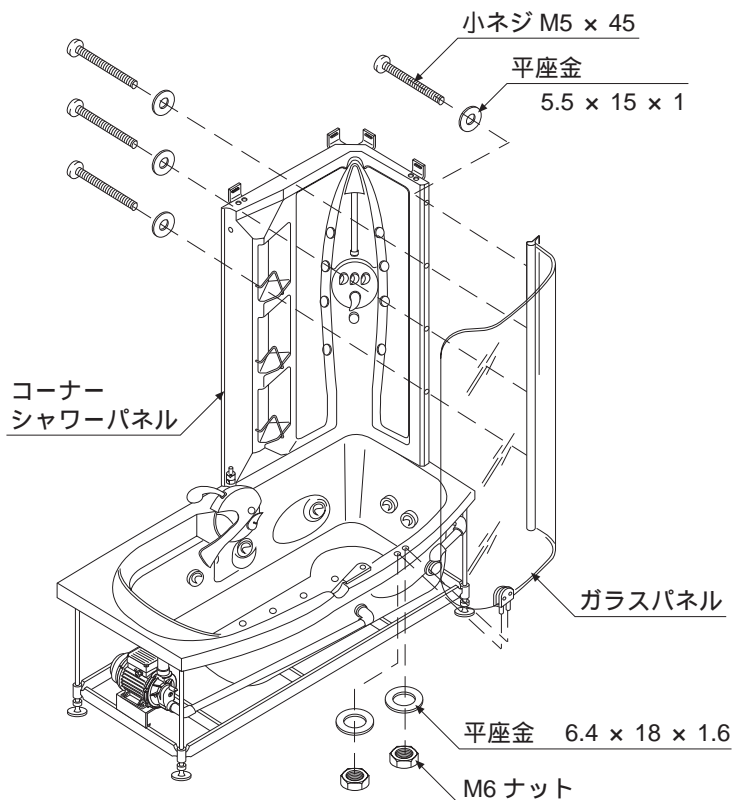
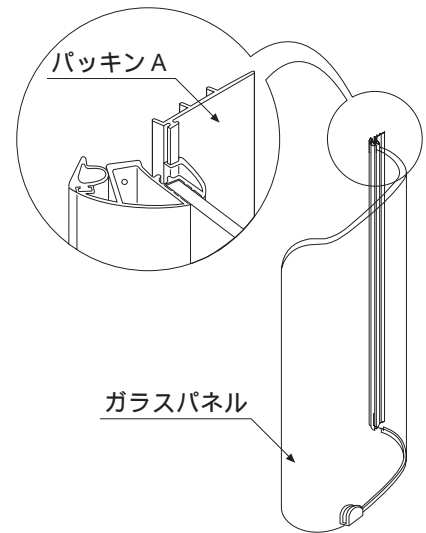

-  小ネジ M5 × 50 . . . 4 本
-  平座金 5.5 × 15 × 1 . . . 8 個
-  M5 ナット . . . 4 個

- ・ガラスパネルにパッキン A を取付けてください。

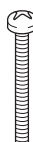
- ・ガラスパネルをコーナシャワーパネルと浴槽に付属の小ネジ M5 × 45、平座金 5.5 × 15 × 1 および M6 ナット、平座金 6.4 × 18 × 1.6 を使用して仮止めします。



-  小ネジ M5 × 45 . . . 4 本
-  平座金 5.5 × 15 × 1 . . . 4 個
-  平座金 6.4 × 18 × 1.6 . . . 2 個
-  M6 ナット . . . 2 個

- ・コーナーシャワーパネルとガラスパネルとの間隔が 620 ~ 625mm であるか確認してください。もし異なっている場合には、コーナーシャワーパネルの仮止めをゆるめて移動させながら調整してください。
- ・コーナーシャワーパネルの仮止めを、完全に締め付けて固定してください。
- ・ガラスパネル上面にパッキン B を取付けてください。

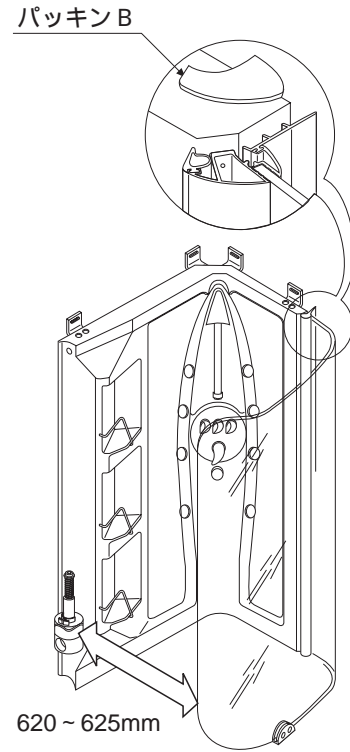

- ・ガラス扉上部にピンを差し込みます。
- ・ガラス扉をコーナーシャワーパネル下部のピンに差し込み、上部ピンに六角穴付ボルト M10 × 70 を差し込み、六角レンチ (大) 8mm でコーナーシャワーパネルと接続してください。
- ・コーナーシャワーパネルにパッキン C を取付けてください。

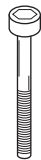

六角穴付きボルト M10 × 70 . . . 1本

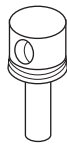

ガラス扉取付ピン . . . 1個

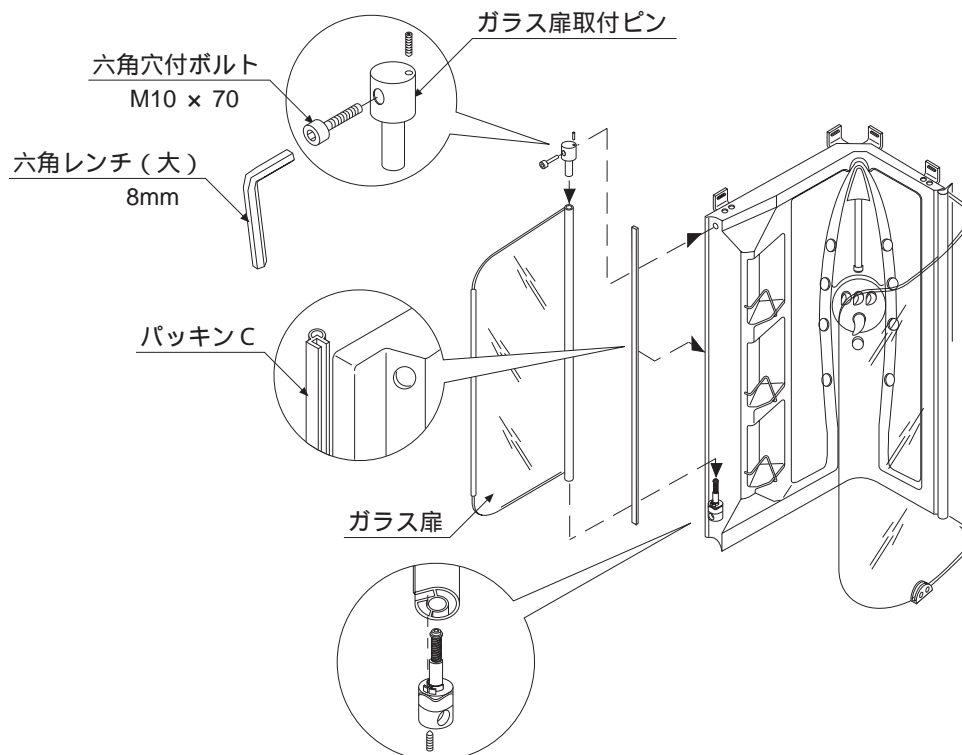

- ・ コーナーシャワーパネル裏面のアース端子Bを外し、浴槽下部の制御ボックス付近にあるアース端子Aとシャワーボックス裏フレームでネジ接続してください。

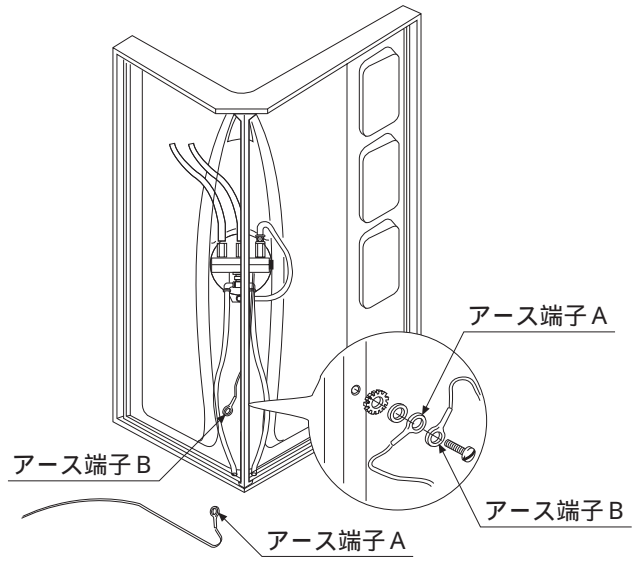
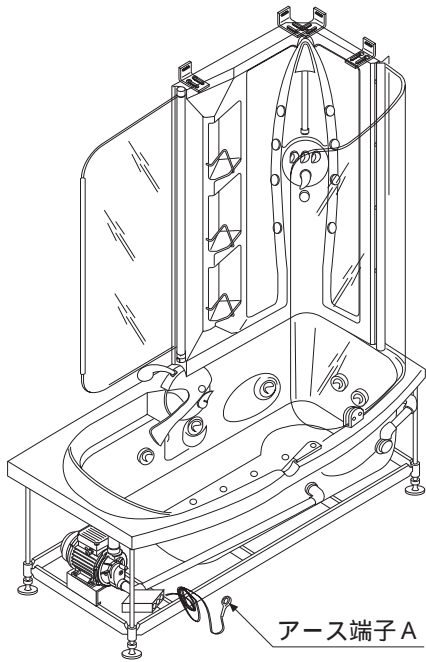

エプロンの取付け（標準窓仕様・出窓仕様共通）

- ・ネジ類はエプロン付属のものを使用します。
- ・浴槽を正規の取付位置に移動させて、水平器にて再度水平と浴槽高を確認してください。
- ・浴槽フチの前面中央部裏面の厚く盛り上がっている部分に、エプロン取付用スプリングAを付属のタッピンネジ（2本）にて取付けてください。
- ・浴槽前面サイドの柱に、エプロン取付用スプリングBを浴槽フチの下端より5mm程度下にはみ出すように左右2個取付けてください。

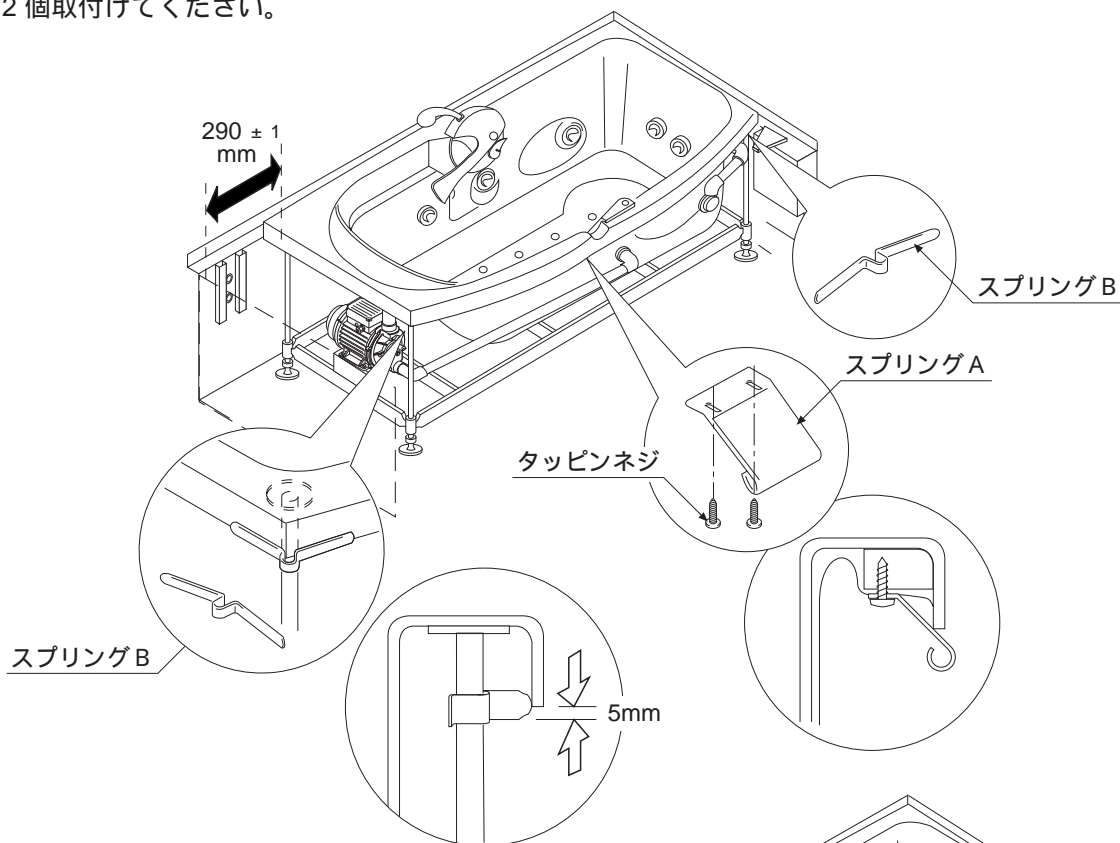

- ・浴槽下部フレーム底面端の穴からエプロン支持具をフレームの赤い印の位置まで3個スライド移動させます。
- ・浴槽フチの下端からエプロン支持具のナット中心部までが470mmになるよう調整し、ナットを締め付けて固定してください。

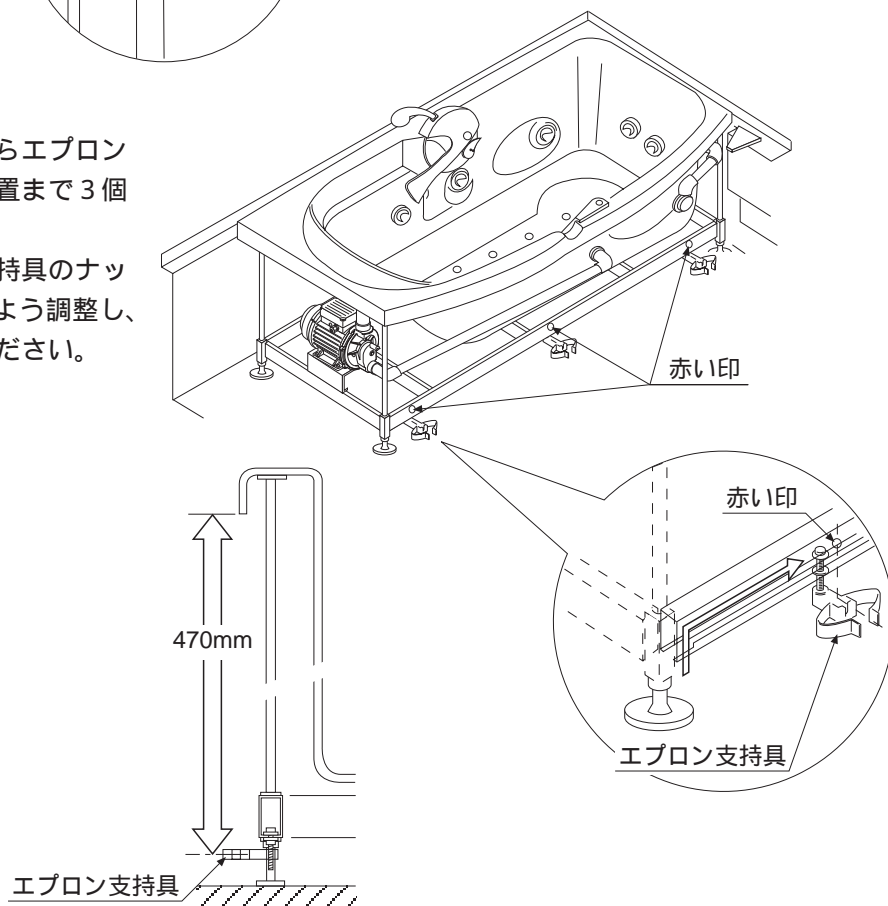



警告

電気工事・水道工事は、関連する法令・規程に従って必ず「有資格者」が行ってください。また、この製品は必ずアース工事を行ってください。



火災、感電、水漏れの原因になることがあります。

- ・電源は単相100Vをお使いください。
- ・浴槽側ハーフユニットのグロメットを通して、VAケーブル（ $2.0\text{mm}^2 \times 2\text{C}$ ）とアース線をユニットバス内に引き込んでください。
- ・浴槽下部に制御ボックスが取付けてありますので、ナットを外して制御ボックスを手元へ引出してください。
- ・制御ボックスのフタを取り外してください。
- ・蝶ボルト3本を取り外し、サブ回路を外してください。
- ・メイン回路上のLINE端子にVAケーブルを接続してください。
- ・サブ回路を取付けて、サブ回路上のアース端子にアース線を接続してください。
- ・制御ボックスのフタを取付けて、制御ボックスを元の位置に取付けてください。
- ・天井の点検口より換気扇・ダウンライト・蛍光灯の電気配線工事をしてください。

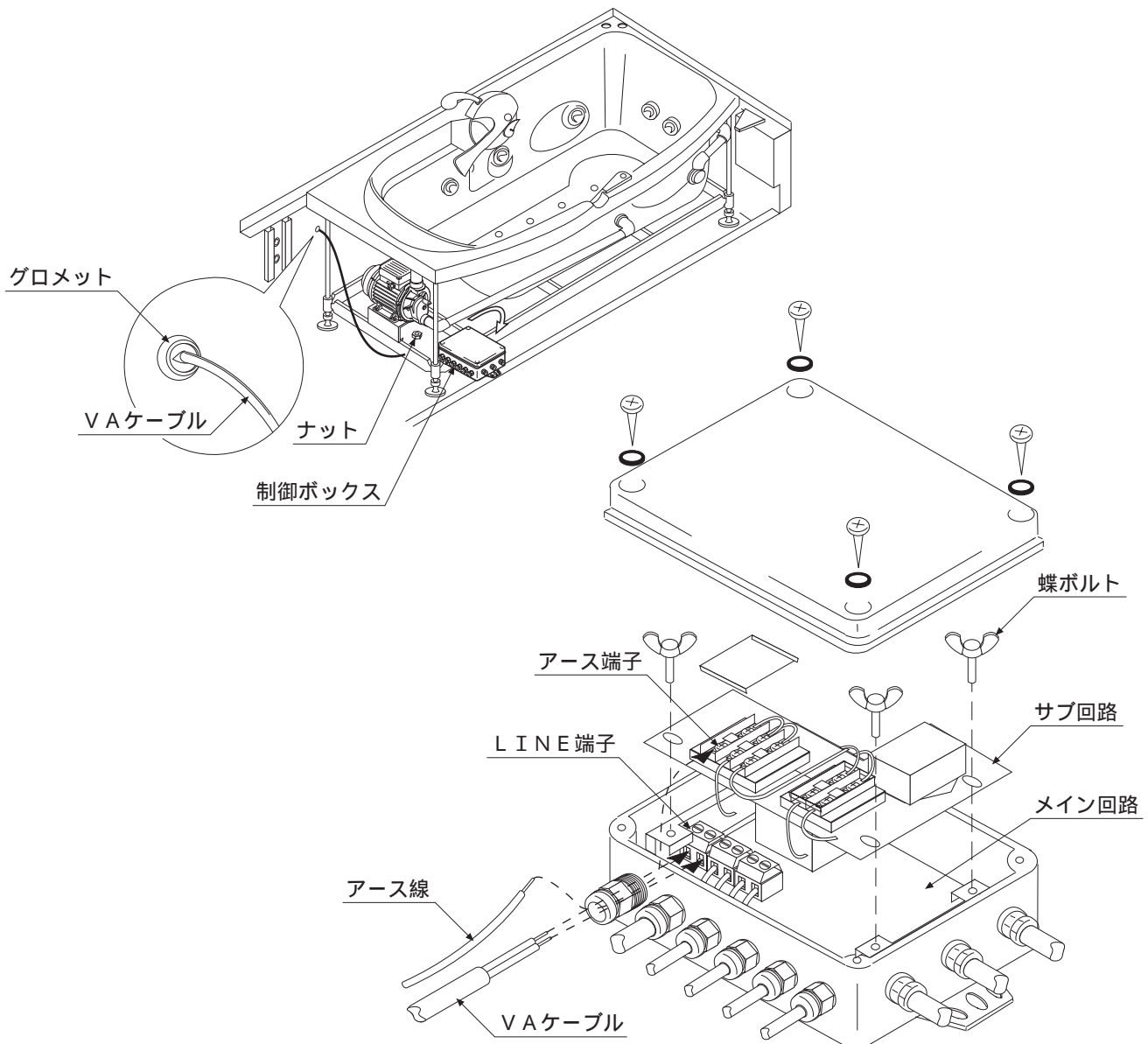

- ・ 部品箱Bよりトラップ差し込みエルボを1個、ホースバンドを1個取り出してください。
- ・ エプロンをスプリングA・Bに押しつけながら浴槽フランジ内側に差し込み、エプロン下側の取付用穴より付属の六角レンチを使用して、六角穴付ボルト M6 (2本) にてエプロンが垂直になるまで締め付けてください。
- ・ 「浴槽の設置」の項で取付けたクリスタルホースの先をエプロンの穴 (40) から取り出し、ホースバンドを使用してトラップ差し込みエルボに接続してください。
- ・ トラップ差し込みエルボを浴槽側ハーフユニットのマルチトラップ ET - W の目皿に差し込んでください。

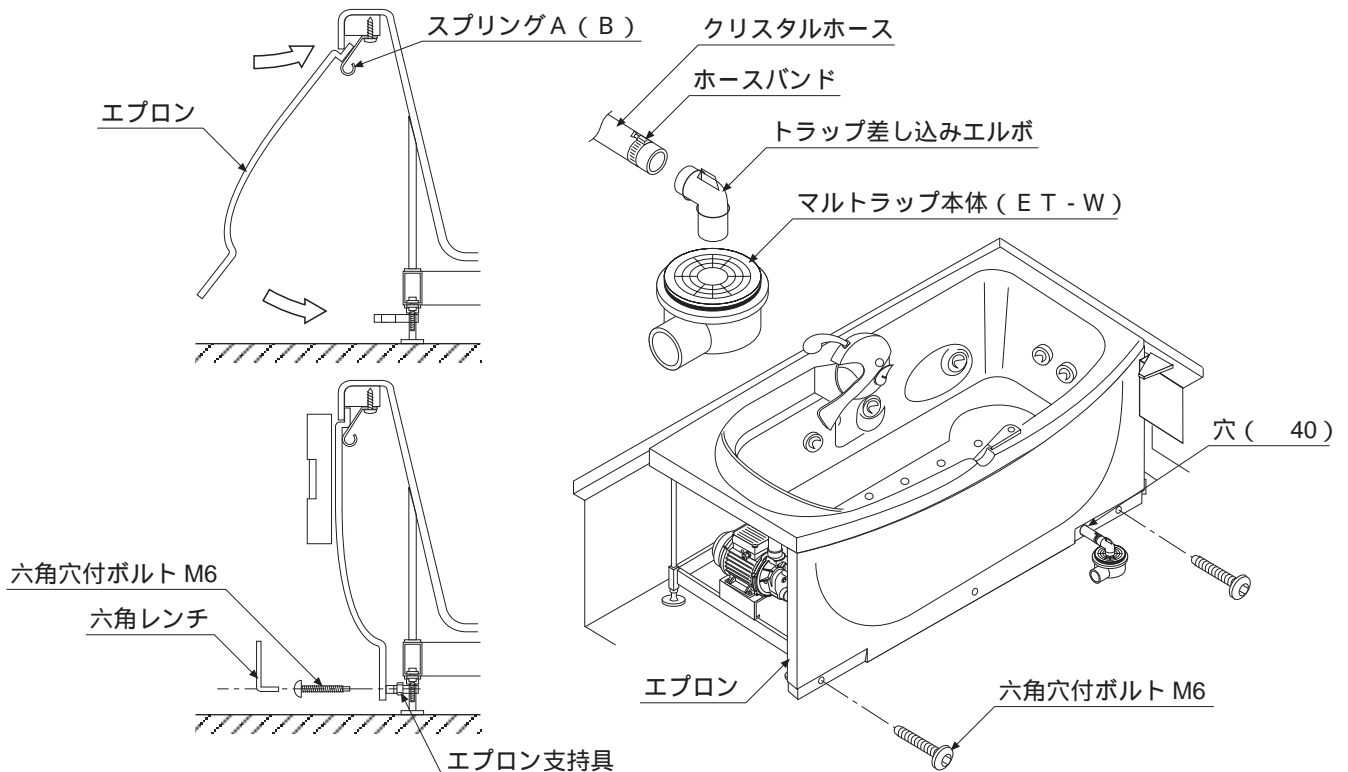

水道工事 1 (標準窓仕様・出窓仕様共通)

- ・ 浴槽側ハーフユニットの給水口 (上側) 給湯口 (下側) と、浴槽とをフレキホースとベンリーカンニプルにて配管してください。(シャワーボックス無仕様)
- ・ 浴槽側ハーフユニットの給水口 (上側) 給湯口 (下側) と、浴槽・シャワーボックスとをフレキホースおよびオネジチーズ、ベンリーカンニプルを使用して配管してください。(シャワーボックス付仕様)

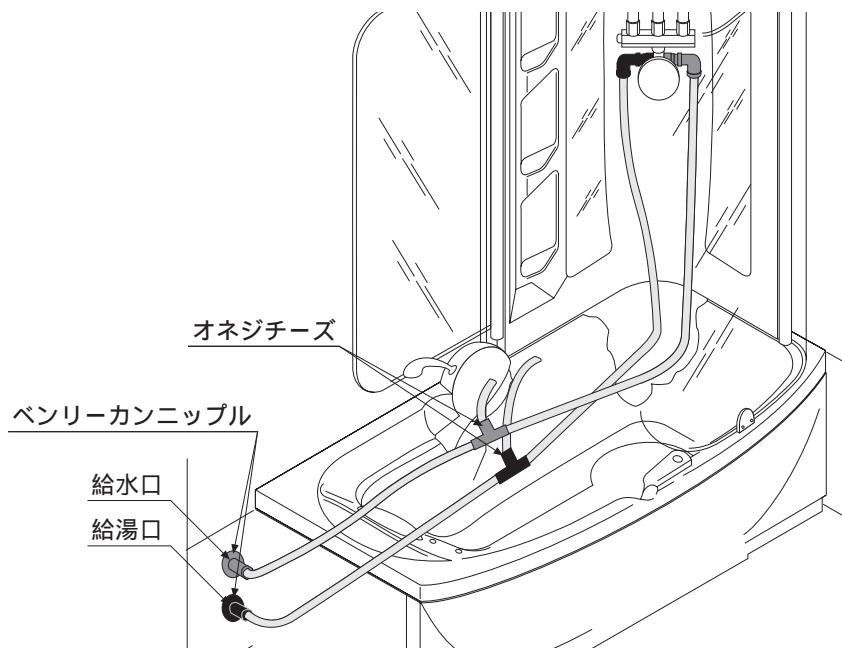

シャワーボックスの取付け2 (シャワーボックス付のみ)

- ・ 部品箱Aよりバインドタッピンネジ 3.5 × 16 を4本取り出します。
- ・ シャワーボックス上面に仮止めしておいた壁面取付金具を、壁に当たるまで引出してバインドタッピンネジにて壁面に固定してください。
- ・ シャワーボックス上面より、壁面取付金具をしっかりと固定してください。
- ・ ガラス扉の納まりを上下部ピンの六角穴付止めねじを六角レンチ (小) 2mm で調整してください。ガラス扉の納まり状態はAが正常です。
- ・ ピンに化粧カバーをはめてください。

【ガラス扉の納まり】

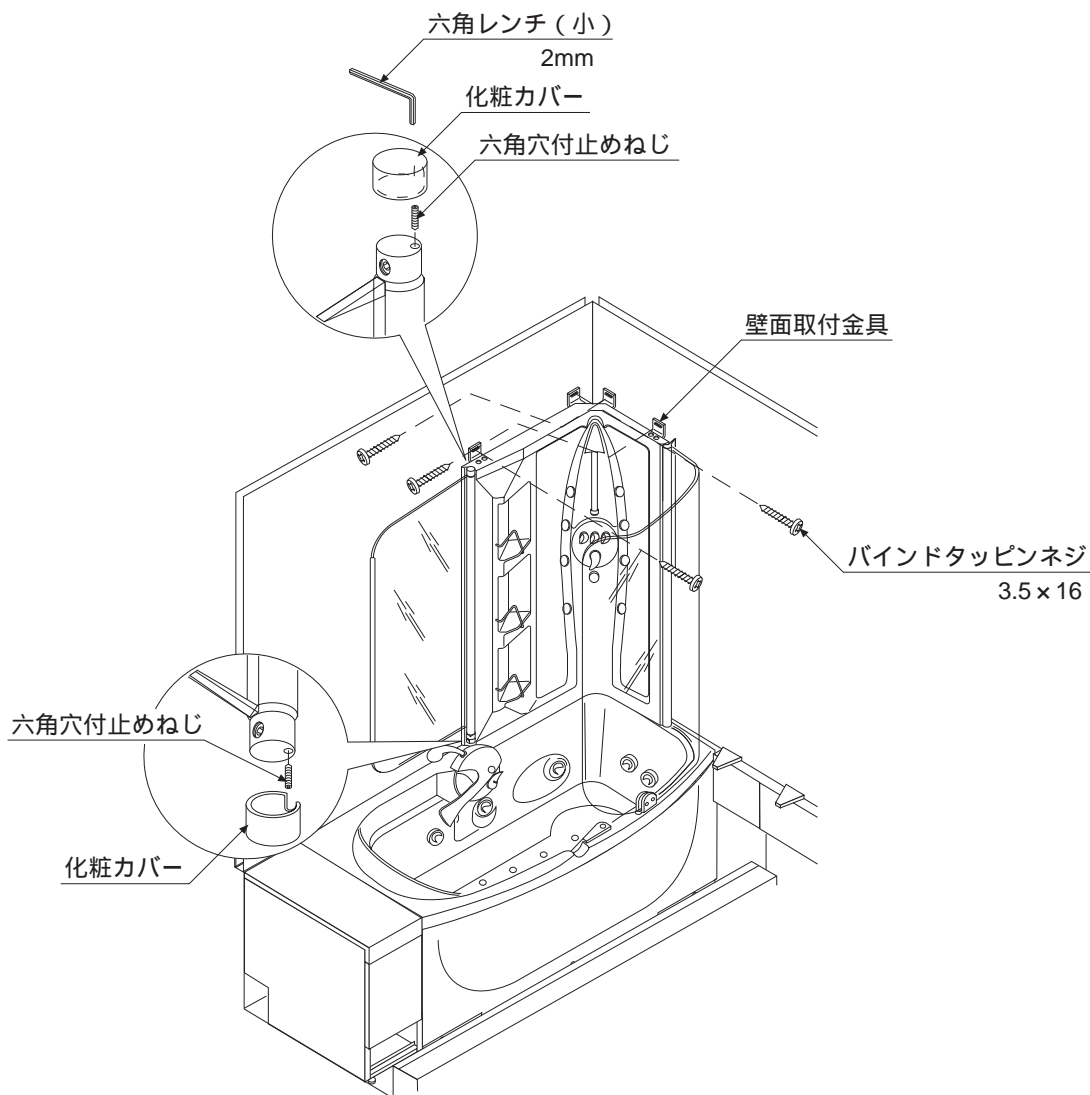
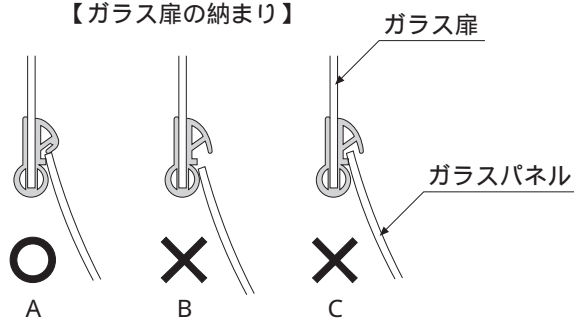

人工大理石部品の取付け 1 (標準窓仕様のみ)

- ・シーリングセットより弾性接着剤 PM165 を 1 本取り出し、ノズル先端より 2 本目の線にてカットしてください。(吐出穴 5mm 程度)
- ・窓側ハーフユニット壁面に、弾性接着剤を 25mm 間隔にてビード状塗布してください。
- ・人工大理石部品Hセットを開封し、窓側ハーフユニット壁面に 3mm 目地にて窓下パネルA (切り欠き有り) を洗い場カウンター側に、窓下パネルB を出入口側に接着してください。

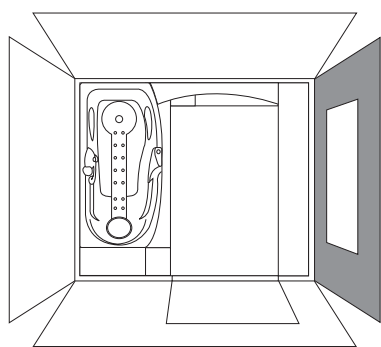

作業面

人工大理石部品Hセット

窓下パネルA



窓下パネルB



洗い場
カウンター側



窓下パネルA

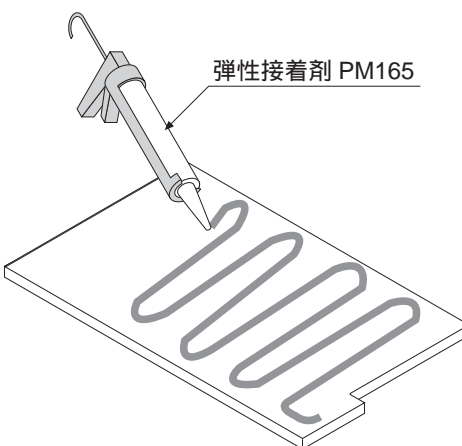

弾性接着剤 PM165

窓下パネルB

パネル目地 3mm

出入口側



人工大理石部品の取付け 2 (出窓仕様のみ)

- ・シーリングセットより弾性接着剤 PM165 を 1 本取り出し、ノズル先端より 2 本目の線にてカットしてください。(吐出穴 5mm 程度)
- ・窓側ハーフユニットの収納部内壁面 (3 面) に、弾性接着剤を 25mm 間隔にてビード状塗布してください。
- ・人工大理石部品 F・G セットを開封し、収納正面パネル・収納側面パネルを取り出し、窓側ハーフユニットの収納部内壁面に接着してください。
- ・窓側ハーフユニットの収納部横壁面 (2 面) に、弾性接着剤を 25mm 間隔にてビード状塗布してください。
- ・3mm 目地にて、出窓下パネル A (切り欠き有り) を洗い場カウンター側に、出窓下パネル B を出入口側に、出窓下パネル C 窓枠ユニット下に接着してください。

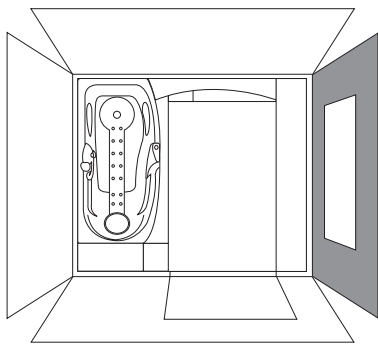

人工大理石部品 F セット

出窓下パネル A

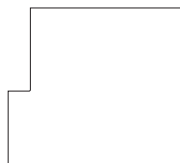

出窓下パネル B



収納側面パネル

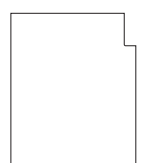
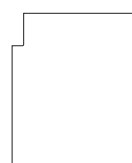

人工大理石部品 G セット

出窓下パネル C



収納正面パネル

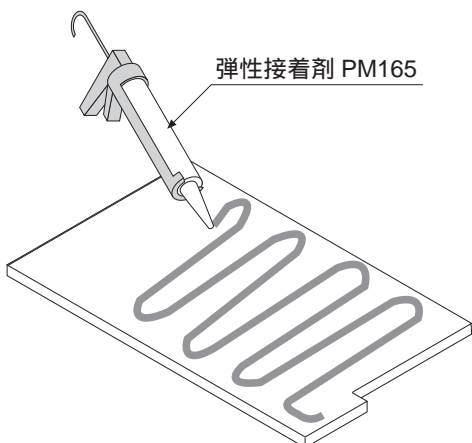
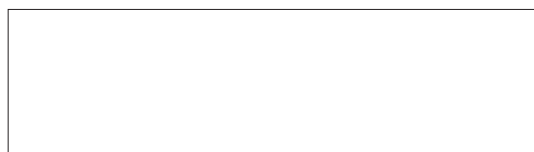

弾性接着剤 PM165

洗い場
カウンター側



出窓下パネル A

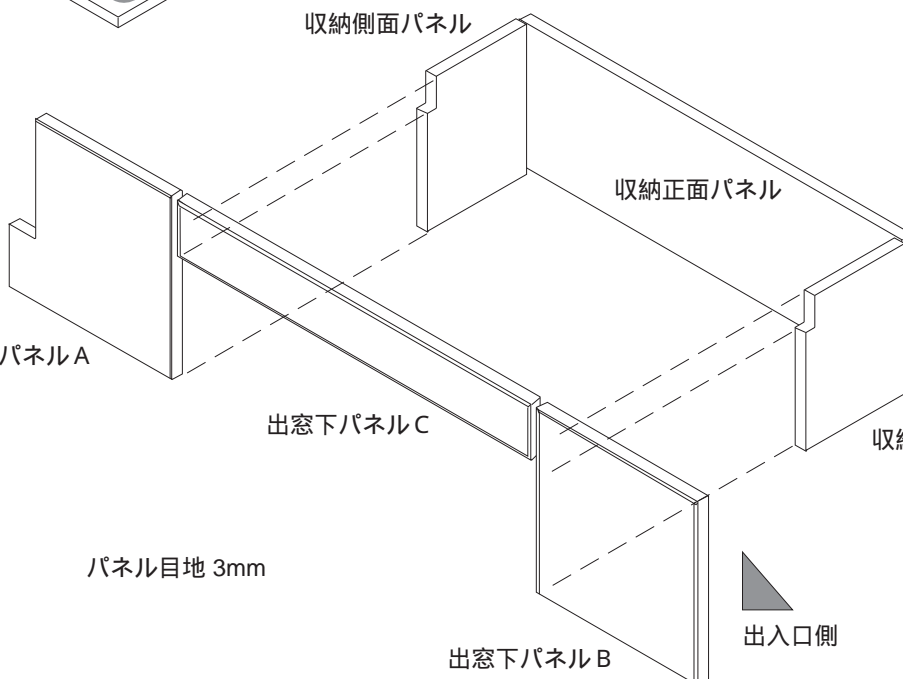

出窓下パネル C

収納側面パネル

パネル目地 3mm

出窓下パネル B

出入口側



人工大理石部品の取付け 3 (標準窓仕様・出窓仕様共通)

- ・シーリングセットより弾性接着剤 PM165 を 1 本取り出してください。
- ・人工大理石部品 B セットを開封し、洗い場パネル A・B を取り出します。
- ・洗い場パネル A および B の裏面に、弾性接着剤を 25mm 間隔程度にてビード状塗布してください。
- ・洗い場パネル B を窓側ハーフユニットに接着した人工大理石部品より 3mm 目地にて接着してください。
- ・洗い場パネル A を洗い場側ハーフユニットの水栓取付穴に合わせて接着してください。

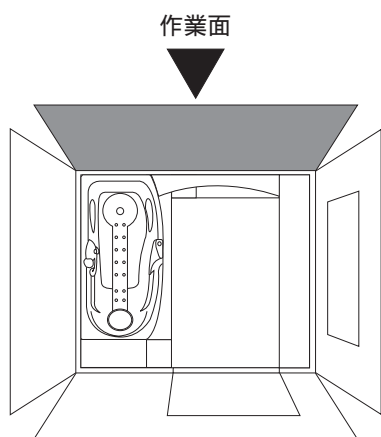

人工大理石部品 B セット

洗い場パネル A

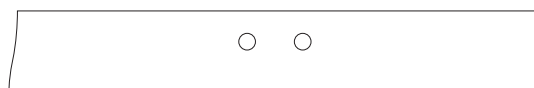

洗い場パネル B

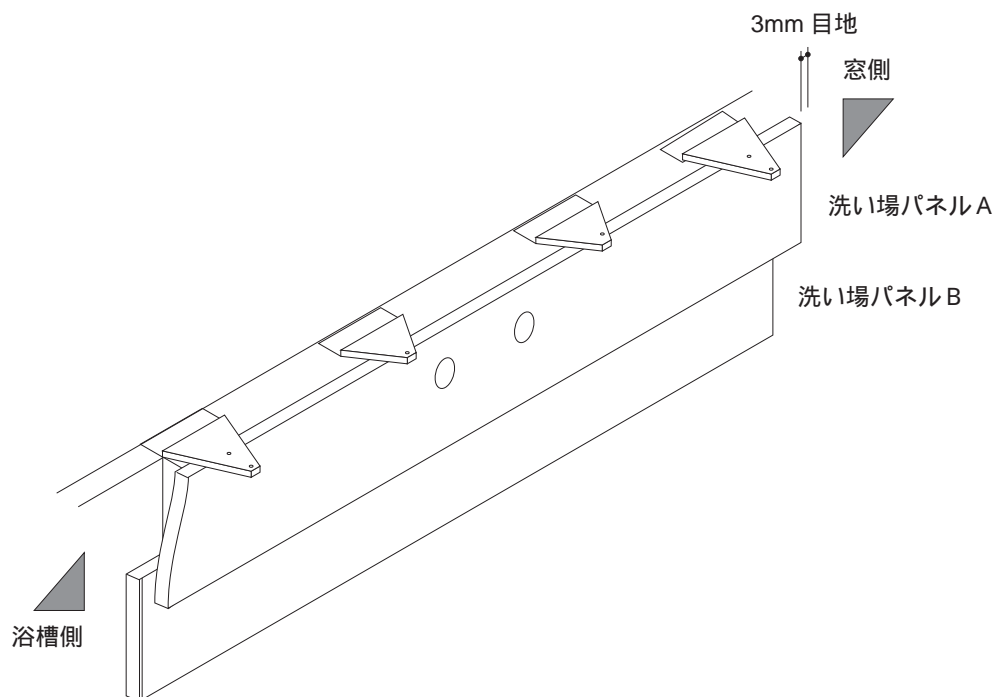

引き戸の取付け（標準窓仕様・出窓仕様共通）

- ・ 部品箱Aより平座金を11個、バインド小ネジ M4 × 35 を11本、バインドタッピンネジ 3.5 × 16 を5本取り出してください。
- ・ ユニットバス内側よりドア枠を平座金、バインド小ネジ M4 × 35 にて取付けてください。
- ・ 引き戸のレール溝にドリル（φ4）でネジ下穴を開けてください。
- ・ 引き戸をユニットバス外側より、ハーフユニットのステンレス部に当たって止るまで差し込んでください。
- ・ 引き戸とドア枠をバインドタッピンネジ 3.5 × 16（5本）で固定してください。

バインド小ネジ M4 × 35

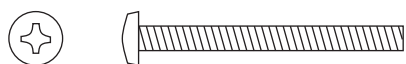

バインドタッピンネジ 3.5 × 16



平座金 呼び径4



バインド小ネジM4 × 35
平座金

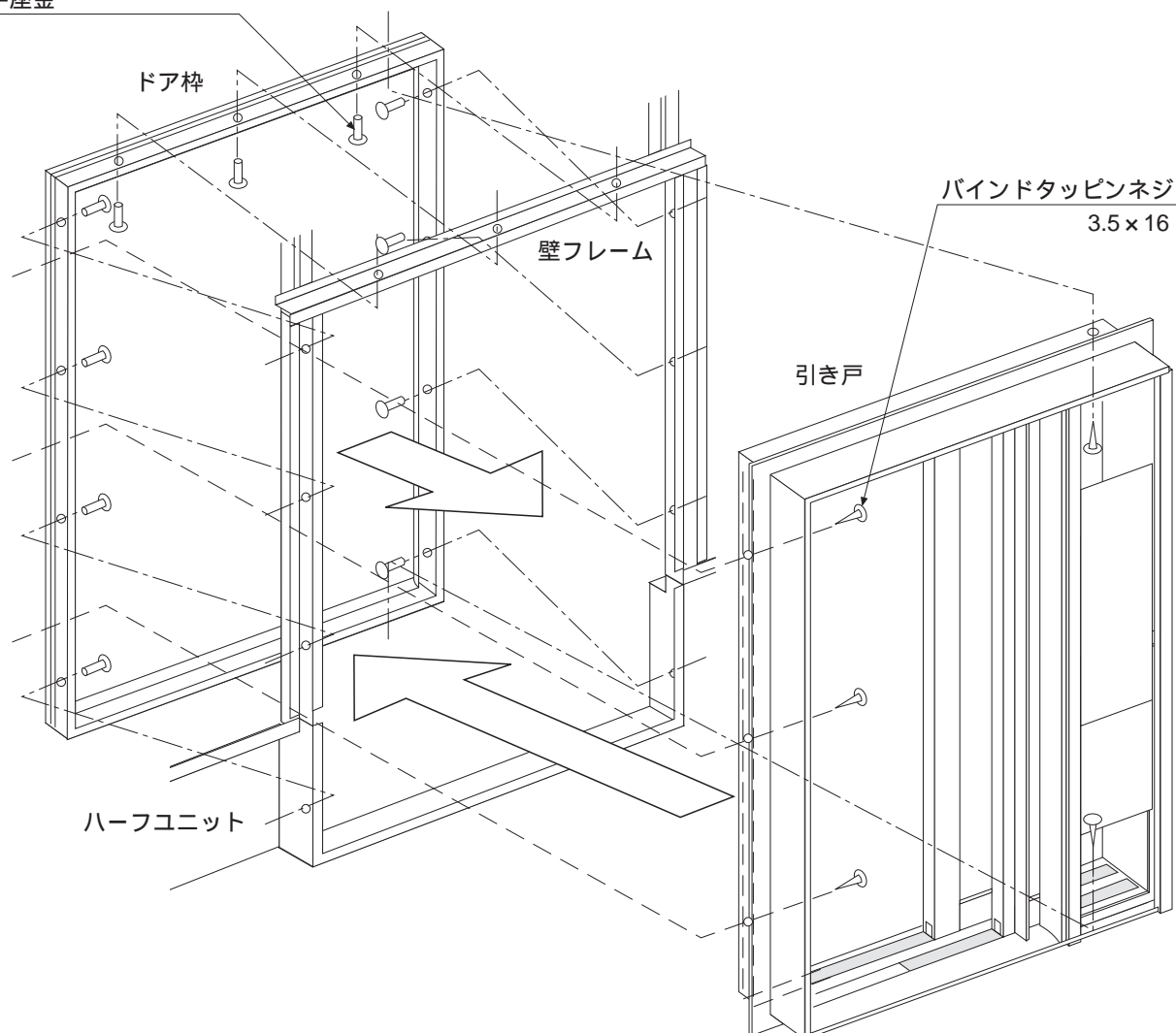

引出しユニットの取付け（標準窓仕様・出窓仕様共通）

- ・引出しユニットよりスライドバスケットを引き抜いてください。
- ・部品箱Aより把手を1個、バインド小ネジ M4 × 16 を2本、トラス小ネジ M4 × 8 を4本、蝶ボルト M4 × 12 を2本取り出してください。
- ・スライドバスケットに引出しユニット用扉をトラス小ネジにて取付けてください。
- ・人工大理石部品Dセットより引出しユニット用扉を取り出して、バインド小ネジにて把手を取付けてください。
- ・浴槽側ハーフユニットの取付け板に、蝶ボルトにて引出しユニットを取付けてください。
- ・引出しユニット用天板の前面下部が、浴槽ハーフユニットのフランジ面および浴槽フチ下面と揃うように引出しユニット下部のアジャスターにて調整してください。
- ・引出しユニットの側面上部にある左右固定ネジで引出しユニットを固定してください。
- ・人工大理石部品Dセットより引出しユニット用天板を取り出し、引出しユニット上に置いてください。
- ・引出しユニットにスライドバスケットを取付けてください。

バインド小ネジ M4 × 16

トラス小ネジ M4 × 8

蝶ボルト M4 × 12

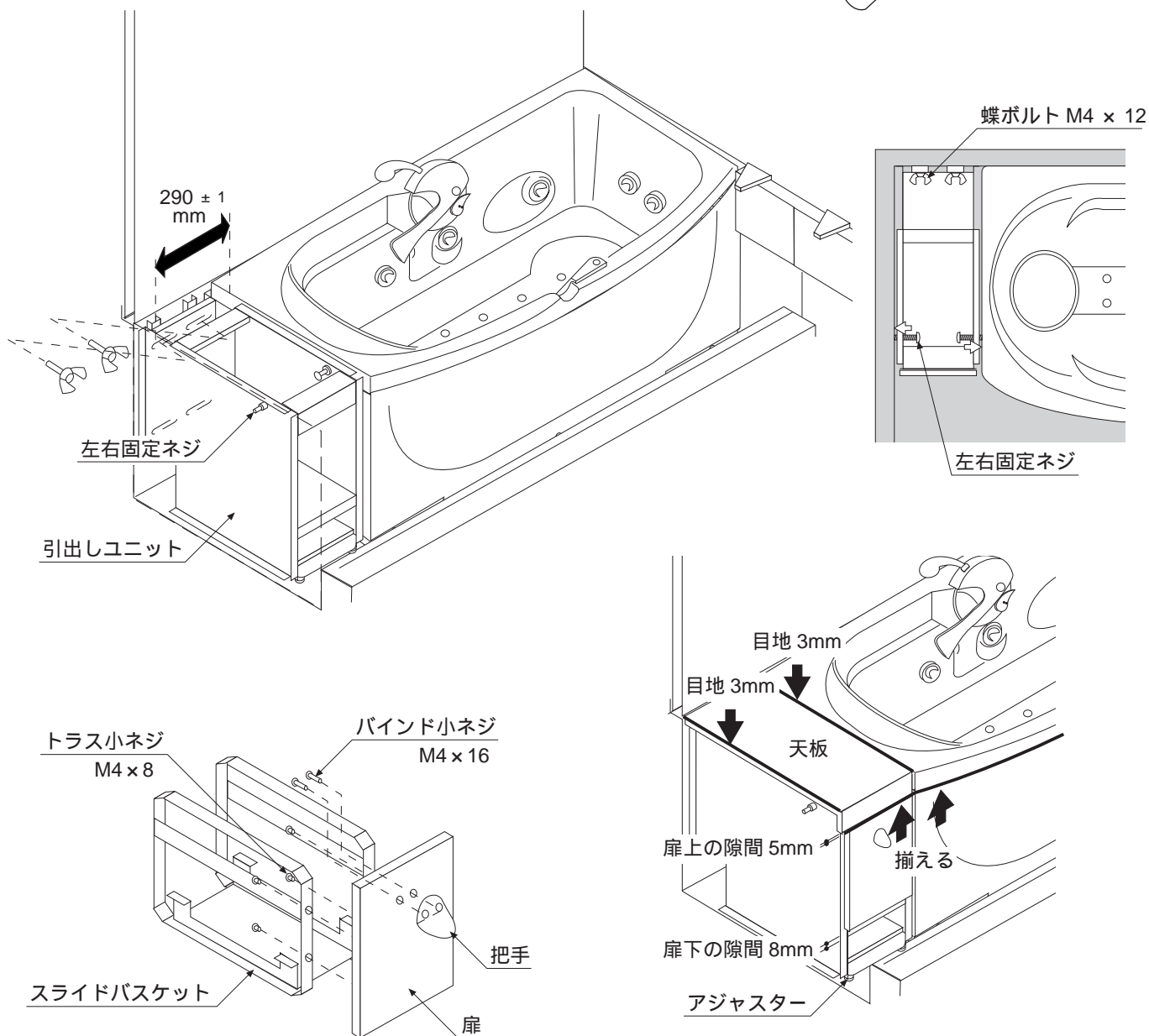
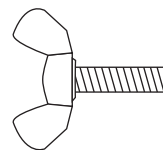
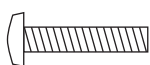

人工大理石部品の取付け4（標準窓仕様・出窓仕様共通）

- ・ 出入口横の浴槽ーフユニット側に弾性接着剤をビード状塗布してください。
- ・ 人工大理石部品Bセットよりドア横パネルを取り出して接着してください。

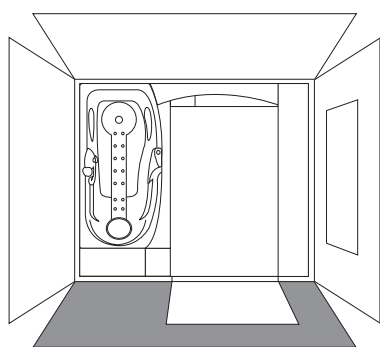

▲
作業面

人工大理石部品Bセット

ドア横パネル

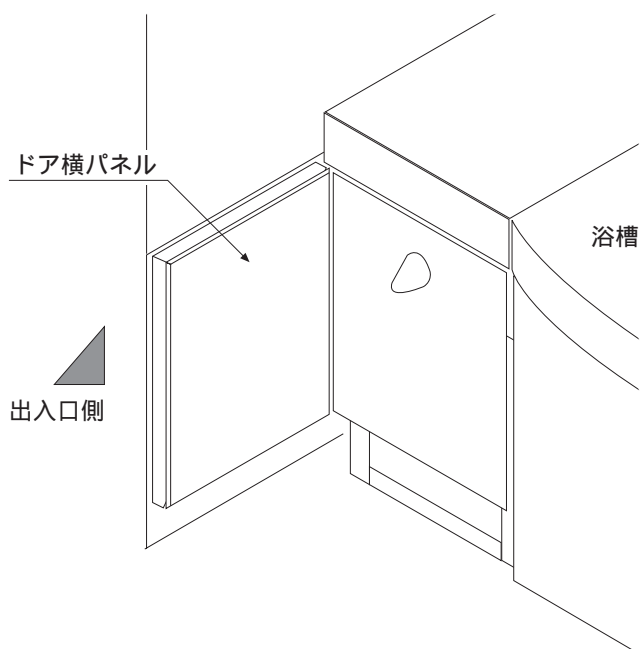
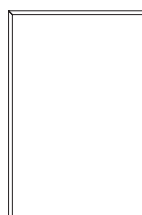

床パネルの設置（標準窓仕様・出窓仕様共通）

- ・ 部品箱 A よりバインド小ネジ M4 × 12 を 4 本取り出してください。
- ・ 洗い場側ハーフユニットの溝に床補強板を乗せてください。
- ・ 床パネル側面ツメ（3ヶ所）を洗い場カウンター側にして、出入口側より 3 枚詰めて置いてください。
- ・ 洗い場側ハーフユニットの排水ピットに、排水パネル受けの角穴を床パネル側にして置いてください。
- ・ 浴槽下パネル受けを浴槽側ハーフユニットの浴槽と床パネルとのスキ間に置き、バインド小ネジにて固定してください。
- ・ 水平器を使用して、浴槽下パネル受けのアジャスターを調整してください。
- ・ 人工大理石部品 A セットより浴槽下パネルと引出し下パネルを取り出して、切り欠き方向を浴槽側に向けて浴槽下パネル受けの上に置いてください。
- ・ 人工大理石部品 E セットより排水パネル A ・ B を取り出して、排水パネル受けの上に置いてください。
なお、排水パネル A（短い方）が浴槽側となり、排水パネル B（長い方）が窓側となります。

作業場所

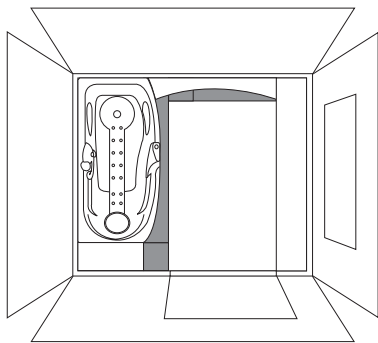

人工大理石部品 A セット

引出し下パネル



浴槽下パネル



人工大理石部品 E セット

排水パネル A



排水パネル B



バインド小ネジ M4 × 12

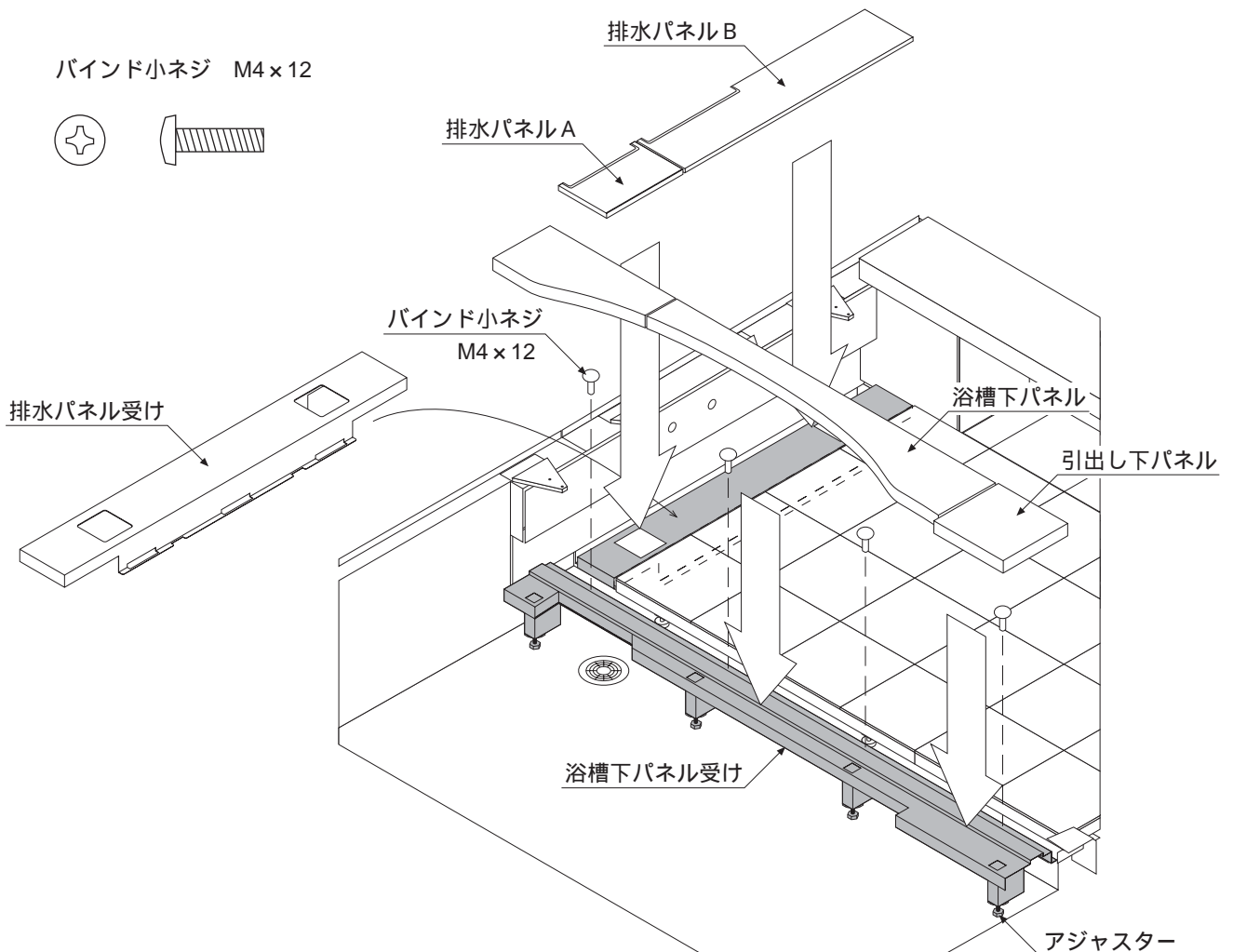
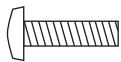

カウンターの取付け（標準窓仕様・出窓仕様共通）

- ・ 部品箱Aよりバインドタッピンネジ 3.5 × 16 を 6 本取り出します。
- ・ 人工大理石部品Cセットよりカウンターを取り出して、洗い場側ハーフユニットおよび浴槽側ハーフユニットに取付けてあるカウンター固定金具の上に乗せて、カウンター裏面よりバインドタッピンネジにて取付けてください。

作業場所

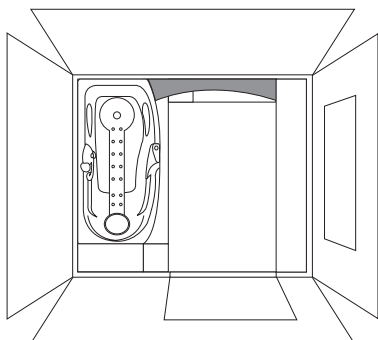

人工大理石部品Cセット

カウンター



バインドタッピンネジ 3.5 × 16

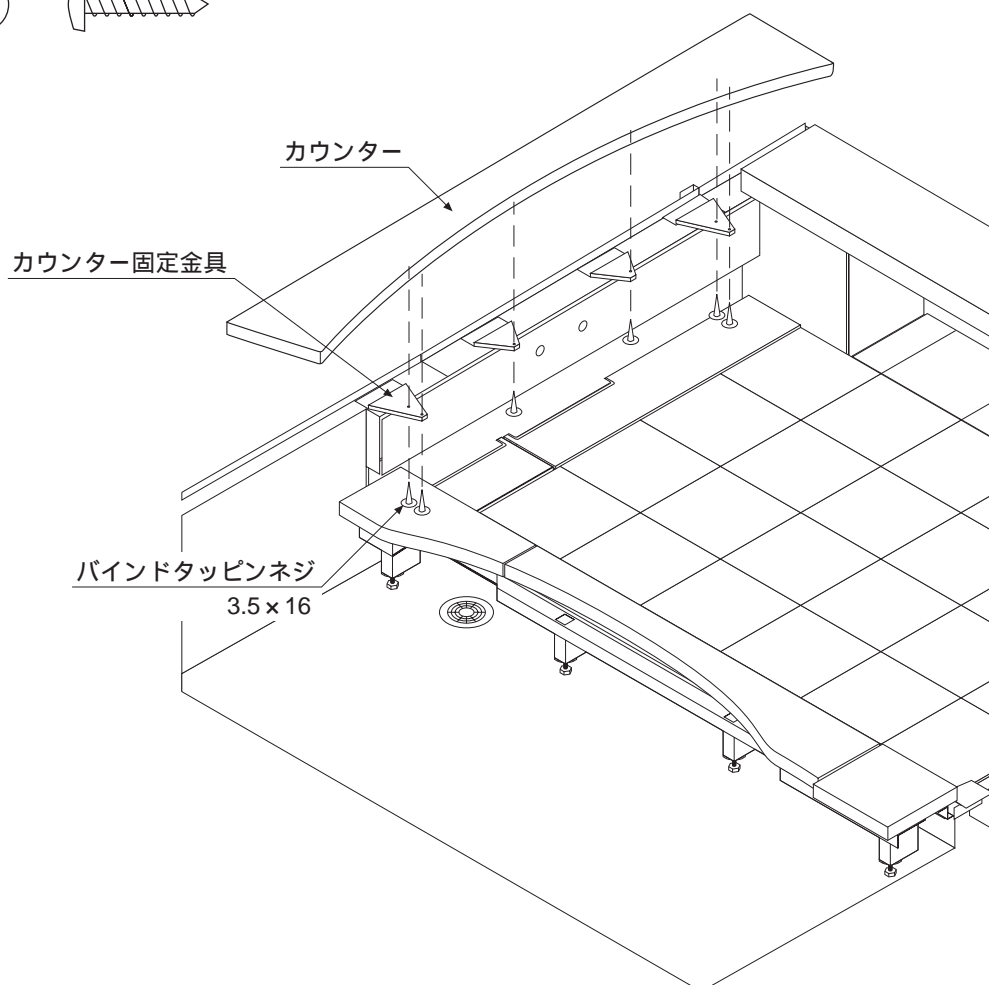

シーリング

- ・シーリングセットより各シーリング材を取り出してください。
- ・イラストを参考にシーリングを行ってください。

- 白
- 床に合わせる（白又はグレー） 溝が深いためバックアップ材を併用。
- - - - - 壁に合わせる（グレー又はニューアンバー）
- X** シーリング無し

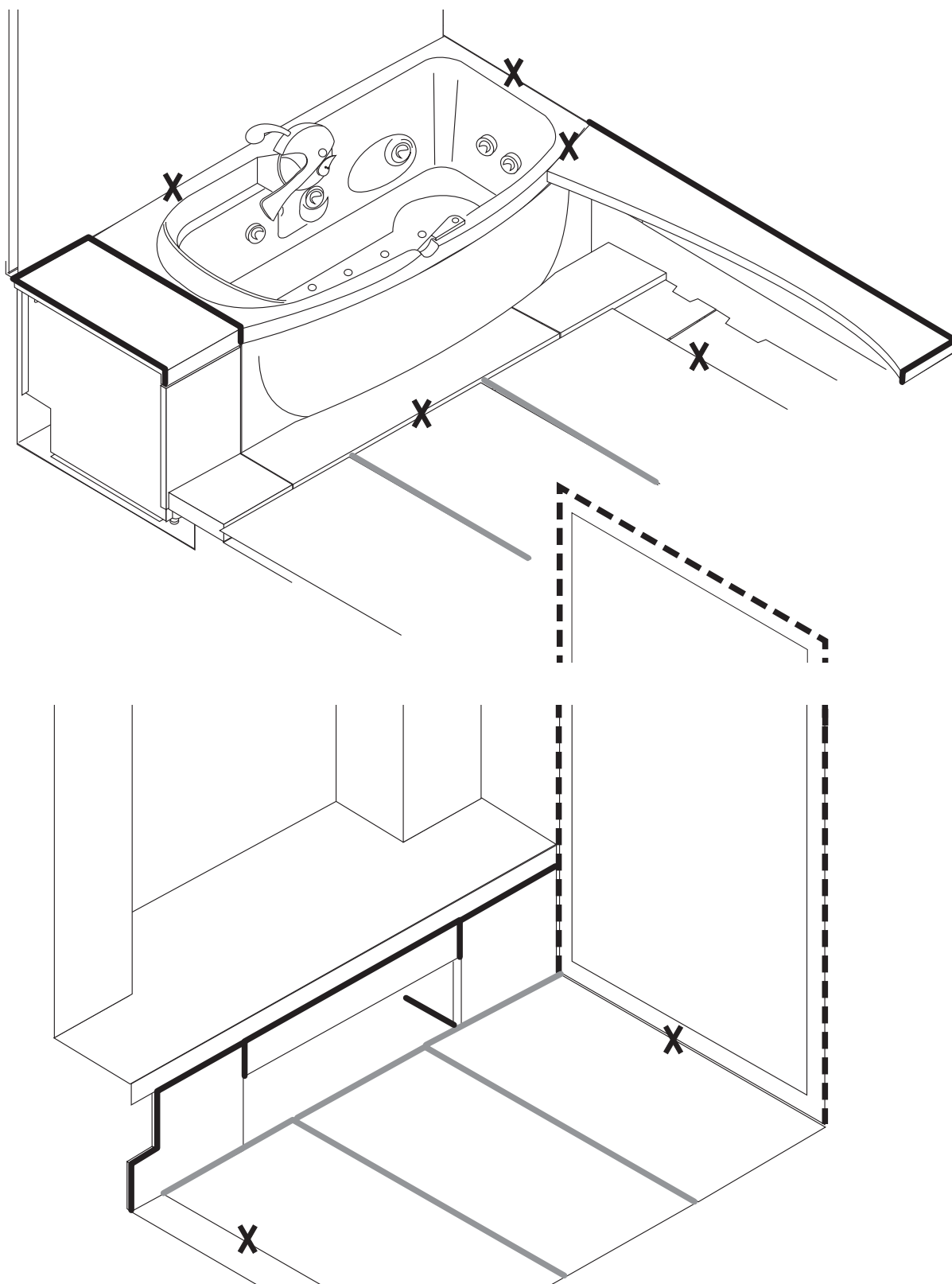

鏡・シャワーフックの取付け

- ・部品箱 A より鏡止め金具を 4 個、両面接着テープを 6 枚、滑り止めを 4 枚、バインドタッピンネジ 3.5 × 16 を 4 本取り出してください。
- ・滑り止めを鏡止め金具に貼り付けてください。
- ・指定の位置に鏡止め金具をバインドタッピンネジにて取付けてください。
- ・鏡裏面に両面接着テープを貼り付けてください。
- ・鏡を鏡止め金具に掛けて取付けてください。

【鏡止め金具取付位置】

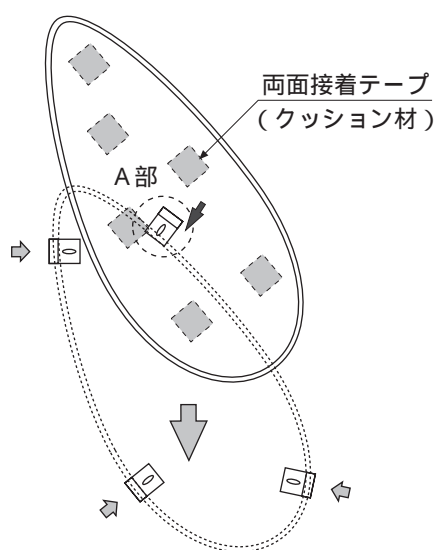
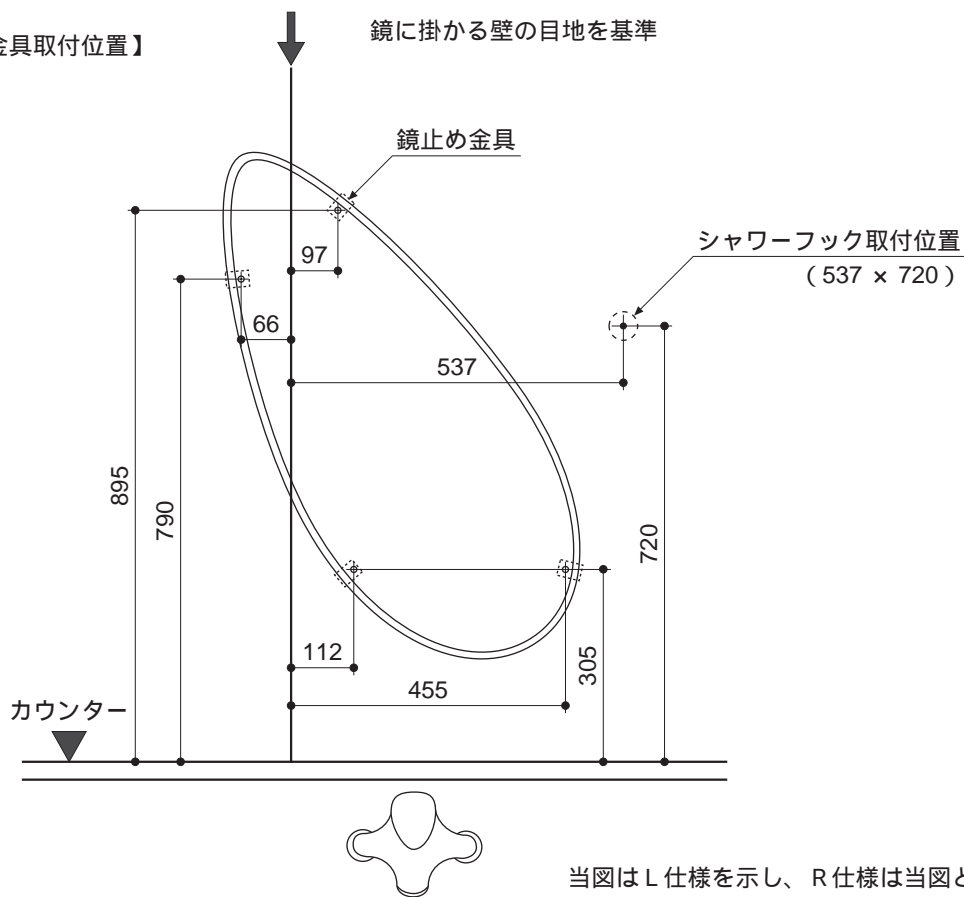

鏡の滑り止め

(発砲ネオプレンゴム) 30 × 30 を貼る

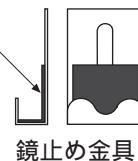

- ・シャワーフックをサラタッピンネジ 3.5 × 20 にて指定位置に取付けます。

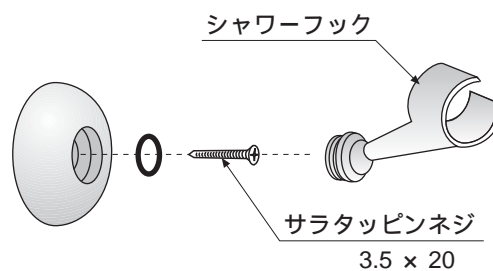

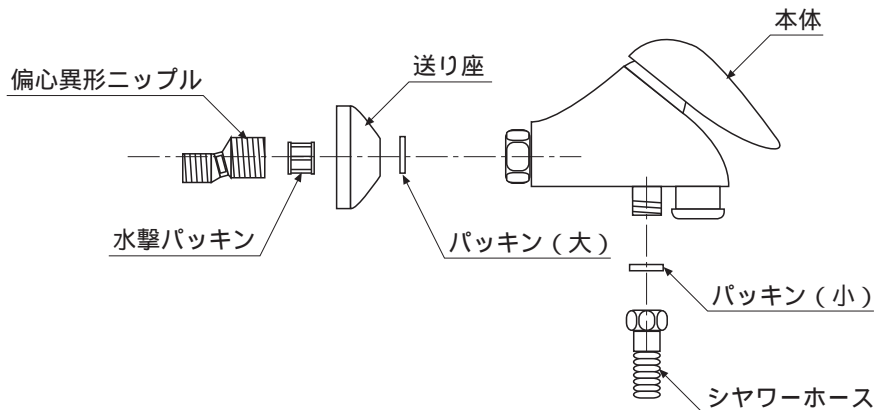
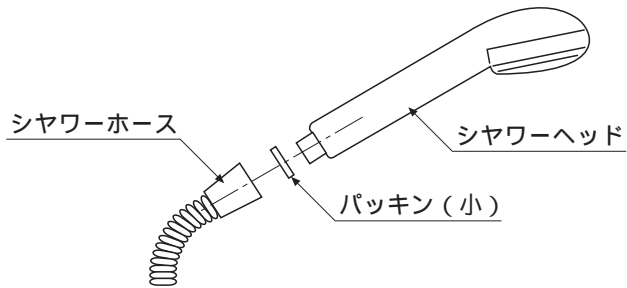
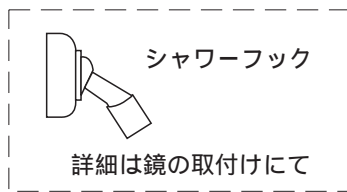

1. 洗い場カウンター下の水栓取付位置のニップルへ偏心異形ニップルを取付けます。
取付ける際、偏心異形ニップルの小さい径側にシールテープを3回巻き、大きい方の径が上になるよう取付けます。
2. 偏心異形ニップル(大径)の間隔は150mmに調整してください。
3. 水撃パッキンを偏心異形ニップル大径に入れます。
4. 送り座を偏心異形ニップルに洗い場カウンター下の腰壁面まで回し付けます。
5. 水栓本体にパッキン(大)を入れ、偏心異形ニップルと接続します。
6. 水栓本体にパッキン(小)を入れ、シャワーホースと接続します。
7. シャワーホースにパッキン(小)を入れ、シャワーヘッドと接続します。

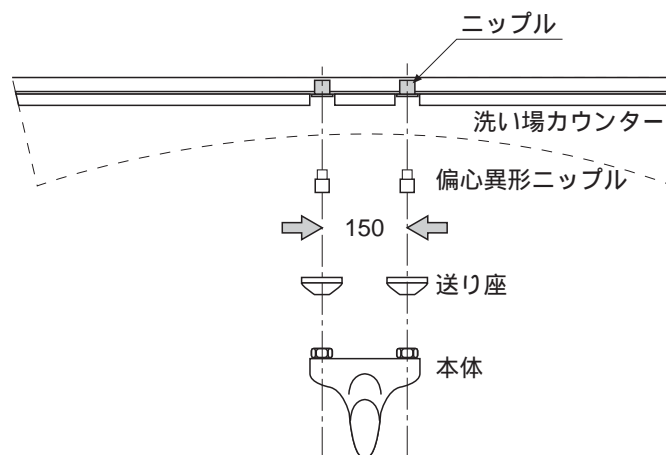

引き戸部品の取付け

1. ドアモールの接着テープを剥がし、A部の指定位置に貼り付けます。
2. 図を参考に3辺をシーリング（クリアー）します。

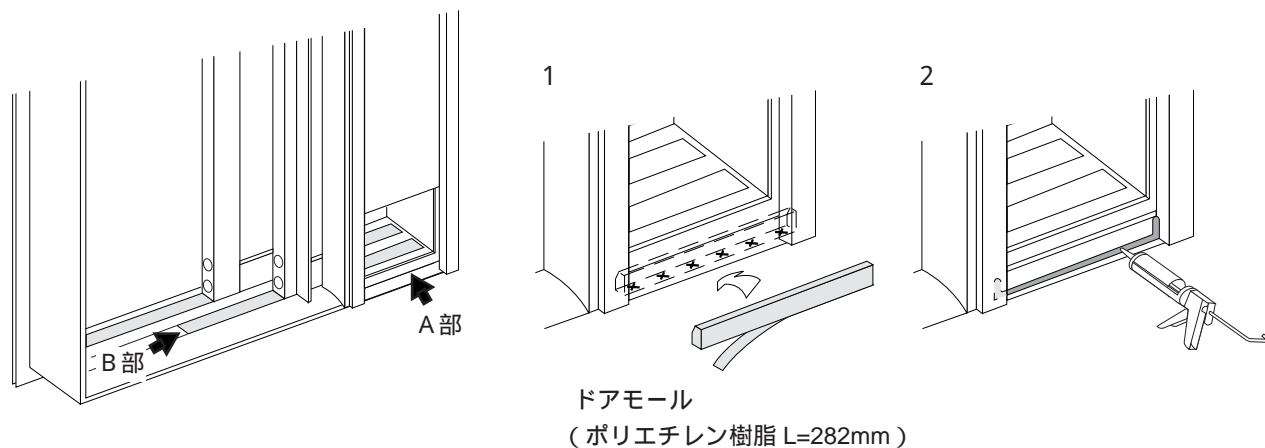

- ・保護カバーBの切り欠きを下にしてB部にシリコン（クリアー）を併用してはめ込み、接着します。

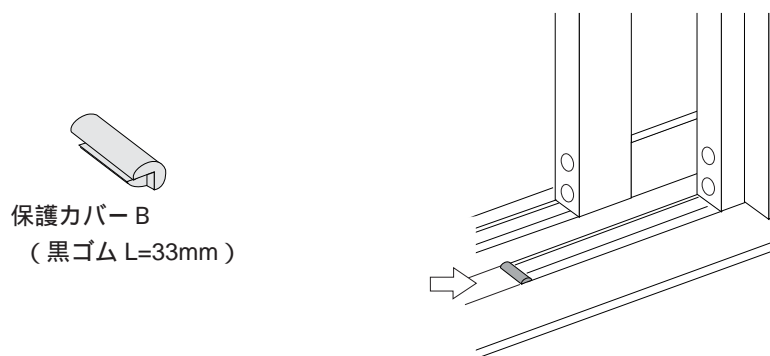

引き戸の調整

- ・扉ががたつき、滑りが悪い場合は、扉下の側面の2ヶ所の穴にプラスドライバーを差し込み、内部の調整ネジで扉の滑りを調整します。

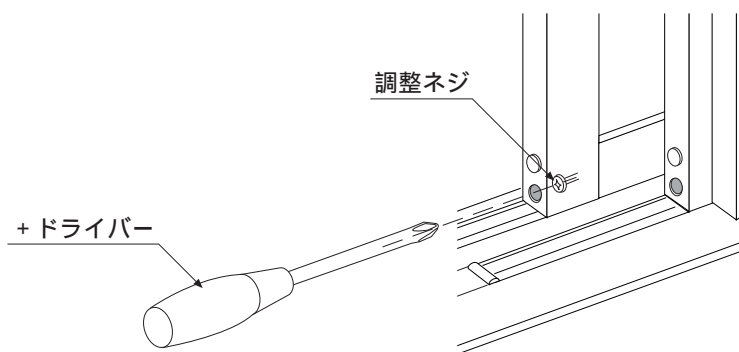

ターンベンチの取付け

1. 下図を参考にターンベンチを組立ててください。

サラ小ネジ M4×16

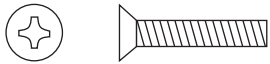

固定盤 (真鍮製)
サラ小ネジM4×16

アジャスター
セット

アルミパイプ
L=103mm

アルミプレート
10枚使用

回転パーツ

アルミパイプ
L=128mm

アジャスター
セット

サラ小ネジM4×16
固定盤 (真鍮製)

取付けプレート
サラ小ネジ
M4×16

アルミパイプ
L=148mm

パイプ脚

2. ユニット固定のため、軸脚をアジャスターで縮めてください。

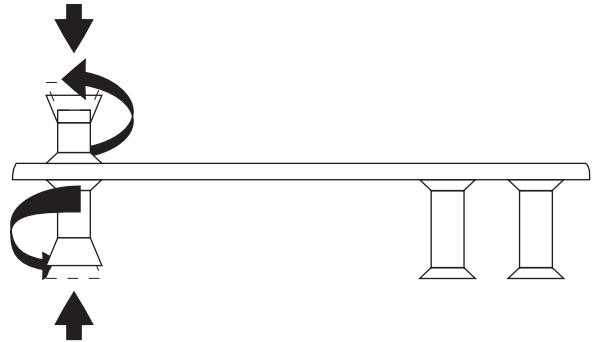

不要部品

アジャスターセット部品内
固定盤 (アルミ製) 2枚
回転パーツ部品内
アルミプレート 2枚

3. 窓側ユニット裏と窓側ハーフユニットタイル面に固定盤をサラ小ネジM4×16で上下取付けてください。

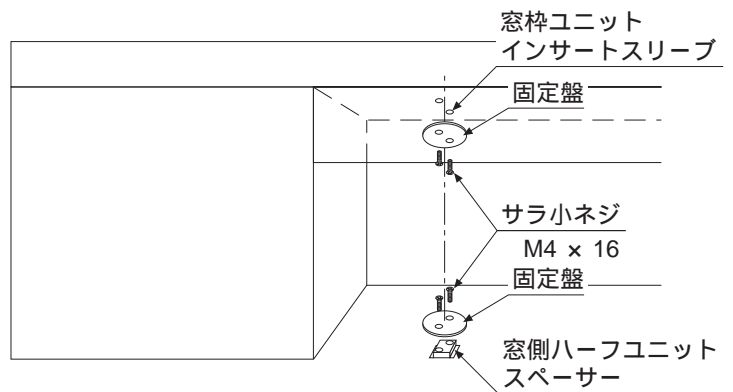

4. ターンベンチを軸脚から傾けて入れてください。

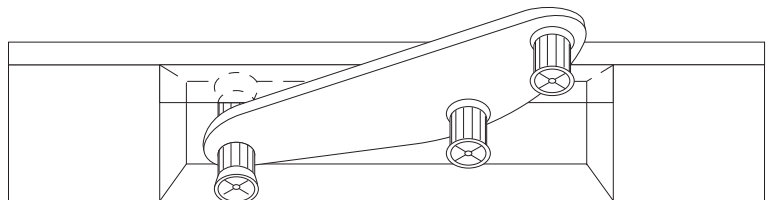

5. 軸脚を下固定盤にはめ合わせてください。下側アジャスターでターンテーブルの水平を出してください。上側アジャスターを固定盤に合わせアジャスターでつばらせ固定してください。

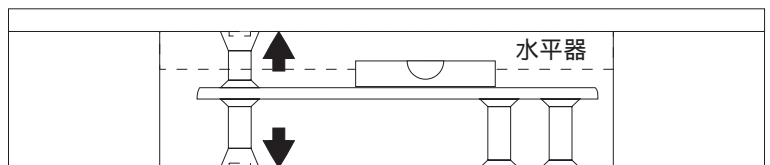

アクセサリーの取付け

1. 取付金具の中心1ヶ所をサラタッピンネジ 3.5 × 23 にて取付位置を参考に壁に固定します。
2. アクセサリー本体を取付金具に差し込み、六角レンチ (小) 3mm でしっかりアクセサリーを固定してください。

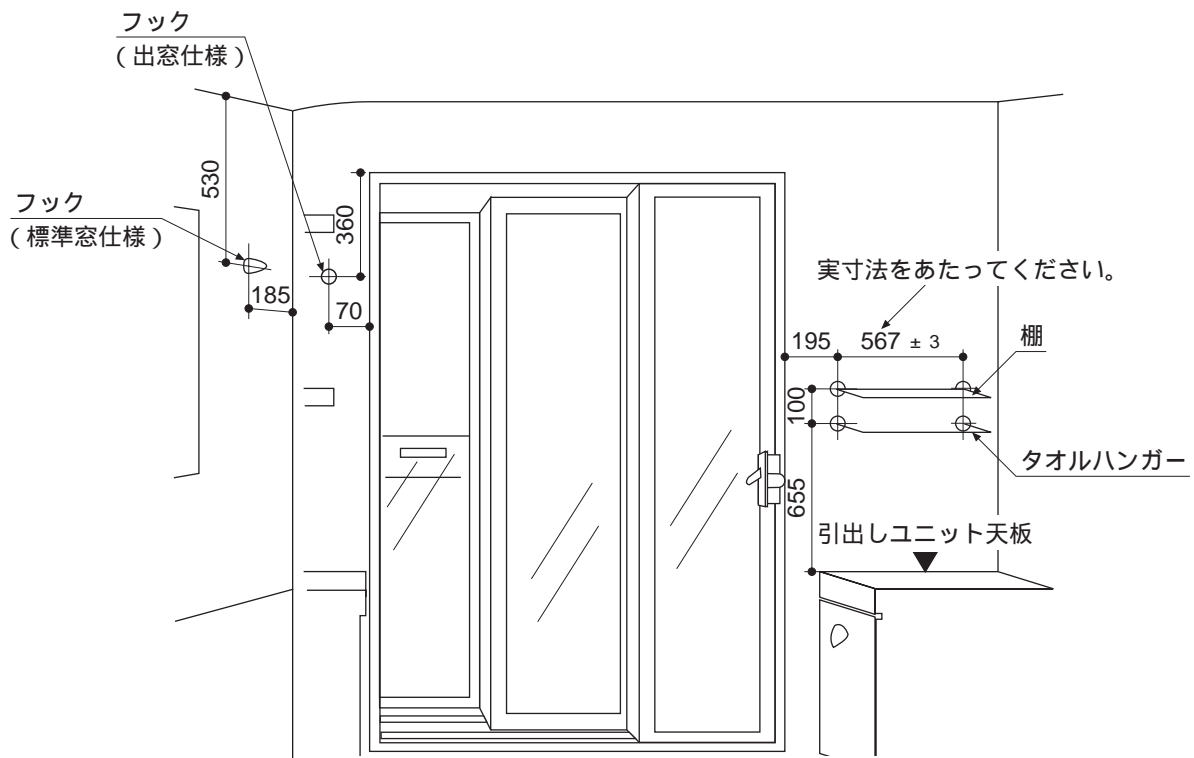
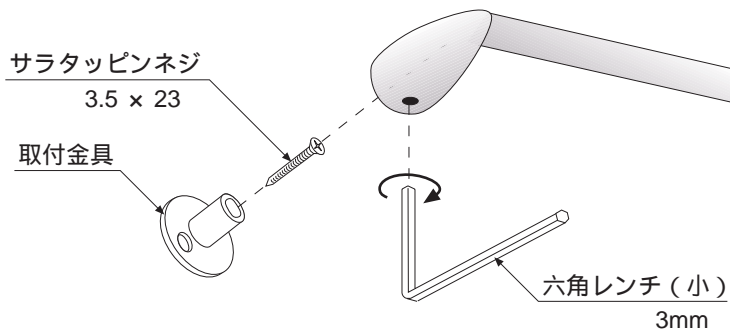
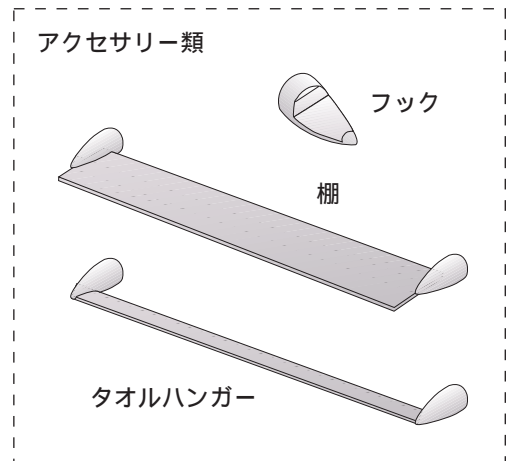

大工工事（標準窓仕様・出窓仕様共通）

出入口部および窓部の屋外の壁等を大工工事にて仕上げてください。

製品仕様

| 仕様 | 電圧・周波数 | 消費電力（W） |
|--------|--------------|-----------------------------------|
| 浴槽 | 100V・50/60Hz | 1100/1500W ヒューズ 3A（20mm） |
| 換気扇 | 100V・50/60Hz | 8.5/10W 換気風量 110m ³ /h |
| 照明 | 50Hz、60Hz 専用 | 蛍光灯 40W × 2 灯 |
| ダウンライト | 100V・50/60Hz | ビーム球 60W × 2 灯 散光形（口金径 E36） |

据付け後の点検・清掃・養生

- ・「安全上のご注意」および説明書の内容通り据付けされているかを点検し、水漏れ等異常の無いことを確かめてください。
- ・表面の汚れ、ほこりを拭き取りながら傷等の損傷が無いかを調べてください。
- ・浴槽・棚・ターンベンチ等の損傷する恐れのある部分は、必ず梱包材等を利用して養生してください。
- ・養生に使うテープは、粘着力の弱いマスキングテープ等を使用してください。

トヨーキッチンホームページのオンラインショップ「SHOP TOYO KITCHEN」でオプションパーツをご購入頂けます。
詳しくは、<http://www.toyokitchen.co.jp>をご覧ください。

トヨーキッチン&リビング株式会社

〒501 3295 岐阜県関市下有知6315 1
電話 0575（22）1234（代）

