

RING・リング
SFRN-18001W

取扱説明書・据付工事説明書

このたびは、お買いあげいただき、
ありがとうございました。

この説明書をよくお読みになって、
正しく 又末永くお使いください。
取扱説明書は、いつでも見られる
場所に必ず保管し、必要な時に
お読みください。

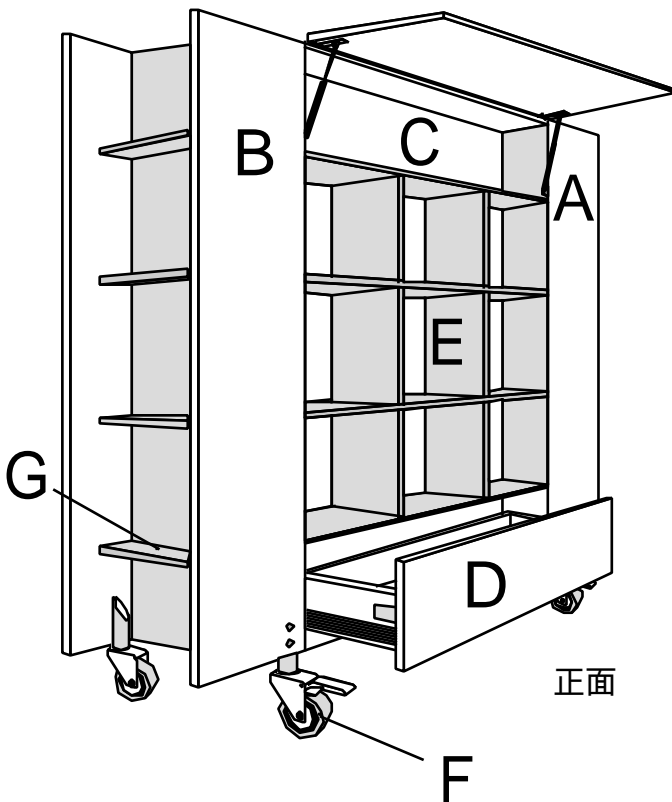

各部名称

- A. キャスター付きサイドBOX (R)
- B. キャスター付きサイドBOX (L)
- C. フラップアップユニット
- D. 引き出しユニット
- E. センターアルミ棚
- F. キャスター
- G. サイドアルミ棚

裏面にはフラップアップ機能、及び引き出し機能はありません。

もくじ

取扱説明書

安全上のご注意 ----- 1

キャスター使用方法・ご使用に際して・お手入れ方法 -- 2

据付工事説明書

安全上のご注意 ----- 3

組立前の確認 ----- 4

組立方法 ----- 5~8

製品寸法 ----- 9

取扱説明書

安全上のご注意

必ずお守りください

ここに示した注意事項は、守らないと人身事故や、家財の損害に結びつくものです。

安全に関する重要な内容ですので、必ず守ってください。

表示内容を見逃して誤った使い方をしたときに生じる
危害や損害の程度を、次の表示で説明しています。



注意

この表示の欄は「障害を負う危険が想定される場合および物的損害のみの発生が想定される」内容です。

お守りいただく内容の種類を、次の絵表示で区分し、説明しています。



この絵表示は、してはいけない「禁止」内容です。



この絵表示は、必ず実行していただく「強制」内容です。

注意

移動する時以外は、必ずキャスター
(ロック付)を固定してください。



本体が動いて、思わぬけがをする
恐れがあります。

棚板・引き出し、その他パーツ類には、
指定の荷重以上載せないでください。



載せているものが落ち、けがをする
恐れがあります。

棚の上に乗らないでください。



棚が壊れてけがをする恐れがあります。

本体に強い衝撃を与えないでください。



物が落ちたり、転倒破損やけがをする
恐れがあります。

センターアルミ棚、サイドアルミ棚に
不安定なものを置かないでください。



落下しておもわぬけがをする恐れが
あります。

引き出しを引き出す時は、脱落に気を
付けてください。



脱落して壊れたり、けがをする恐れが
あります。

キャスター使用方法

ロックレバーを押すと固定します。
解除レバーを押すとロックが解除
されます。
リングを移動させる場合は、スト
ッパーをフリーにしてください。

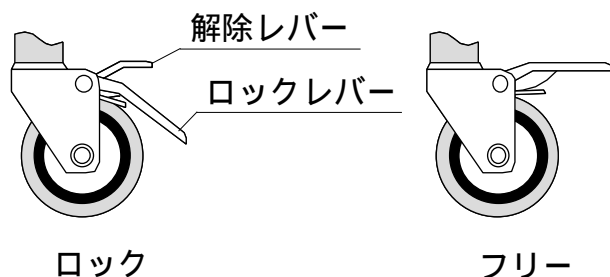

ご使用に際して

- 1 シンナー・ベンジン
など溶剤のご使用は、
絶対におやめくださ
い。シミが残る原因
になります。



- 3 耐荷重
棚・・・5kg
引き出し、フラップアップユニット
・・・15kg

(均等に物を乗せた場合の耐荷重
です。)

- 2 家具を長期保存される場合は、
金属部分の汚れや塩分等をよ
く落としてからしまっただ
さい。変色する場合があります。

5kg・・・直径20cmのお皿15枚
程度を目安にしてください。

お手入れ方法

- 1 通常のお手入れ
は、柔らかい布で
から拭きしてくだ
さい。

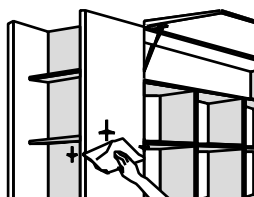

- 2 汚れは、中性洗剤をうすめて、柔らか
い布にしみこませて拭き、水を含んだ
布で洗剤を拭き取った後、乾いた布で
から拭きしてください。

アフターサービスについて

この取扱説明書をよくお読みの上、再度点検していただき異常のあるとき、又はお気づきの
点がございましたら、工事店・販売店、又は下記のトーヨーキッチンお客様相談室にお問い
合わせ下さい。

ご連絡して頂きたい内容

ご氏名 ご住所 電話番号 お買い上げ日 異常の内容 品番



製品の保証期間はご購入後、取扱説明書にしたがって正常な使用状態において1年間です。

据付工事説明書

安全上のご注意 必ずお守りください

据付工事の前に、この「安全上のご注意」をよくお読みの上、
正しく据付けてください。

表示内容を無視して誤った工事をしたときに生じる危害や損害の程度を、次の表示で区分し、説明しています。

 警告	この表示の欄は「死亡または重傷を負う可能性が想定される」内容です。
 注意	この表示の欄は「傷害を負う危険が想定される場合および物的損害のみの発生が想定される」内容です。

お守りいただく内容の種類を、次の絵表示で説明しています。

	この絵表示は、必ず実行していただく「強制」内容です。
---	----------------------------

据付工事完了後、説明書の内容にしたがって各部の点検を行い、異常の無い事を確かめてください。

この「取扱説明書・据付工事説明書」は、お客様にお渡しする大切な書類です。紛失や、汚れが生じないように大切に保管し、据付工事完了後、お引き渡し時にお客様にお渡しください。

警告

リングの据付は、据付工事説明書通り正しく行ってください。



据付けを誤ると、転倒してけがをする恐れがあります。

注意

工事完了後は、扉の傾き・がたつきが無い事を必ず確認してください。又、各パーツの連結が確実に固定されているかを確認してください。



扉の取付けやパーツの連結に異常があると、使用中に転倒してけがをする恐れがあります。

据付ける時は必ずゆか面が水平であるように取付けてください。



据付けを誤ると転倒し、思わぬ事故の原因となります。

組立前の確認

注文した製品が納入されているか、確認してください。

梱包状況

1. キャスター付きサイドBOX (R)
2. キャスター付きサイドBOX (L)
3. フラップアップユニット
4. 引き出しユニット
5. アルミ棚

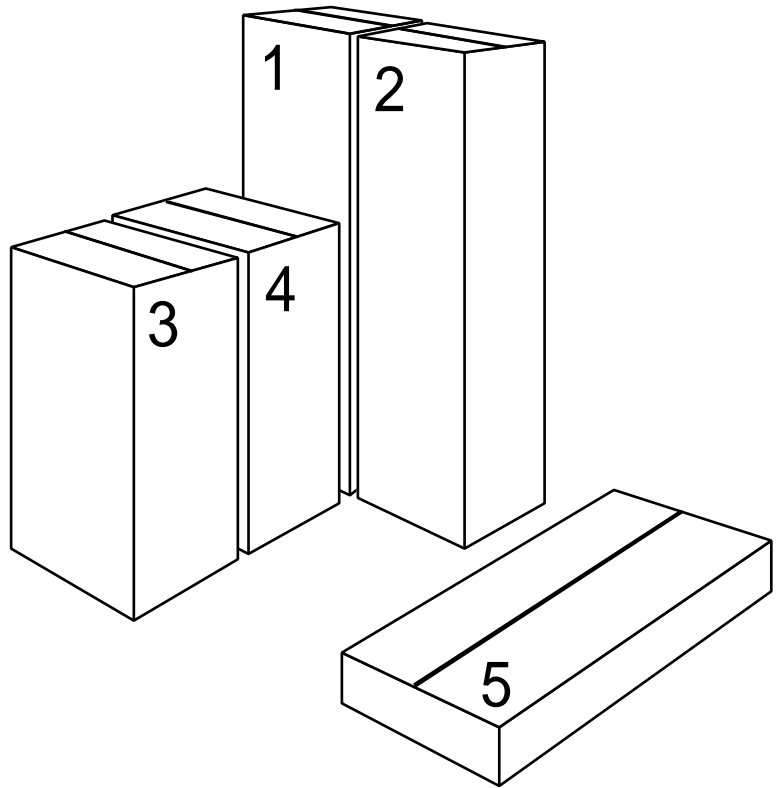

付属金具の確認

組立作業前に引き出しユニットを取り出してください。
組立に必要な金具類が引き出しの底板に張り付けてあります。

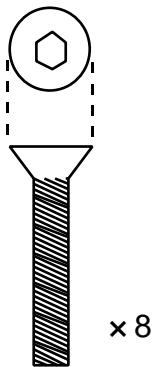
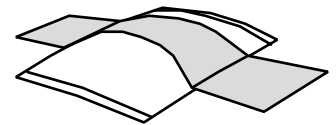

固定用ボルト
(引き出しユニット用)

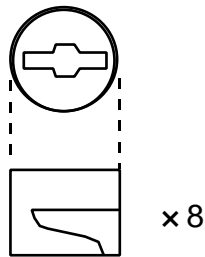

ミニフィックスケーシング
(フラップアップユニット用)

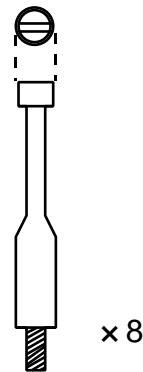

ミニフィックスボルト
(フラップアップユニット用)

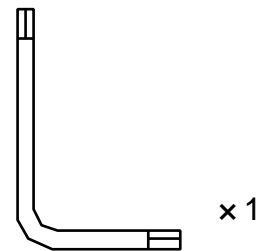

六角レンチ

組立準備

1. キャスター付きサイドBOX (R) (L)を立てたまま梱包を解いてください。
(上下がありますので、梱包を少し解いて確認してから立ててください)
また、キャスターの下には木製スペーサが入っています。
注意) 組立が終了するまで木製スペーサは外さないでください。
2. キャスター付きサイドBOXを引き出しユニット等が入る幅より少し広めに設置してください。

フラップアップユニット固定用ミニフィックスボルトの取付け

キャスター付きサイドBOXの上部に図 A の様にミニフィックスボルトを取付けます。

(ミニフィックスボルトは手で軽く締める程度にしてください。)

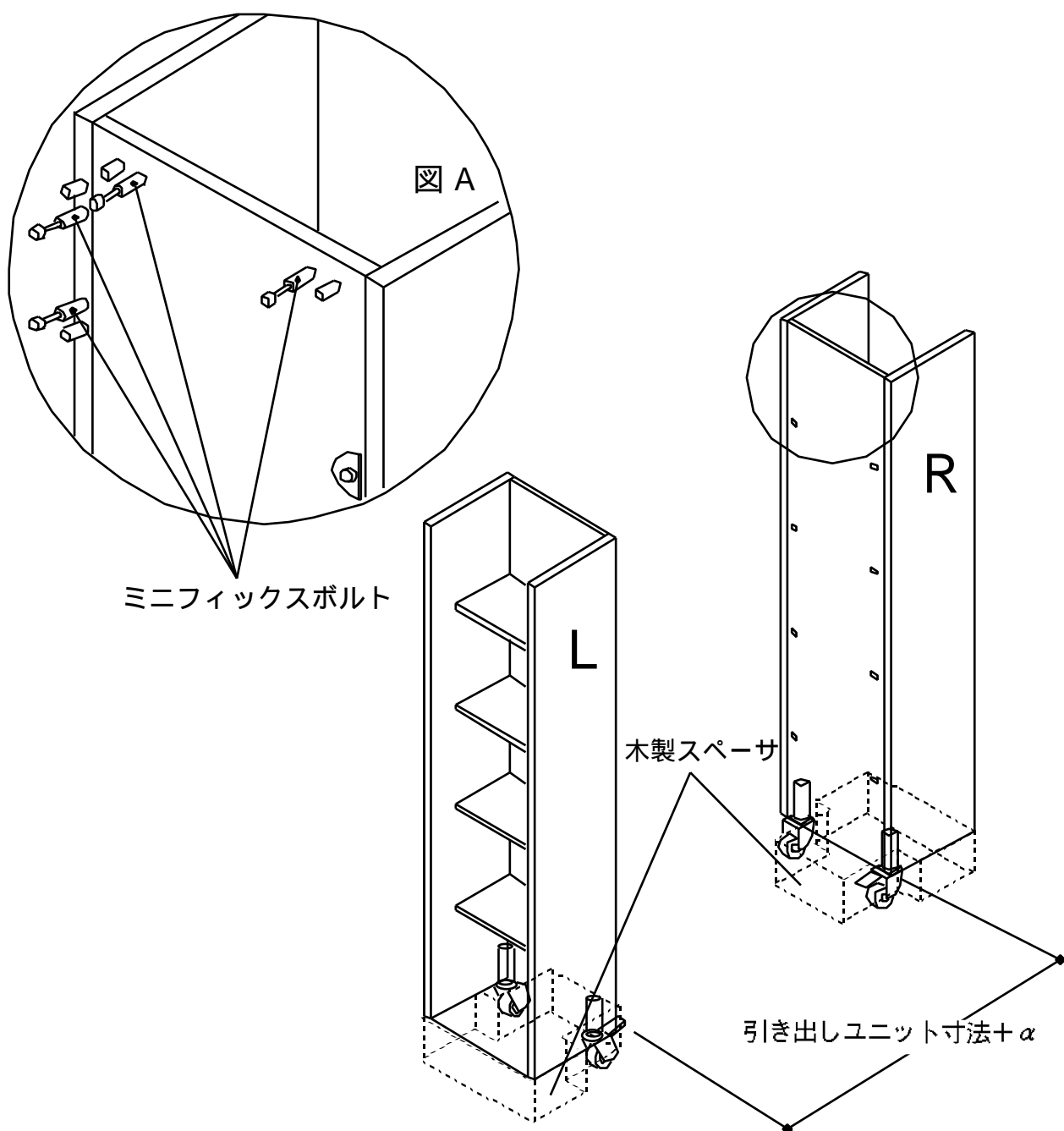

フラップアップユニット及び引き出しユニットの取付け

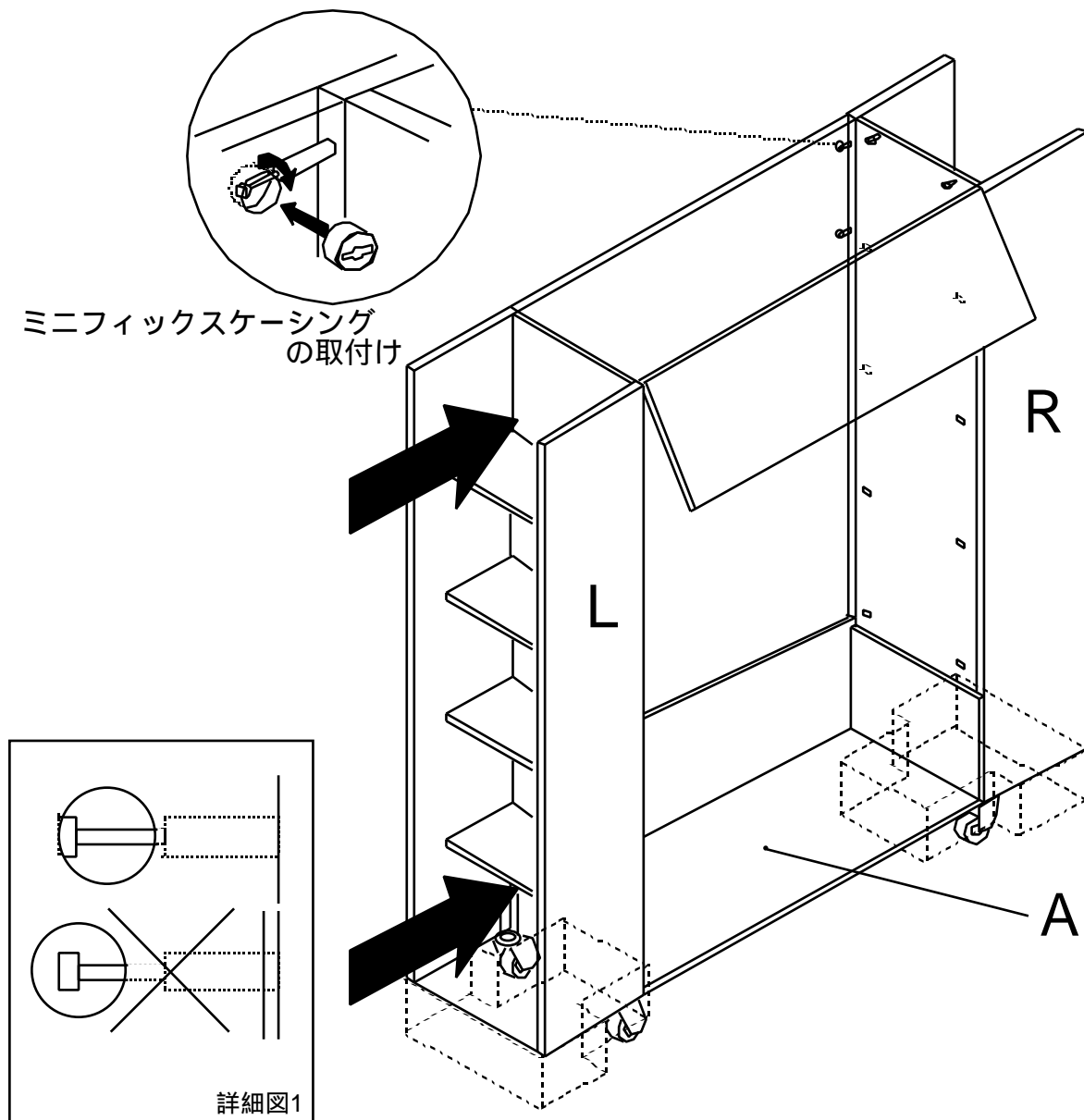

1. 引き出しユニットの引き出し部分を外して外側だけを木製スペーサの上に置いてください。(上図- A を参照してください。)
R 側を付属の固定用ボルトで固定してください。
2. フラップアップユニットの側面穴に R 側のミニフィックスボルトを通し、L 側のキャスター付きサイドBOXを上図の矢印の方向に移動させて L 側のミニフィックスボルトもフラップアップユニットに通します。
差し込んだミニフィックスボルトがどこまで挿入されているかをフラップアップユニットに開けられた穴で確認してください。(詳細図1.を参照してください)ミニフィックスボルトが奥までしっかり挿入されていることを確認したら、付属のミニフィックスケーシングを上図の様に差し込み付属の六角レンチで時計周りに回して固定してください。左右で8ヶ所あります。
3. 引き出しユニット L 側を付属の固定用ボルトで固定してください。

フラップアップユニット、ガスステーの取付け

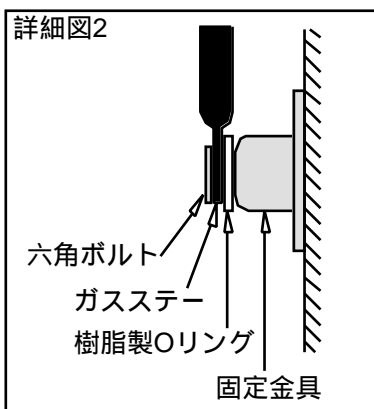
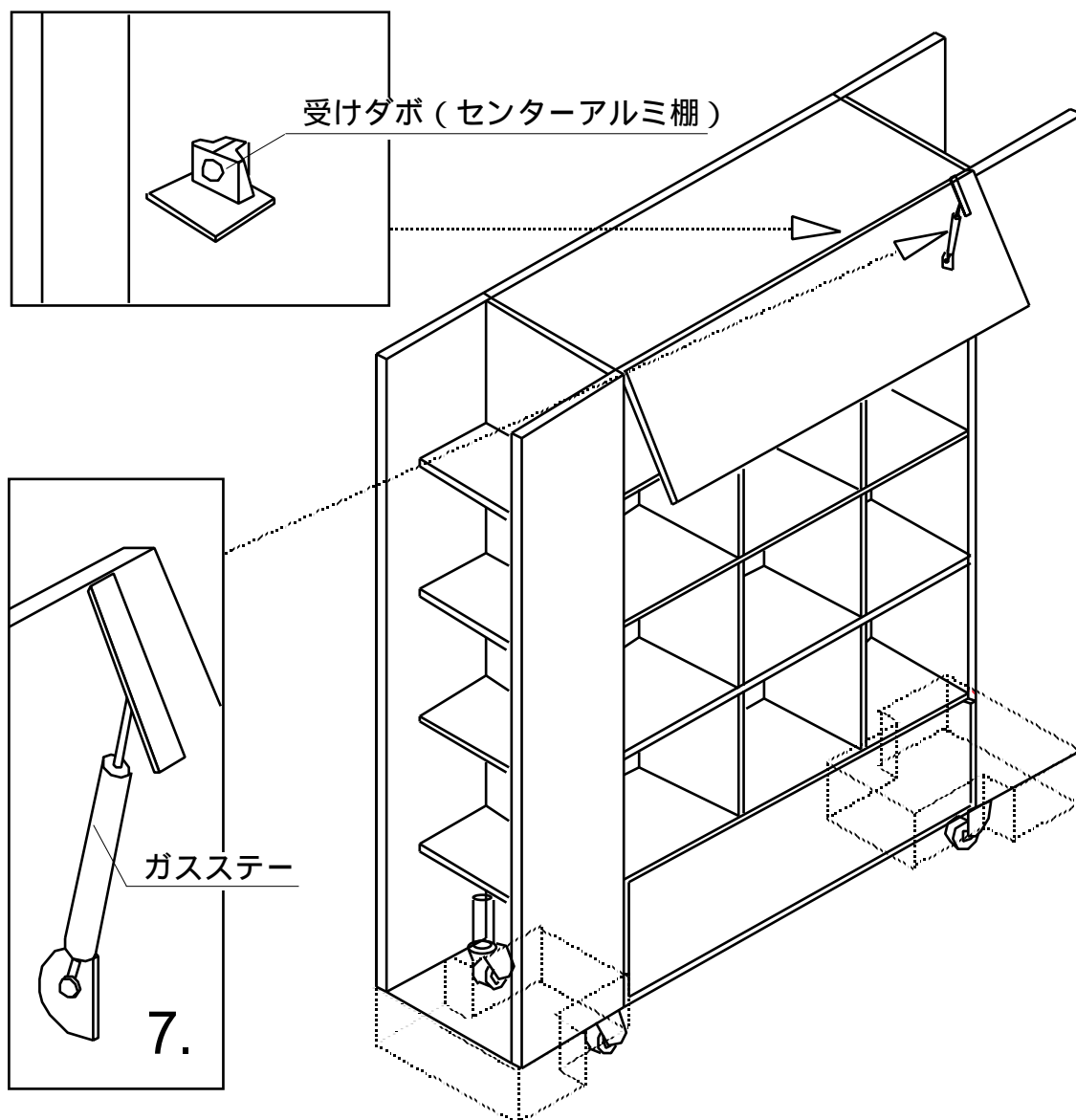

キャスター付きサイドBOXにフラップアップユニットのガスステーを取付けてください。
取付け方法は詳細図2.を参照してください。

センターアルミ棚の組立

下記のアルミパーツを確認してください。

センターアルミ棚（横用）

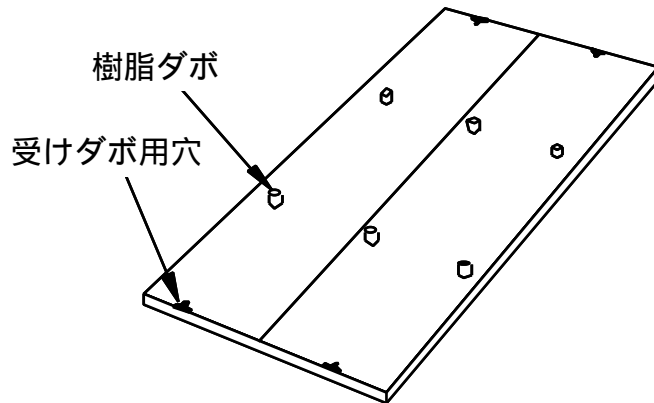

センターアルミ棚（縦用）

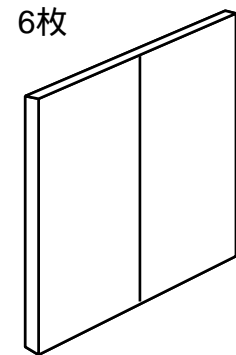

	梱包数	形状詳細
A.	1枚	
B.	2枚	
C.	1枚	

上図 ▲ は、受けダボ用穴のある側です。

下図の様に最下部の横棧から組み上げてください。

センターアルミ棚の横棧及び縦棧を組み上げる際、センターアルミ棚を直接強くたたかないでください。破損する恐れがあります。

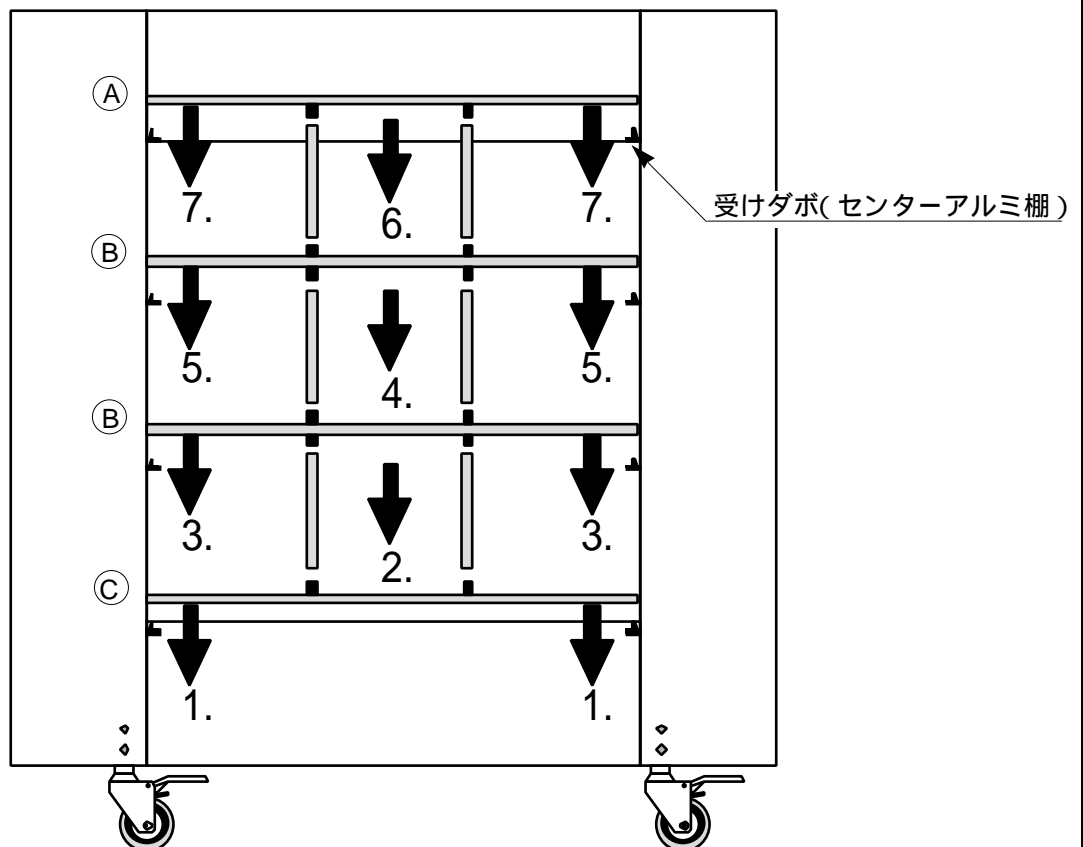

製品寸法

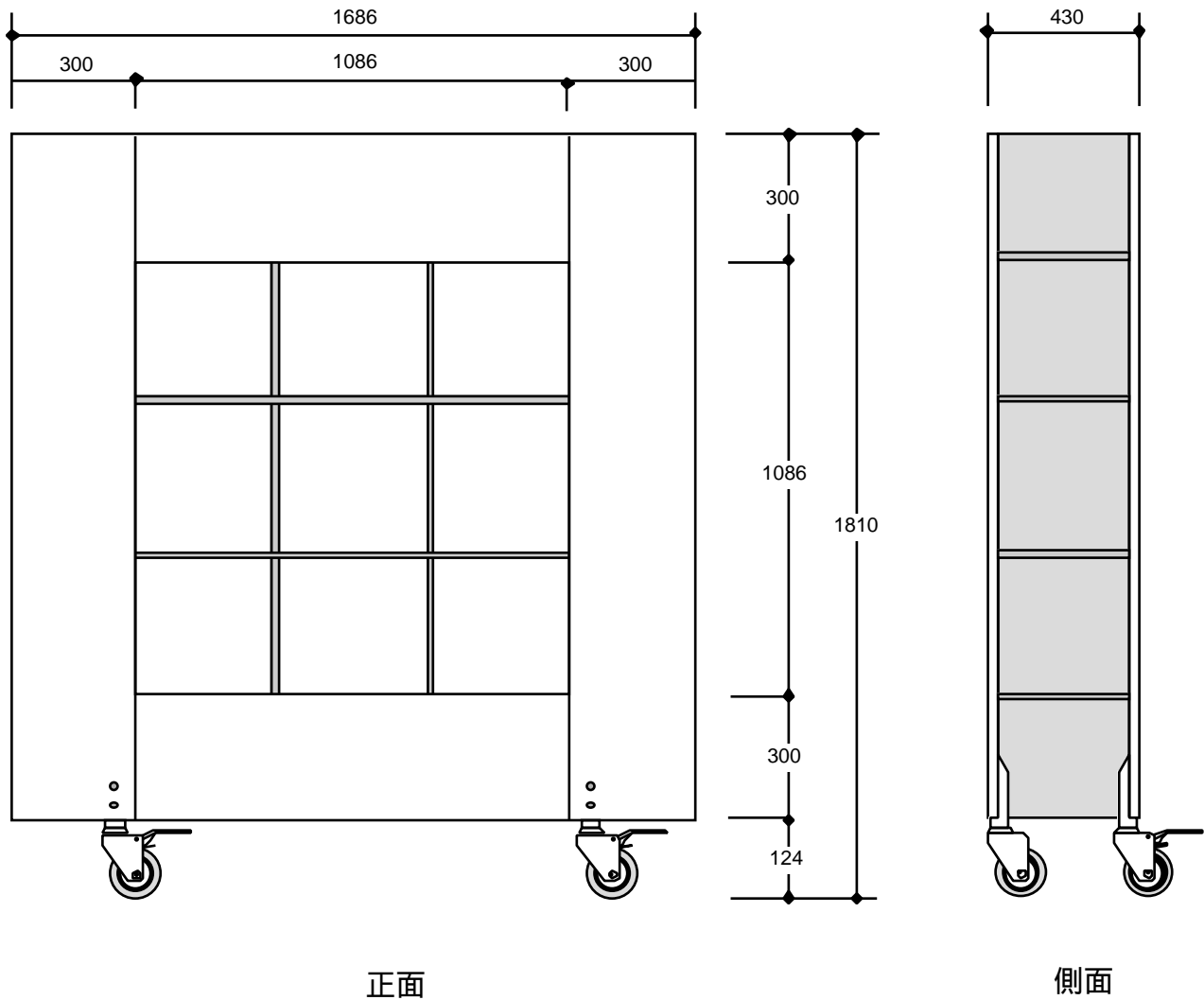

据付け後の清掃・点検

- ① 「安全上のご注意」及び説明書の内容通り据付けされているかを点検し、異常のない事を確かめてください。
- ② 表面の汚れ、ほこりを拭き取りながら、傷などの損傷が無いかを調べてください。

 トーヨー工業株式会社

〒501-32 岐阜県関市下有知6315-1
電話 0575 (22) 1234 (代)



P9WP-TRS73
7.1