



スパイコファニチャー

Spacco.
スパイコファニチャー

FURNITURE

取扱説明書

このたびは、お買い上げいただき
ありがとうございました。

この取扱説明書をよくお読みになって、
正しく又末永くお使いください。

取扱説明書は、いつでも見られる場所に
必ず保管し、必要な時にお読み下さい。

- | | |
|------------|-----------|
| ナビグリオ | マゴ |
| コンデューラテーブル | ヘルプ クッチーナ |
| ジョビー | ヘルプ ブランツォ |
| サンタナーガ | マジア |
| パッコ | プレス |
| バグッタ | アルツ |
| デリー | |

テーブル

ナビグリオ

SFTB-NAV01(02)

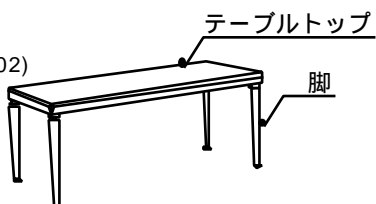

コンデューラテーブル

cherry SFTB-KON01

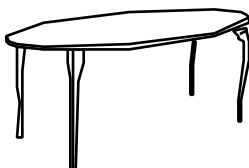

ジョビー

SFTB-JOB01

glass SFTB-KON02
テーブルトップ
(ガラス)

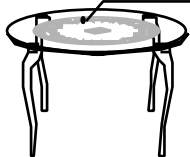

サンタナーガ

SFTB-SAN34

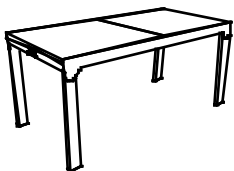

マガジンラック

プレス

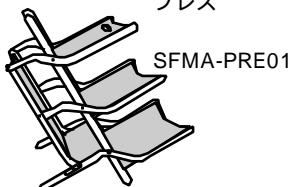

SFMA-PRE01

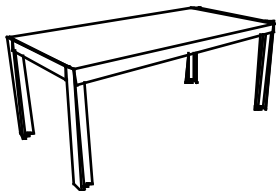

コートハンガー

アルツ



SFHG-ART01

椅子

パッコ

SFCH-BAC02S



デリー

SFCH-DHE01



背(籐)

SFCH-BAC02A



SFCH-BAC02N



座面

バグッタ

SFCH-BAG02



座面
(ストロー材)

ミラー

マジア

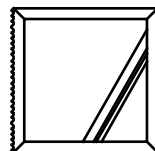

SFMR-MAG01



SFMR-MAG02



SFMR-MAG03

ワゴン

マゴ

SFWG-MAG01

ワゴンとして
使用

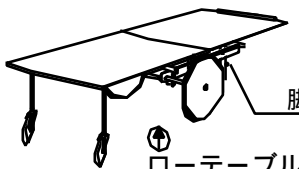

脚
ローテーブル
として使用

ヘルプ クッチーナ

SFWG-HEL01

ナイフホルダー

キャスター

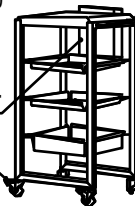

ヘルプ ブランツォ

SFWG-HEL02

キャスター



安全上のご注意 必ずお守りください

ここに示した注意事項は、守らないと人身事故や、家財の損害に結びつくものです。
安全に関する重要な内容ですので、必ず守ってください。









表示内容を無視して誤った使い方をしたときに生じる危害や損害の程度を、次の表示で説明しています。

 注意	この表示の欄は「傷害を負う危険が想定される場合および物的損害のみの発生が想定される」内容です。
--	---

お守りいただく内容の種類を、次の絵表示で区分し、説明しています。

	この図記号は、してはいけない「禁止」内容です。
	この図記号は、必ず実行していただく「強制」内容です。

組立て完了後、説明書の内容にしたがって各部の点検を行い、異常の無い事を確かめてください。

 注意	
<p>テーブル・椅子・ワゴンの上に登ったり、テーブルトップに体重をかけたりしないでください。</p> <p style="text-align: center;"></p> <p>思わぬ事故の原因になります。</p>	<p>テーブル、棚板、その他パーツ類には、指定の荷重以上載せないでください。</p> <p style="text-align: center;"></p> <p>載せているものが落ち、けがをする恐れがあります。</p>
<p>テーブル・椅子・ワゴンでお子様を遊ばせないでください。</p> <p style="text-align: center;"></p> <p>思わぬ事故の原因になります。</p>	<p>MAGO (マゴ) をローテーブルの状態に移動させる場合は、脚を必ず持ち上げてください。</p> <p style="text-align: center;"></p> <p>床を傷つける恐れがあります。</p>
<p>テーブル・椅子は引きずらないでください。</p> <p style="text-align: center;"></p> <p>床を傷つける恐れがあります。</p>	<p>テーブルトップを伸縮させる場合は慎重に行ってください。</p> <p style="text-align: center;"></p> <p>手をはさんだりしてけがをする恐れがあります。</p>
<p>ガラス製のテーブルには、強い衝撃を与えないでください。</p> <p style="text-align: center;"></p> <p>ガラスが割れてけがをしたり、物が壊れる恐れがあります。</p>	<p>コートハンガーはいっぱいまで広げて使用してください。</p> <p style="text-align: center;"></p> <p>バランスが崩れて思わぬ事故の原因になる恐れがあります。</p>

コートハンガーにぶらさがったり、同じ箇所
に片寄って、衣類をかけないでください。



転倒して、思わぬ事故の原因となる恐れが
あります。

HELPで作業する時は、必ずキャスターをロッ
クしてください。



本体が動いて、思わぬけがをする恐れがありま
す。

脚の取付けは、しっかり固定してください。



思わぬ事故、故障の原因となる恐れがあり
ます。

HELP CUCINAのナイフホルダーは、確実に
包丁が差してあるか確認してください。



包丁が落下して、けがをする恐れがあります。

組立方法及び使用方法

ナビグリオ

【 】

脚の取付け

- ① ネジ穴にボルトを切り込み部分まで、ねじ込みます。
 - ② 脚を差し込み、ベースを付けナットでしめます。
 - ③ 最後に、透明樹脂を張り付けます。
- 部品は、全て同時梱包されています。

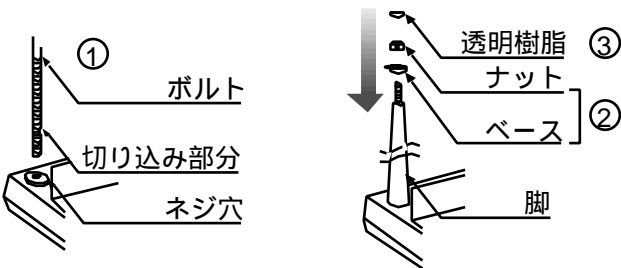

ジョビー

【 】

梱包内容

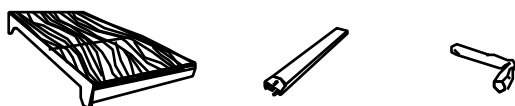

テーブルトップ: 1台 脚: 4本 ボルトレンチ: 1個

脚の取付け

- ① テーブルトップの脚取付部(A部)と、脚の上部(B部)に、それぞれ1~4の数字が書いてありますので、番号を合わせて、脚をテーブルトップに差し込みます。(脚を差し込む際に、脚の向きにご注意ください)
- ② 脚の底部より、ボルトレンチにて、ボルトを絞め、脚をしっかり固定します。

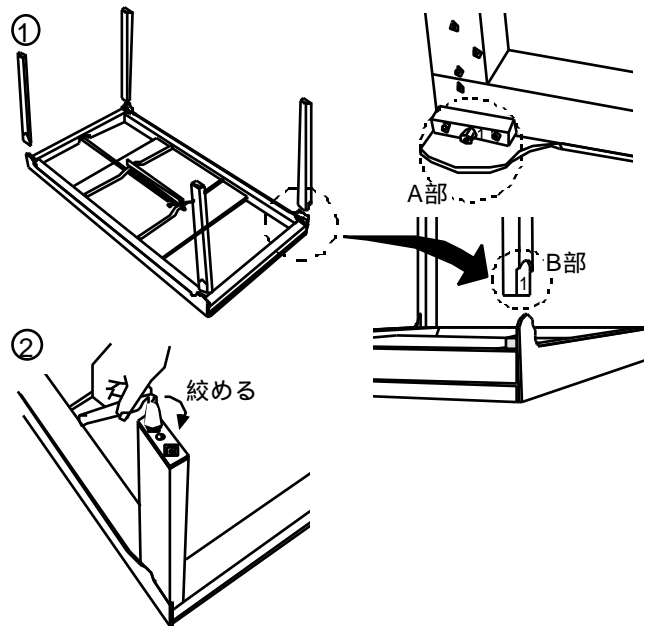

テーブルの伸縮方法

テーブルトップの伸ばし方

- ① 皮製の把手を持って、テーブルトップを手前に引きます。
- ② 少し引き出した後、テーブルトップの両サイドを持って、いっぱいまで引き出します。
- ③ 中央のテーブルトップが完全に上がったことを確認し、各テーブルトップが連結するまで、テーブルトップを中央方向へ押します。

テーブルトップの縮め方

- ① テーブルトップの両サイドを持って、いっぱいまで手前に引き出します。
- ② 各テーブルトップが離れたことを確認し、中央のテーブルトップを上からゆっくりと押して、下へ下げます。
- ③ 両側のテーブルトップが連結するまで、テーブルトップを中央方向へ押します。

テーブルトップの伸ばし方

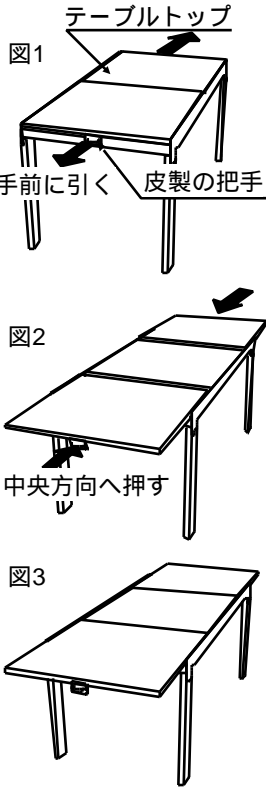

テーブルトップの縮め方

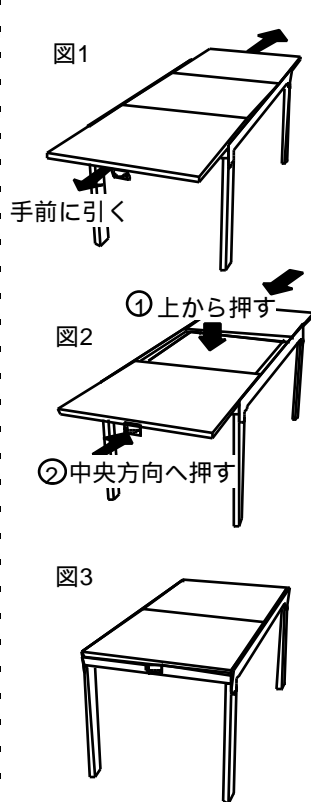

サンタナーガ

梱包内容

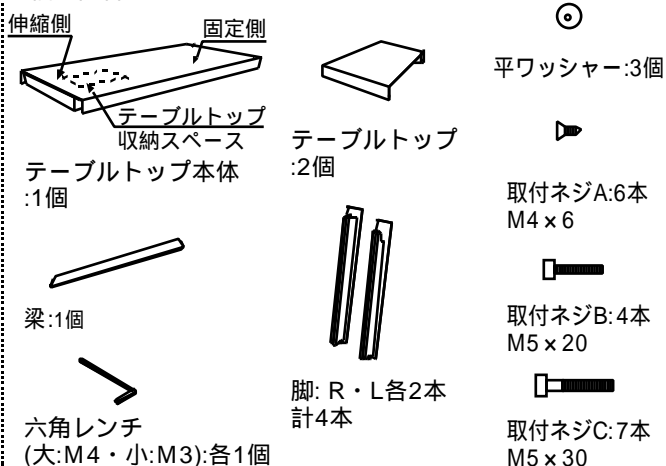

脚の取付け

- ① 上部に切り欠きのある脚と梁を固定します。(図1) 脚は、ネジ取付穴が内側にくるように、梁はネジが取付けてある面が内側にくるように、脚を梁に差し込みます。六角レンチ(小)にて、ネジAを絞め、脚と梁を固定します。

- ② テーブルトップ本体の固定側を持ち上げ、①で固定した脚と梁をテーブルトップ本体に差し込みます。(図2)
- ③ テーブルトップ本体と脚、梁を固定します。(図3) 六角レンチ(大)にて、ネジBを絞め、テーブルトップ本体と脚を固定します。[各脚2ヶ所×R・L:合計4ヶ所] ネジCに平ワッシャーを通した後、六角レンチ(大)にて、ネジCを絞め、テーブルトップ本体と梁を固定します。(3ヶ所)
- ④ テーブルトップ本体の伸縮側を持ち上げ、脚をテーブルトップ本体に差し込みます。(図5) 脚は、ネジ取付穴が内側にくるようにして、テーブルトップ本体の梁に差し込みます。
- ⑤ テーブルトップ本体と脚を固定します。(図6) 六角レンチ(大)にて、ネジCを絞め、テーブルトップ本体と脚を固定します。[各脚2ヶ所×R・L:合計4ヶ所] 六角レンチ(小)にて、ネジAを絞め、テーブルトップ本体と脚を固定します。[各脚1ヶ所×R・L:合計2ヶ所]

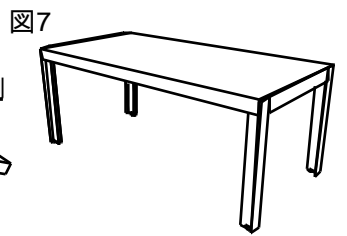
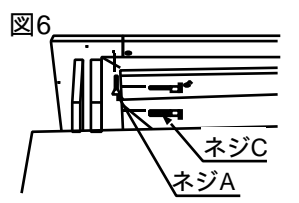
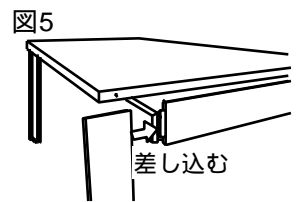
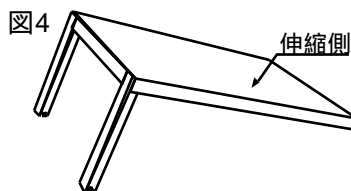
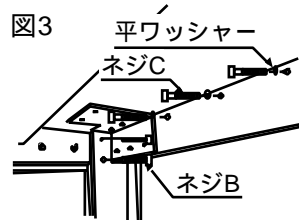
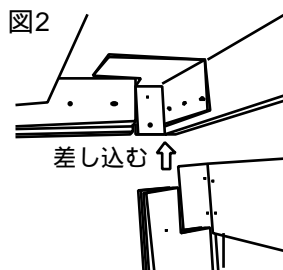
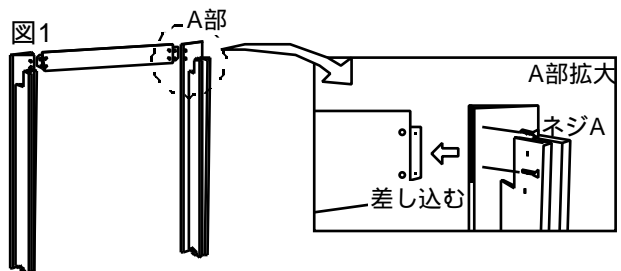

テーブルの伸縮方法

テーブルの伸ばし方

- ① テーブルトップ本体の伸縮側を持ち上げ、手前に引き出します。
- ② 収納されているテーブルトップを出し、折りたたみ部分である部分を伸ばし、テーブルトップ側面についているツメが外側にくるように、テーブルトップ本体に乗せます。

③ テーブルトップ本体を中央に向かって押し、連結させます。

テーブルトップは2つありますので、お好みの大きさに合わせて、お使いください。

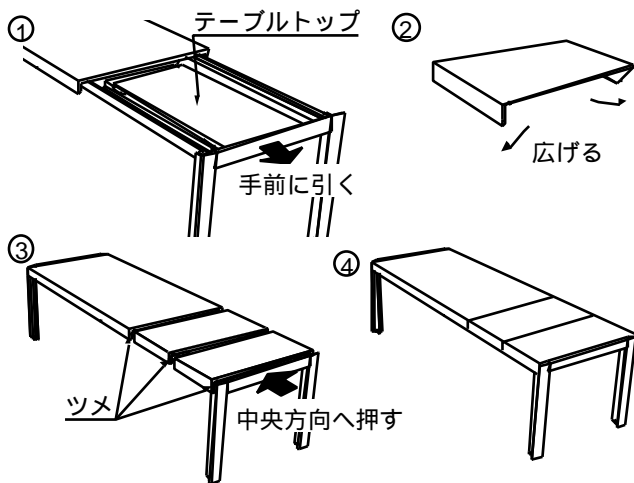

テーブルトップを縮める場合は、上記テーブルトップの伸ばし方の手順を逆に行なってください。

アジャスターの調整方法

テーブルトップが水平でない場合、各脚の下部にあるアジャスターを回して高さを調整してください。

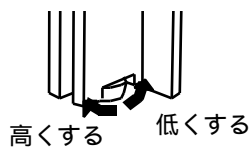

ヘルプ クッチーナ
プランツォ



HELP CUCINA 梱包内容

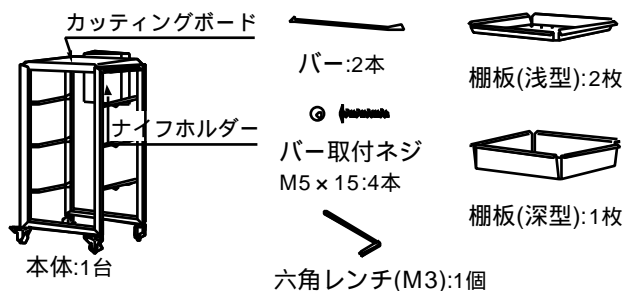

HELP PRANZO 梱包内容

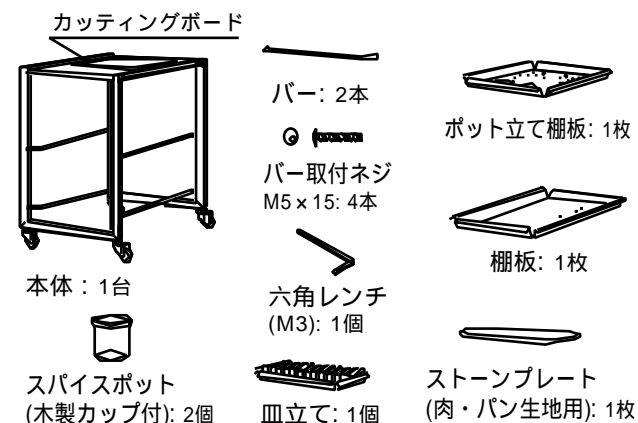

組立方法

下図のように、内側からバー取付ネジを六角レンチで締め、バーをしっかりと固定します。棚板を各位置にセットします。

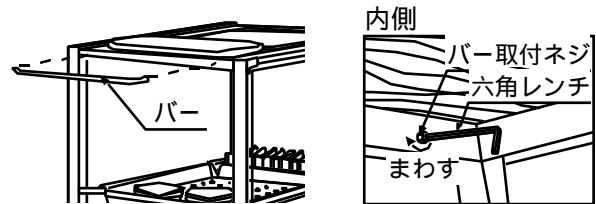

マゴ



ローテーブルの広げ方

Aの部分を押し下げます。(足を使っても結構です)

ローテーブルのまま移動する際は、Bの部分を持ち上げてください。

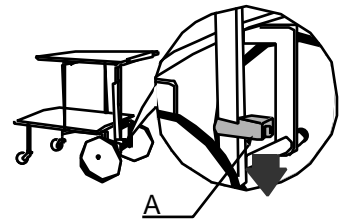

ワゴンにもどす場合

Cの部分を持ち上げ、ワゴンの状態にします。金属バーがかみあう、カチッという音を確認の上、しっかりと固定したことを確かめて、ご使用下さい。

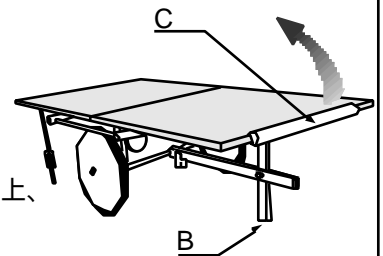

アルツ



組立方法

①から②のように広げます。③中央にある穴へアクセサリースェルフを差し込みます。

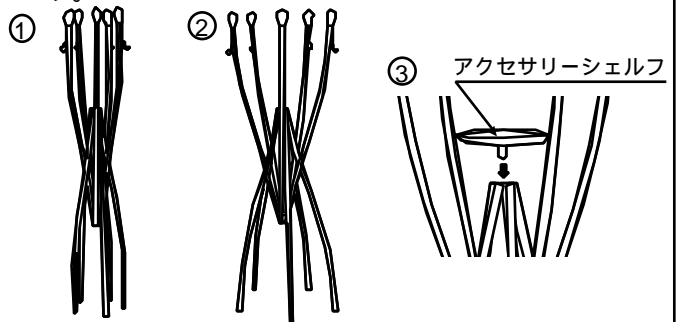

プレス



以下の順で、広げてください。折りたたむ際は、逆になります。

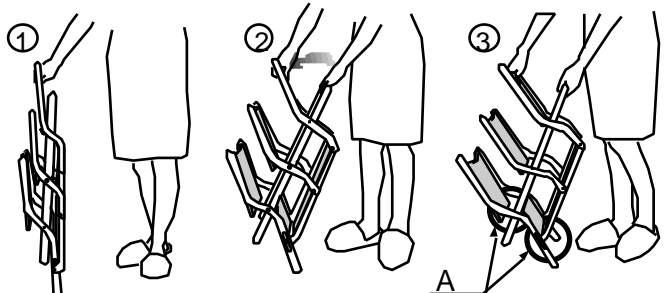

折りたたむ際、Aの部分に手や物を挟まないよう、十分気をつけてください。

使用上の注意

(マジア) を、洗面化粧台としてご使用の際は、直接水やお湯がかからない様、ご注意ください。

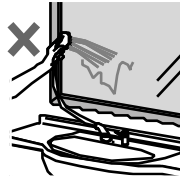

耐荷重 以下の重量を守って安全にお使いください。

マゴ 20kg

ヘルプの棚板 10kg

5kg...直径 20cm のお皿 15 枚程度を目安にしてください。
各々の耐荷重は、均等に物を乗せた場合の耐荷重です。

お手入れ方法

- ① 通常のお手入れは、柔らかい布でから拭きしてください。

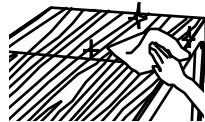

- ② 汚れは、中性洗剤をうすめて、やわらかい布にしみこませて拭き、水を含んだ布で洗剤をふき取った後、乾いた布でから拭きしてください。

- ③ シンナー・ベンジンなど溶剤のご使用は、絶対におやめください。シミが残る原因になります。



- ④ 家具を長期保存される場合は、金属部分の汚れや塩分等をよく落としてからしまってください。変色する場合があります。

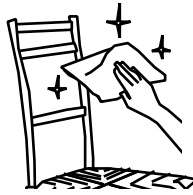

製品寸法一覧 製品外形寸法(単位: mm)

【テーブル】

品名	品番	間口	奥行	高さ
NAVIGLIO	SFTB-NAV01	1800	800	720
	-NAV02	1600	800	720
KONDURA tavoli	cherry SFTB-KON01	1800	1000	740
	glass -KON02	1200		740
JOBBE	SFTB-JOB01	1600 (2400)	800	740
SANTANAGA	SFTB-SAN34	1800 (2300) (2800)	900	740

印の寸法は、テーブルを広げた場合の寸法を示す。

【椅子】

品名	品番	間口	奥行	高さ	座面高さ
BACCO	SFCH-BAC02S	420	480	800	470
	-BAC02A	500	540	800	470
	-BAC02N	420	460	870	650
BAGUTTA	SFCH-BAG02	400	440	930	470
DHELY	SFCH-DHE01	570	780	790	460

【マガジンラック】

品名	品番	間口	奥行	高さ
PRESS	SFMA-PRE01	440	600	580

【コートハンガー】

品名	品番	間口	奥行	高さ
ARTU	SFHG-ART01		550	1700

【ワゴン】

品名	品番	間口	奥行	高さ
MAGO ワゴン ローテーブル	SFWG-MAG01	760	550	700
		1160	550	300
HELP CUCINA	SFWG-HEL01	600	420	1000
HELP PRANZO	SFWG-HEL02	920	500	750

【ミラー】

品名	品番	間口	高さ
MAGIA	SFMR-MAG01	1140	1140
	-MAG02	540	1140
	-MAG03	1140	540

アフターサービスについて

この取扱説明書をよくお読みの上、再度点検していただき異常のあるとき、又はお気づきの点がございましたら、工事店・販売店、又は下記のトーヨーキッチンお客様相談室にお問い合わせ下さい。

ご連絡して頂きたい内容

ご氏名 ご住所 電話番号 お買い上げ日 異常の内容 品番

製品の保証期間はご購入後、取扱説明書にしたがって正常な使用状態において1年間です。

トーヨー工業株式会社

〒501-3295 岐阜県関市下有知6315-1
電話 0575(22)1234(代)

Design Quality Function

TOYO KITCHEN

トーヨー工業株式会社

お客様相談室 0120-104078

〒107-0062 東京都港区南青山5-11-14