

ローモビルコンテナ SDAC-30(45)73TF1(2~7)  
SDAC-30(45)73TFC1(2~3)  
SDAC-30(45)73TP  
SZAC-30(45)73TF1(2~7)  
SZAC-30(45)73TFC1(2~3)  
SZAC-30(45)73TP  
VKAC-30(45)75P

## 取扱説明書

このたびは、お買い上げいただき  
ありがとうございました。

この取扱説明書をよくお読みになって、  
正しく又末永くお使いください。

取扱説明書は、いつでも見られる場所に  
必ず保管し、必要な時にお読みください。

### もくじ

安全上のご注意 / ご使用に際して	— 1~3
お手入れ方法	— 4
製品寸法 / アフターサービスについて	— 5

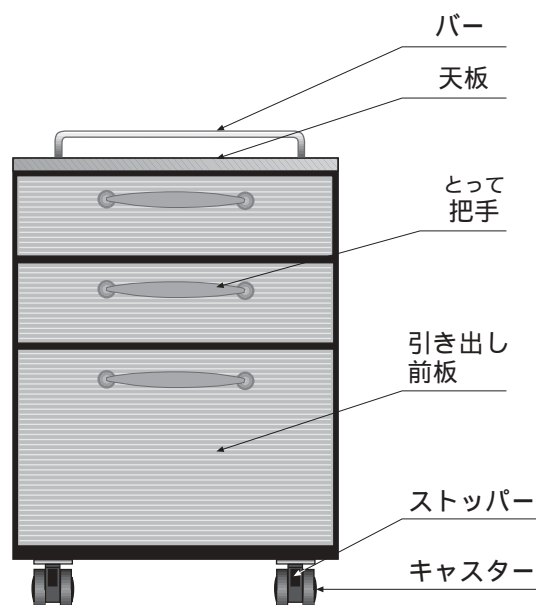

# 安全上のご注意

必ずお守りください

ここに示した注意事項は、守らないと人身事故や、家財の損害に結び付くものです。  
安全に関する重要な内容ですので、必ず守ってください。

表示内容を見逃して誤った使い方をしたときに生じる危害や損害の程度を、次の表示で説明しています。



**注意**

この表示の欄は「傷害を負う危険が想定される場合および物的損害のみの発生が想定される」内容です。

お守りいただく内容の種類を、次の絵表示で説明しています。



この図記号は、してはいけない「禁止」内容です。

## 注意

モバイルコンテナの上に乗ったりして、お子様を遊ばせないでください。



すべり落ちて、ケガをする恐れがあります。

引出しには指定の荷重以上載せないでください。



載せているものが落ち、ケガをする恐れがあります。

複数の引出しを引出した状態にしないでください。

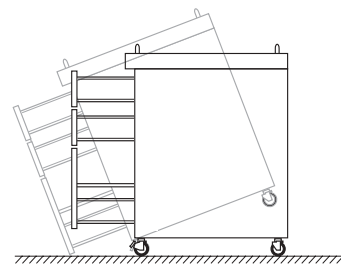

本体が不安定になり、転倒してケガをする恐れがあります。

## ご使用に際して

### 1. 引出しの取り外し方

引出しを引出して、手前を数センチ持ち上げて引出します。

引出しを入れるときは、逆の手順で行います。

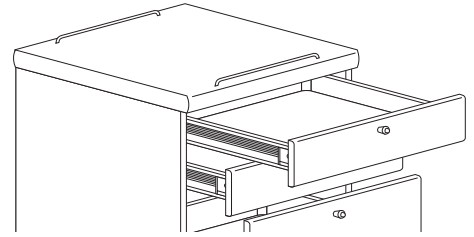

### 2. 耐荷重

アルミ製引出し 1 段につき **15kg**

スチール製引出し 1 段につき **15kg**

5kg ... 直径20cmのお皿15枚程度を目安にしてください。  
均等に物を載せた場合の耐荷重です。

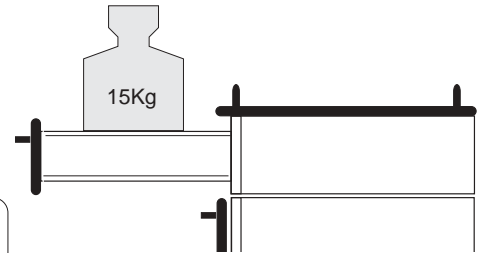

### 3. キャスター・ストッパーのご使用について

モバイルコンテナを移動させる場合は、ストッパーをフリーにしてください。

作業等をする場合は、ストッパーを必ずロックしてご使用ください。

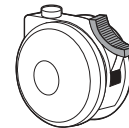

フリー

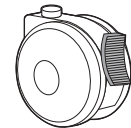

ロック

### 4. 漂白剤・硫酸・塩酸等の強酸、ガソリン・アルコール・シンナー・ベンジン等の溶剤、ワックス・化学雑巾等は、絶対に使用しないでください。

変質・変色する恐れがあります。



### 5. 天板（人工大理石・メラミンポストフォーム）

シンナー・ベンジン・ワックス・化学雑巾等は、使用しないでください。

表面の光沢が無くなったり、変色する恐れがあります。



熱いやかんや鍋を置く場合は、必ず鍋敷き等をご利用ください。

跡が残ることがあります。

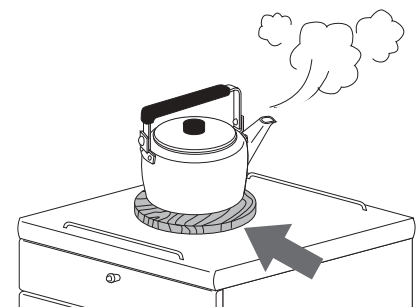

直接包丁を使わないでください。

ナイフや包丁等、鋭利なものを当てると表面が傷つきますので、ご注意ください。

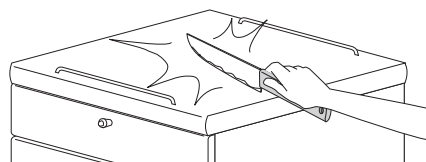

強い衝撃は、避けてください。

変形したり、傷がつく恐れがあります。

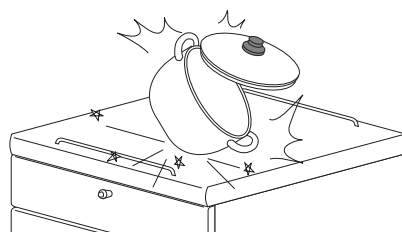

人工大理石天板は弱アルカリの漂白剤や梅干し・漬け物・みそ・しょうゆ等の汚れを放置しないでください。

変質する恐れがあります。

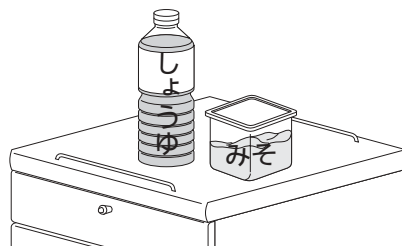

## 6. 引出し前板の調整方法

アルミ製の場合

BAY

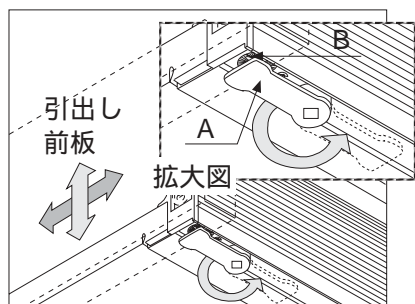

Aを矢印の方向へ回します。  
Bのネジをマイナスドライバーで回して、上下または左右を調整してください。  
引出し前板は外せません。

引出し前板の調整・取付けが終わりましたら、必ずBが隠れるようにAを元の位置に戻してください。

スチール製の場合

BAY foo

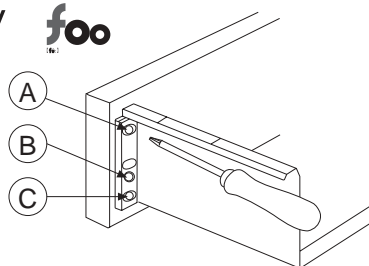

左右の調整

①、③のネジをゆるめて調整します。



上下の調整

①、③のネジをゆるめます。次に  
②のネジをゆるめて上下を調整します。

## 7. マグネットキャッチの調整

1. 引出しを取り出します。
2. 本体内部の側面にあるマグネットキャッチのネジをゆるめて、マグネットを前後に動かします。
3. 調整が終わったら、引出しを元に戻します。

引出しは、オートクロー징機構（閉め切る時に自動で閉まる）とマグネットキャッチによって、不用意な引出しの飛び出しをある程度押さえていますが、モバイルコンテナの移動はゆっくりと行い、急な移動は避けてください。

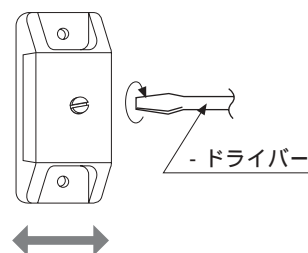

## お手入れ方法

### 天板（人工大理石）

- ① スポンジに、中性洗剤をつけて汚れを落とします。
- ② 水を含ませた布で洗剤分を洗い流してください。
- ③ 水滴をきれいに拭き取ってください。表面の光沢が保てます。

浅い傷の場合は、400～600番のペーパーでサンディングした後、荒目のコンパウンドを使用して、バフ掛けをしてください。

深い傷の場合は、240番のペーパーでサンディングした後、600番のペーパーでサンディング、最後に荒目のコンパウンドを使用し、バフ掛けをしてください。

### 天板（メラミンポストフォーム）

通常のお手入れは、柔らかい布でから拭きしてください。

汚れは、中性洗剤を柔らかい布にしみこませて拭き、水を含んだ布で拭き取った後、乾いた布でから拭きしてください。

### 引出し前板

#### 木製塗装前板

**BAY** ポリヴァー・ ルーセント・ 通常のお手入れは、柔らかい布でから拭きして  
マイ・ ルー（ベンゲ）・ ください。  
ルー（ゼブラ）・ ルー（キリ）

汚れは、中性洗剤を柔らかい布にしみこませて拭き、水を含んだ布で洗剤を拭き取った後、乾いた布でから拭きしてください。

#### メラミン系前板

**BAY** フォルテ・ ジェマ・ 通常のお手入れは、柔らかい布でから拭きして  
メロ・ ベローII・ ください。  
トスカーナA・ ミル・  
サイ・ チロ・  
イオ・ クー・  
ドゥ・ エピ・  
ルー（ベンゲラミナート）・  
ルー（ホワイト）

汚れは、中性洗剤をスポンジに付けて落とし、水を含んだ布で洗剤を拭き取った後、乾いた布でから拭きしてください。

**foo** カラーラ・ フィオレ・  
パステラ・ アルベロ・  
サビアII・ ヴィーナ・  
イー・ ジー・  
エフ・ エス・  
アイ・ ビー

とって  
本体・把手

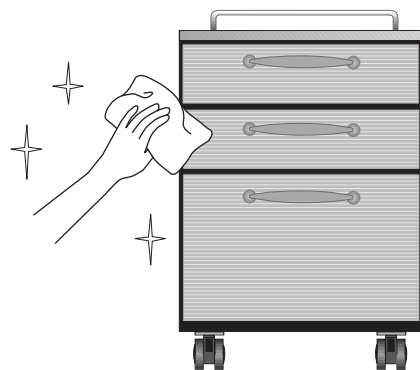

## 製品寸法

SDAC - 30(45)73TF1(2~7)  
 SDAC - 30(45)73TFC1(2~3)  
 SZAC - 30(45)73TF1(2~7)  
 SZAC - 30(45)73TFC1(2~3)

SDAC-30(45)73TP  
 SZAC-30(45)73TP



	W 300	450
機種	SDAC-3073TF1(2~7)	SDAC-4573TF1(2~7)
	SDAC-3073TFC1(2~3)	SDAC-4573TFC1(2~3)
	SZAC-3073TF1(2~7)	SZAC-4573TF1(2~7)
	SZAC-3073TFC1(2~3)	SZAC-4573TFC1(2~3)



	W 300	450
機種	SDAC-3073TP	SDAC-4573TP
	SZAC-3073TP	SZAC-4573TP

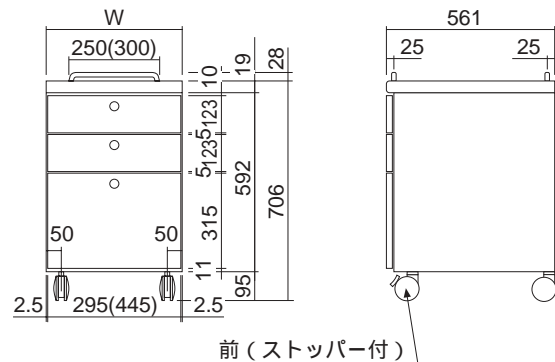
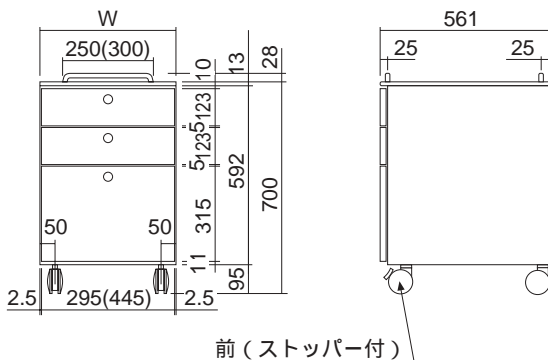

VKAC-30(45)73P



	W 300	450
機種	VKAC-3075P	VKAC-4575P

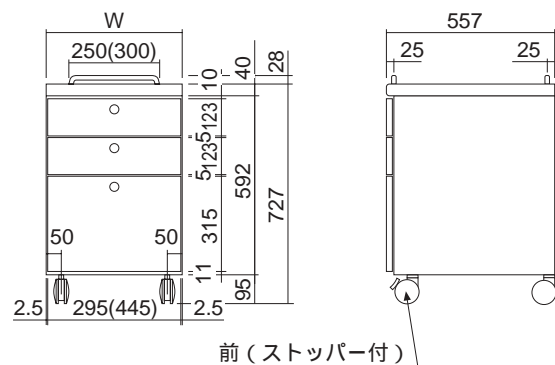

## アフターサービスについて

この取扱説明書をよくお読みの上、再度点検していただき異常のあるとき、又はお気づきの点がございましたら、工事店・販売店、又はトーヨーキッチンお客様相談室にお問い合わせください。

ご連絡して頂きたい内容

ご氏名    ご住所    電話番号    お買い上げ日    異常の内容    品番

製品の保証期間はご購入後、取扱説明書に従って正常な使用状態において1年間です。

# MEMO

---

A series of horizontal dotted lines for writing, spanning the width of the page.

トヨーキッチンホームページのオンラインショップ「SHOP TOYO KITCHEN」でオプションパーツをご購入頂けます。  
詳しくは、<http://www.toyokitchen.co.jp>をご覧ください。

**トヨーキッチン&リビング株式会社**

〒501-3295 岐阜県関市下有知6315-1  
電話 0575(22)1234(代)



**TOYO KITCHEN**

トヨーキッチン&リビング株式会社

お客様相談室

 **0120-104078**

〒107-0062 東京都港区南青山5-11-14

P9WP-TR64  
02.6