

## スパイコファニチャー

DOMINO MOBILE【ドミノモバイル】

SFDM-1501M・SFDM-1502M

## 取扱説明書

このたびは、お買い上げいただき  
ありがとうございました。

この説明書をよくお読みになって、  
正しく又末永くお使いください。  
取扱説明書は、いつでも見られる場所に  
必ず保管し、必要な時にお読みください。

もくじ

安全上のご注意 ----- 1~2

組立方法 ----- 2

ご使用に際して ----- 3

お手入れ方法/引き出し前板の調整方法/扉の調整方法 ----- 4

製品寸法/アフターサービスについて ----- 5

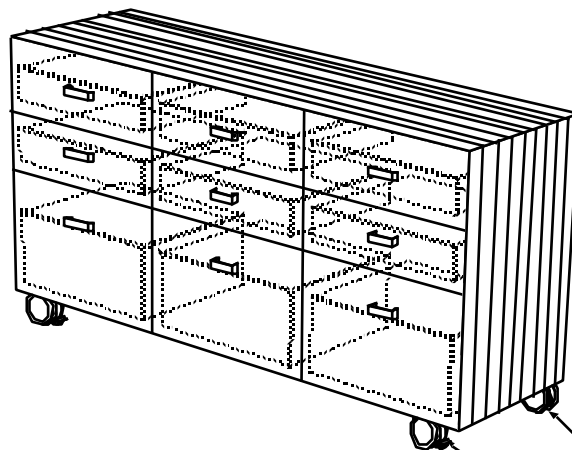

【引き出し仕様】SFDM-1501M

キャスター(ストッパーナシ)  
キャスター(ストッパー付)

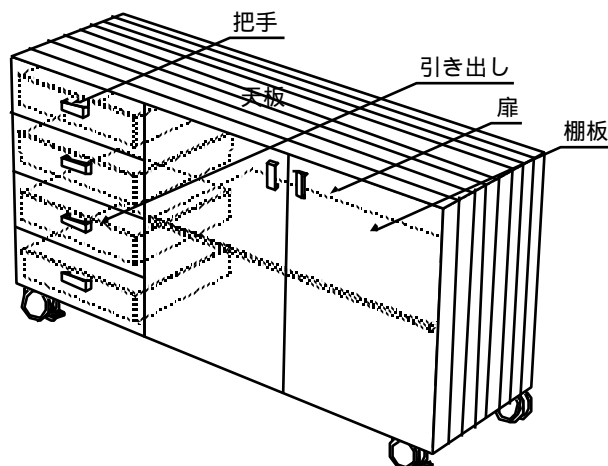

【棚板仕様】SFDM-1502M

# 安全上のご注意



必ずお守りください

ここに示した注意事項は、守らないと人身事故や、家財の損害に結び付くものです。  
安全に関する重要な内容ですので、必ず守ってください。

表示内容を無視して誤った使い方をしたときに生じる危害や損害の程度を、次の表示で説明しています。

 <b>注意</b>	この表示の欄は「障害を負う危険が想定される場合及び物的損害のみの発生が想定される」内容です。
---	--

お守りいただく内容の種類を、次の絵表示で区分し、説明しています。

	この図記号は、してはいけない「禁止」内容です。
	この図記号は、必ず実行していただく「強制」内容です。

## 注意

組立ては、組立方法の説明に従い、正しく行ってください。



思わぬ事故の原因となる恐れがあります。

扉が傾いたり、ガタついている時は、丁番のネジを締め直してください。

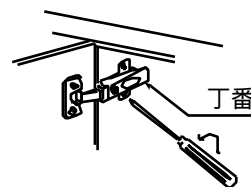

扉が落ちて、けがをする恐れがあります。

扉を大きく開けすぎないでください。



扉がはずれて、けがをする恐れがあります。

とって  
扉や把手にぶら下がらないでください。



扉がはずれて、けがをする恐れがあります。

棚受け（ダボ）は確実に奥まで締め付け保護キャップを取付けてください。 棚板仕様

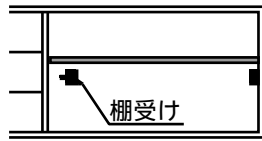

棚板が落下して、けがをする恐れがあります。

引き出し・棚板の上に10kg以上載せないでください。

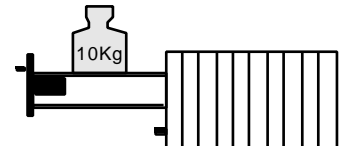

載せているものが落ち、けがをする恐れがあります。

ドミノビルの上に乗らないでください。



思わぬ事故の原因となる恐れがあります。

複数の引き出しをひきだした状態にしないでください。

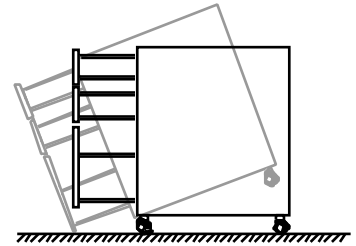

転倒してけがをする恐れがあります。

## 組立方法

### キャスターの取付け方

1. ダンボールよりユニット本体を取り出して下さい。
2. ユニット内に同梱してあるキャスターを取り出して下さい。
3. ユニットに傷を付けないためにダンボール等を下に敷きユニットを扉面を上にして倒して下さい。
4. ストッパー付キャスター 2ヶが正面（扉側）になる様にして、キャスター 4ヶを付属のネジ（24 個）を使用してプラス又はマイナスドライバーで取付けて下さい。
5. 本体を起こして下さい。

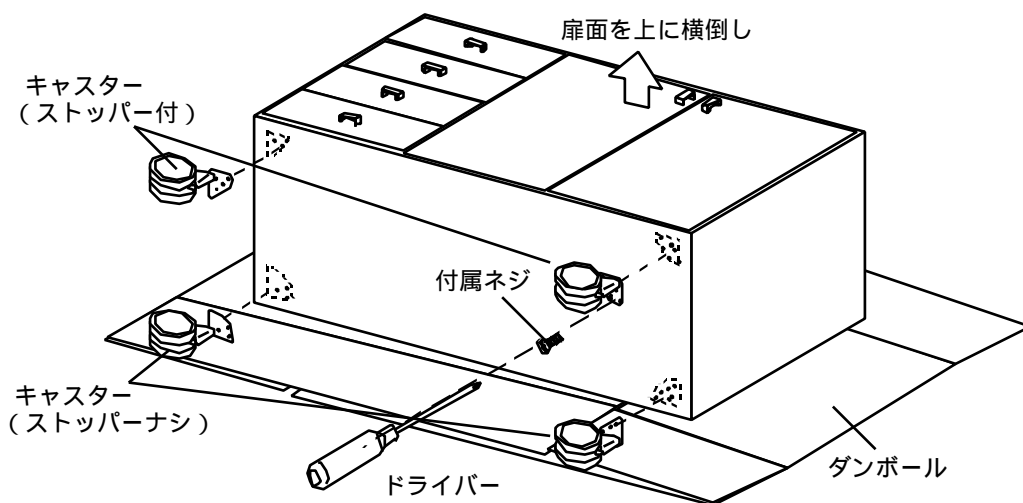

## ご使用に際して

### キャスターのストッパーご使用について

ドミノモバイルを移動させる場合は、ストッパーをフリーにしてください。  
作業等をする場合は、ストッパーを必ずロックしてご使用ください。

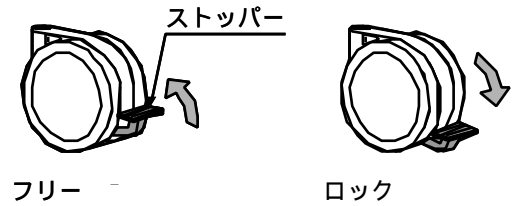

### 耐荷重

引き出し・アルミ棚1段につき **10kg**  
(均等に物を乗せた場合の耐荷重です。)

5kg ... 直径20cmのお皿15枚程度を目安にしてください。

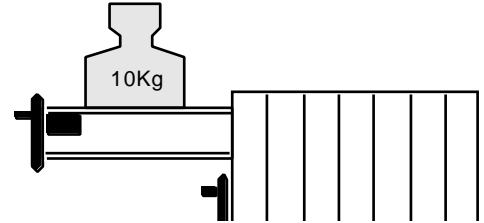

熱い鍋等を直接天板の上に置かないでください。

沸騰したヤカン、熱い油の入った鍋を置く際は、製品保護のため鍋敷きをご利用ください。

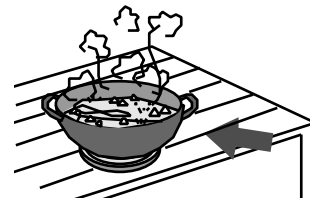

天板に強い衝撃をあたえないでください。

破損したり、傷がつく恐れがあります。

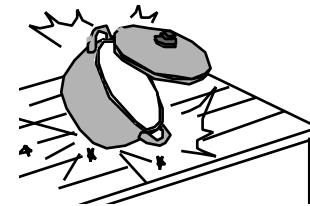

お皿や茶碗等を引きずらないでください。

表面が傷つきますので、ご注意ください。

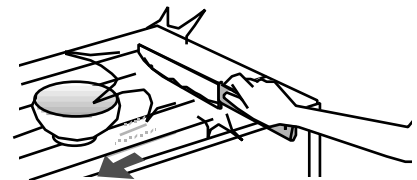

### 引き出しの取り外し方

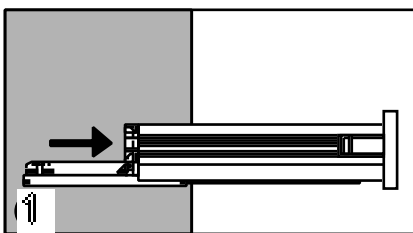

引き出しを手前にひきだしてください。

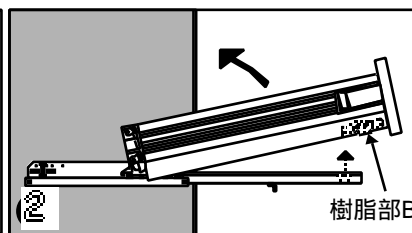

止まったところで、樹脂部Bを内側から外側に向かって拵げながら、少し上に持ち上げて下さい。

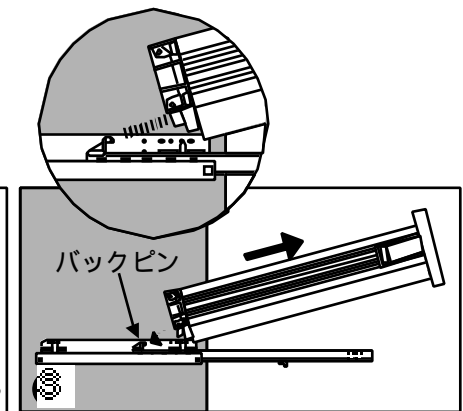

引き出しを手前にひきだすと取り外せます。入れるときは引き出しをバックピンにはめ込み、逆の手順で行ってください。

## お手入れ方法

扉・本体

通常のお手入れは、柔らかい布でから拭きしてください。

ひどい汚れは、中性洗剤をやわらかい布にしみこませて拭き、水を含んだ布で洗剤をふき取った後、乾いた布でから拭きしてください。

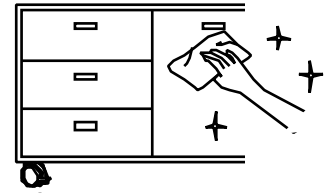

漂白剤・硫酸・塩酸等の強酸、ガソリン・アルコール・シンナー・ベンジンなどの溶剤、ワックス・化学雑巾等は、絶対に使用しないでください。

変質・変色する恐れがあります。

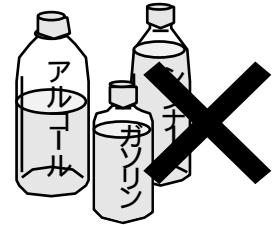

## 引き出し前板の調整方法

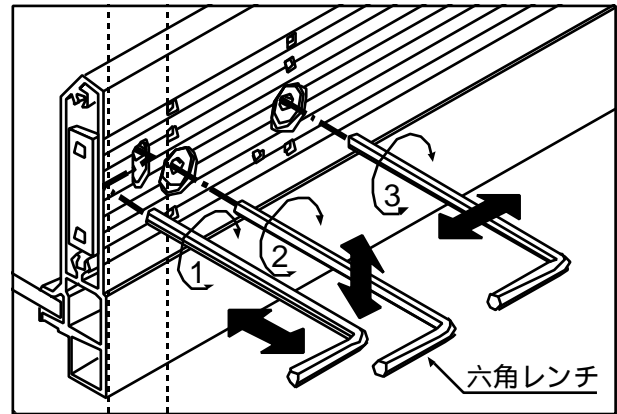
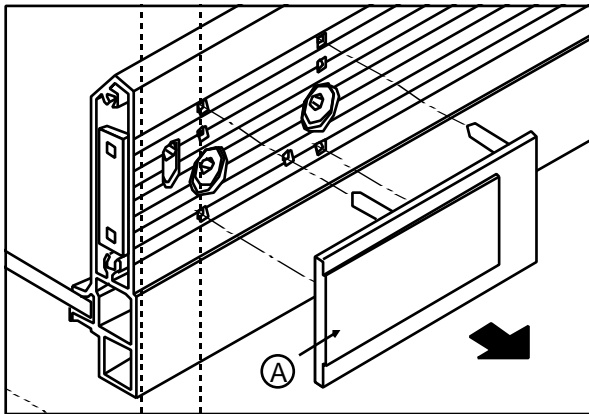

1. ①を外してください。
2. ③を左へ回し、ゆるめてから①、②の調整をします。
3. ①、②の調整が終わったら、③を右へ回し締め付けます。
4. ①を再び取付けてください。

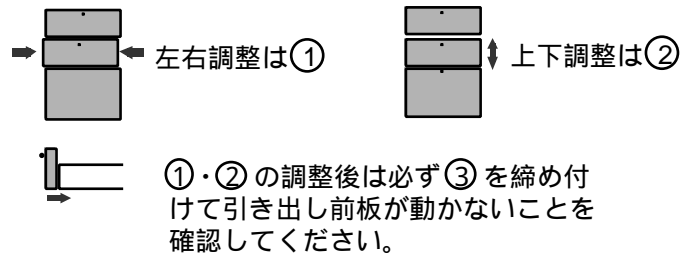

## 扉の調整方法

扉に段違いが生じた場合、図中の調整ネジを回し調整してください。

段違いになって下がった方の扉は上の丁番を、上がった方の扉は下の丁番を調整してください。

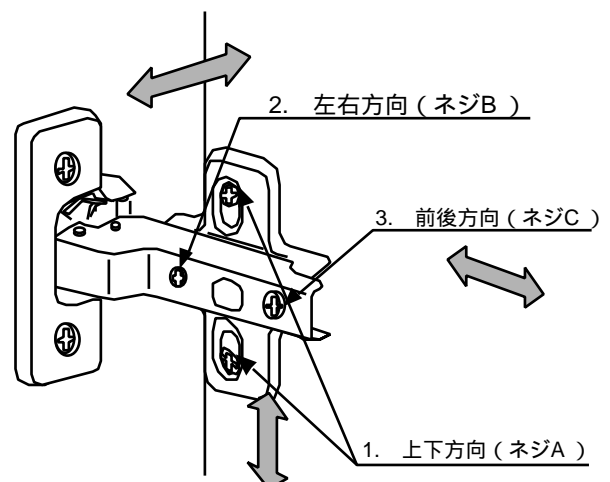

## 製品寸法

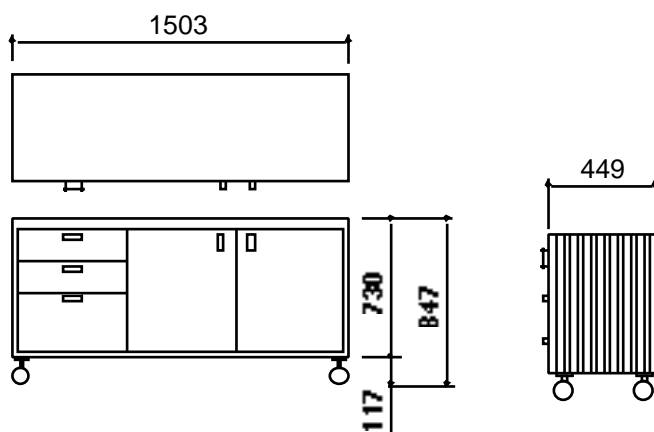

## アフターサービスについて

この取扱説明書をよくお読みの上、再度点検していただき異常のあるとき、又はお気づきの点がございましたら、工事店・販売店、又は下記のトーヨーキッチンお客様相談室にお問い合わせください。

ご連絡して頂きたい内容

ご氏名    ご住所    電話番号    お買い上げ日    異常の内容    品番

製品の保証期間はご購入後、取扱説明書にしたがって正常な使用状態において1年間です。

memo.

A series of horizontal dotted lines for writing.



トヨ工業株式会社

〒501-3295 岐阜県関市下有知6315-1  
電話 0575(22)1234(代)

Design Quality Function

TOYO KITCHEN

トヨ工業株式会社®

お客様相談室

0120-104078

〒107-0062 東京都港区南青山5-11-14

P9WP-TR82  
8.9