

ドゥーシュ
douche-2

シャワータワー

BAXU - ST200BV

取扱説明書・据付工事説明書

このたびは、お買い上げいただき
ありがとうございました。

この取扱説明書をよくお読みになって、
正しく又末永くお使いください。

取扱説明書は、いつでも見られる場所に
必ず保管し、必要な時にお読みください。

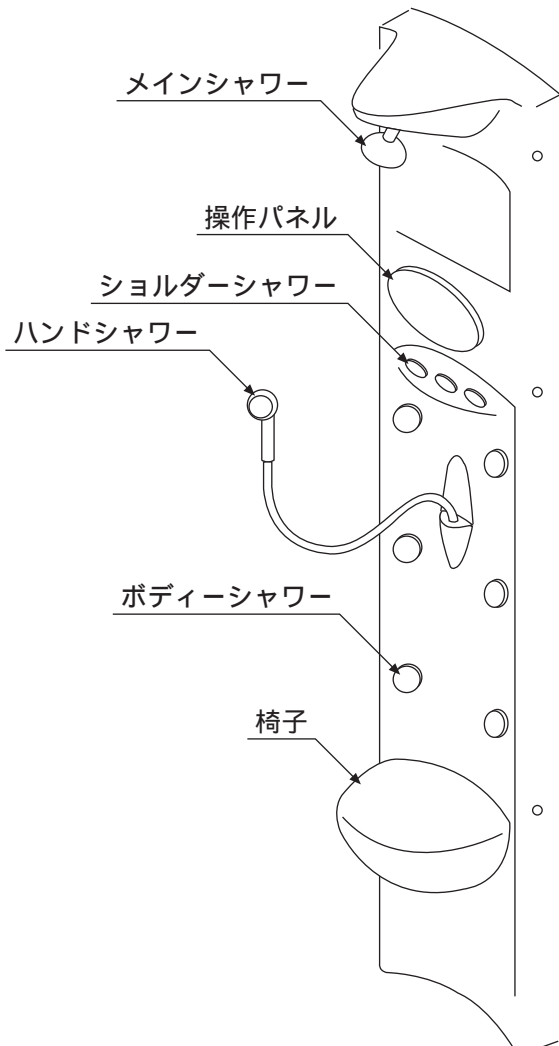

もくじ

取扱説明書

・安全上のご注意	1 ~ 2
・ご使用に際して	3
・使用方法 1 ~ 2	4 ~ 5
・お手入れ方法 /	6
故障かな?と思う前に / 廃棄について	
・保証書	7
・アフターサービスについて	8

据付工事説明書

・安全上のご注意	9 ~ 10
・据付け上のご注意 / 工具および資材	10
・同梱部品の確認	11
・水道工事 1	11
・シャワータワーの取付け 1	12
・水道工事 2	13
・シャワータワーの取付け 2	14
・製品仕様 / 据付け後の点検・清掃・養生 ...	裏表紙



取扱説明書

安全上のご注意



必ずお守りください

ここに示した注意事項は、守らないと人身事故や、家財の損害に結び付くものです。安全に関する重要な内容ですので、必ず守ってください。

表示内容を見逃して誤った使い方をしたときに生じる危害や損害の程度を、次の表示で区分し、説明しています。

 警告	この表示の欄は「取扱いを誤った場合、使用者が死亡または重傷を負うことが想定される危害の程度」をいう。
 注意	この表示の欄は「取扱いを誤った場合、使用者が傷害を負うことが想定されるか、または物的損害の発生が想定される危害・損害の程度」をいう。

お守りいただく内容の種類を、次の絵表示で区分し、説明しています。

	この図記号は、製品の取扱いにおいて、その行為を禁止する図記号です。
	この図記号は、製品の取扱いにおいて、指示に基づく行為を強制する図記号です。

警告

分解・修理・改造は絶対にしないでください。



事故や故障の原因になります。

小さなお子様や身体の不自由な方を一人で使させないでください。



ケガややけどをする恐れがあります。

小さなお子様を遊ばせないでください。



ケガややけどをする恐れがあります。

 注意

器具の位置を変えたり、新しく取付ける場合は、必ず販売店等にご相談ください。



誤った取付けをすると、思わぬ事故や水漏れの原因になることがあります。

固形または粉末の塩素系洗浄剤・漂白剤は、使ったり、近づけたりしないでください。



水や湿気に反応して発生するガスが、ステンレス等の金属やゴムの腐食・劣化の原因になります。保管の場所や方法に十分注意してください。その他の洗浄剤・漂白剤は使用上の注意をよく読んでお使いください。

椅子等の上には乗らないでください。



足を滑らせて、ケガをする恐れがあります。

ご使用前に必ず湯温を確認してください。



やけどをする恐れがあります。

お湯をお使いの後は、必ずハンドルを水側に戻しておいてください。



次に使用すると、いきなり高温の湯を浴び、やけどをする恐れがあります。

ハンドルを急に回すと温度が急上昇することがありますので、ゆっくり回してください。



高温の湯が出て、やけどをする恐れがあります。

メインシャワーにぶら下がったり、強く引っ張ったりしないでください。



破損やケガをする恐れがあります。

椅子には、指定の荷重以上の体重をかけないでください。



シャワータワーが破損し、ケガをする恐れがあります。

ご使用に際して

耐荷重 椅子 …………… 120kg

シャワーホースを無理に引っ張ったり、ねじったりしないでください。

ハンドシャワーが破損して、水漏れの原因になります。

強い衝撃を与えないでください。

破損する恐れがあります。

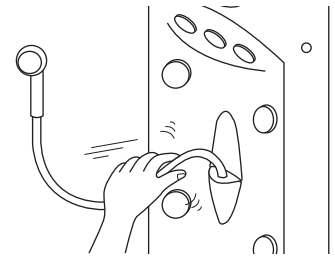

タバコ等の火気を近づけないでください。

変質・変色する恐れがあります。

ヘアピン等のサビやすいものを放置しないでください。

サビが付着する恐れがあります。

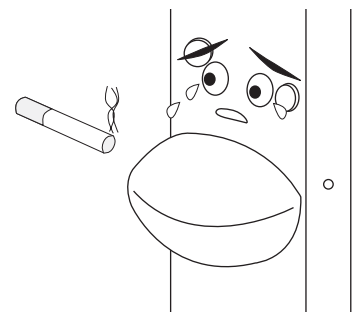

お手入れの際、シンナー・ベンジン・粒子の粗いクレンザー・タワシ等は、使用しないでください。

酸類やアルコール類の洗剤は避けてください。

変質・変色の原因になります。

温泉水・硫黄分の入った入浴剤、酸性、アルカリ性の強いものは、使用しないでください。

シャワータワーの寿命を縮める原因になります。

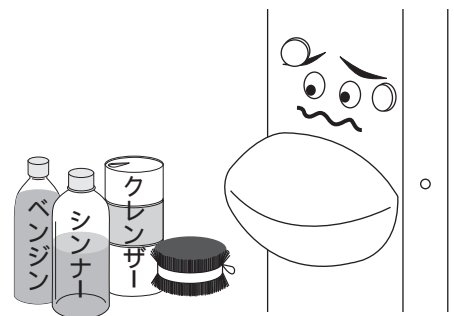

使用方法 1

【操作パネル】

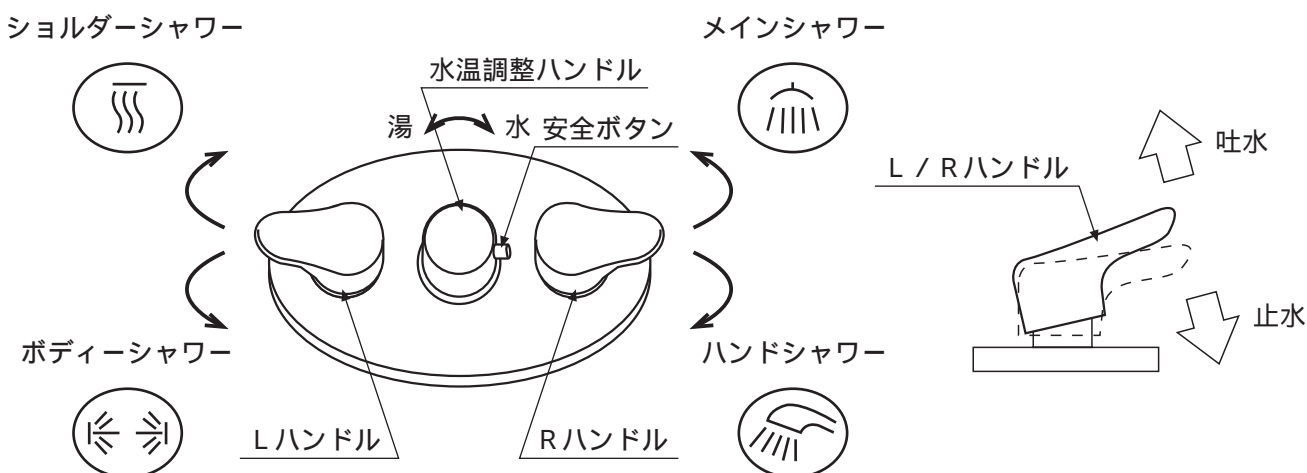

水温調整

水温調整は、水温調整ハンドルを回してください。

右へ回すと水になります。

左へ回すと湯になります。

38 以上の湯を出すときは、安全ボタンを押しながら左へ回してください。

水温調整ハンドルの操作はゆっくり行ってください。

湯をお使いになる時は、低温で吐水してから、徐々に湯側にしてください。

湯をお使いになる時は、やけどをする恐れがありますので、十分ご注意ください、

ハンドシャワー

Rハンドルを下へ完全に回します。

吐水はRハンドルを上げてください。

止水はRハンドルを下げてください。

ハンドシャワーは引出せます。

メインシャワー

Rハンドルを上へ完全に回します。

吐水はRハンドルを上げてください。

止水はRハンドルを下げてください。

ボディーシャワー

Lハンドルを下へ完全に回します。

吐水はLハンドルを上げてください。

止水はLハンドルを下げてください。

ショルダーシャワー

Lハンドルを上へ完全に回します。

吐水はLハンドルを上げてください。

止水はLハンドルを下げてください。

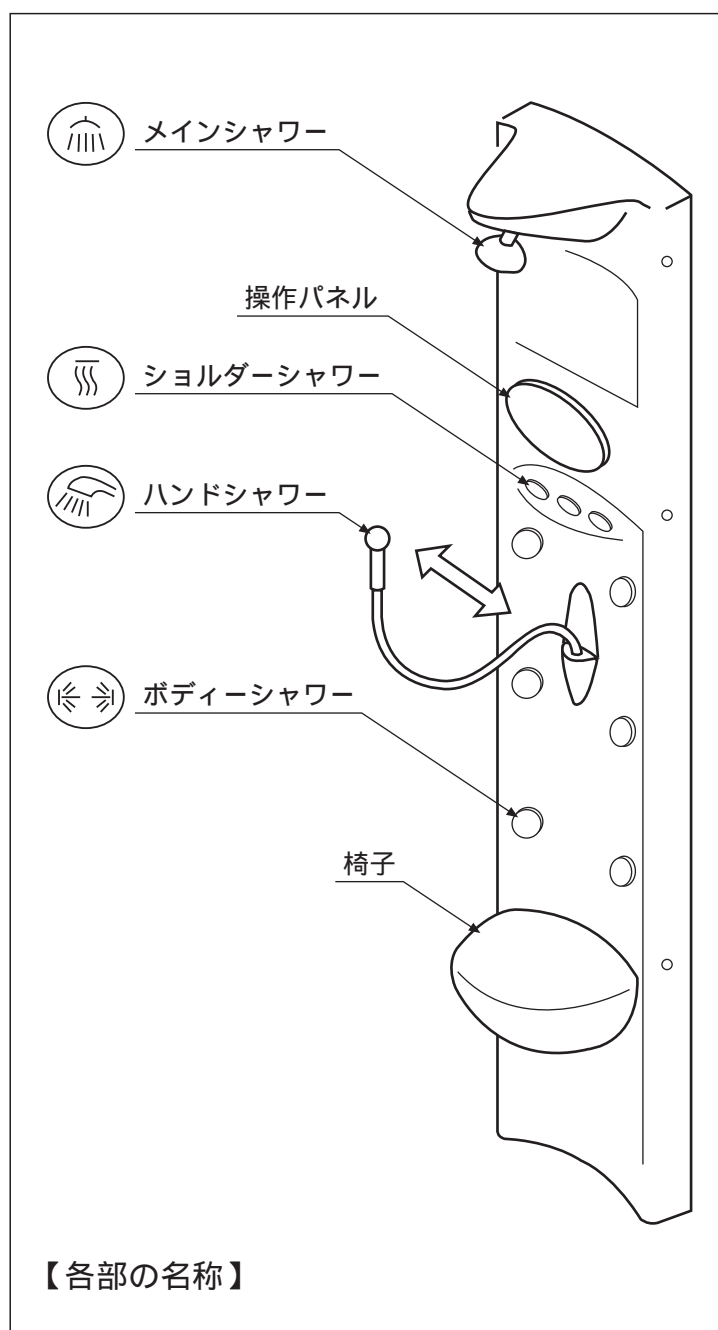

【各部の名称】

使用方法 2

【メインシャワーの切り替え】

メインシャワー本体下部を回し、希望するシャワーにメモリを合わせます。

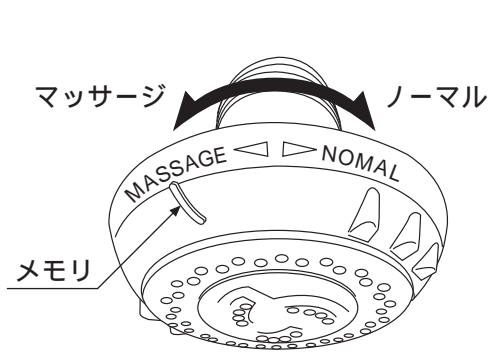

マッサージ

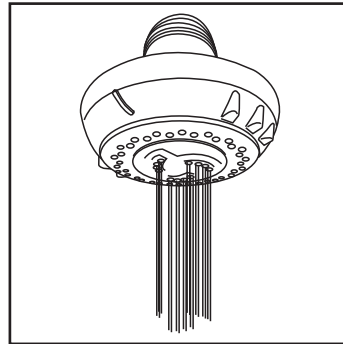

ノーマル

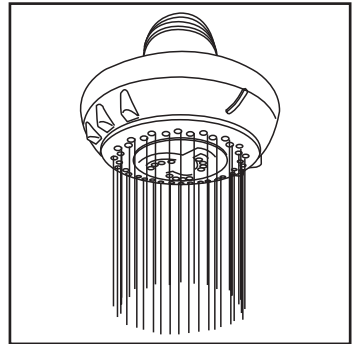

【ハンドシャワーの切り替え】

ハンドシャワー本体背面にあるレバーでシャワーを切り替えます。

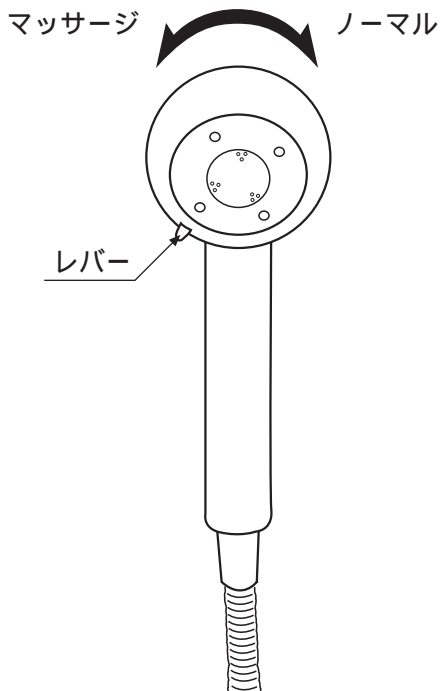

マッサージ

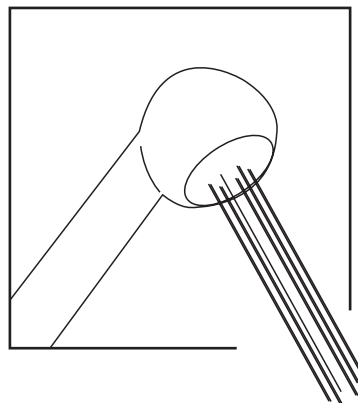

ノーマル

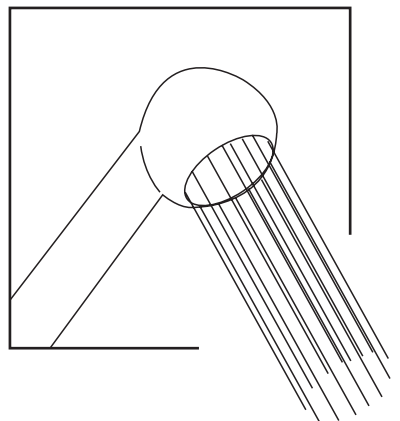

【ボディシャワー/ショルダーシャワーの方向調整】

シャワータワー内蔵のノズルは方向調整が可能です。

指先でお好みの向きに調整してください。



お手入れ方法

- ・湯あかや汚れは、乾いてからでは落ちにくくなりますので、ご使用後、スポンジか柔らかい布で軽く水洗いするか、中性洗剤で汚れを落とし、十分に水洗いをしてください。

ストレーナーの掃除方法

1. メインシャワー本体を回して取り外します。(図1)
2. 保護カバーを外し、メインシャワーからストレーナーを取り出します。(図2)
3. ストレーナーを歯ブラシなどで水洗いします。(図3)

図1



図2



図3

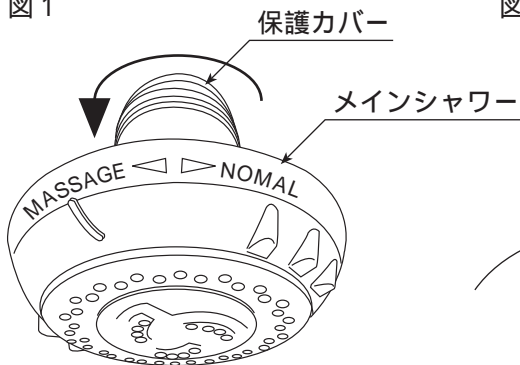

掃除後は、取り外した手順の逆から行い、組立ててください。

故障かな？と思う前に

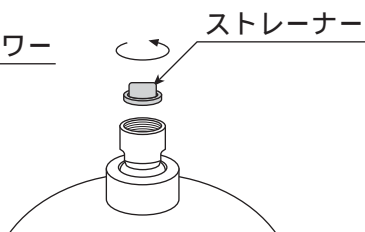
故障と思う前に、次の項目をご確認ください。
それでも直らない時や原因がわからない時は、お買い上げの販売店または最寄りの弊社にご連絡ください。

現象	点検・調整
吐水量が少ない。	<ul style="list-style-type: none"> ・ストレーナーにゴミ等が詰まっていますか？ ストレーナーを掃除してください。 (「ストレーナーの掃除方法」参照) ・給水・給湯源に異常はありませんか？
高温あるいは、低温しか出ない。	<ul style="list-style-type: none"> ・熱源が正常に作動していますか？ また、給水圧力に大幅な変化はありませんか？

廃棄について

- ・製品を廃棄処分する場合は、許可を受けている処理業者に処理を依頼してください。



保証書



品名	シャワータワー	BAXU - ST200BV
----	---------	----------------

お買い上げ日		年	月	日
お客様	ご住所	〒		
	お名前	様	TEL () -	
販売店	住所			
	店名		TEL () -	

太枠内に記入の無い場合は無効になりますので、記入漏れが無いかご確認ください。もし記入されていない場合には、直ちにお買い上げの販売店にお申し出ください。本書は再発行いたしませんので、紛失しないよう大切に保管してください。

記

この保証書は、お客様の正しい使用状態において、万一本製品が故障した場合に、本書記載内容で無料修理をさせていただくことをお約束するものです。

お客様へお引き渡しをいたしました日の翌日から起算して、1年間無償で保証いたします。

1 取扱説明書等の注意書きに従って正常なご使用状態で、上記保証期間中に故障した場合には、お買い上げの販売店に出張修理をご依頼の上、本書をご提示ください。無料修理をさせていただきます。

なお、離島および離島に準ずる遠隔地への出張を行った場合は、出張に要する実費を申し受けます。

2 ご転居の場合は、事前にお買い上げの販売店にご相談ください。

3 本書は日本国内においてのみ有効です。(This warranty is valid only in Japan.)

4 保証期間内でも次のような場合には有料修理になります。

- (a) ご使用の誤りおよび不当な修理や改造による故障および損傷。
 - (b) お買い上げ後の据付け場所の移動、落下や運送上の故障および損傷。
 - (c) 火災、塩害、ガス害、地震、風水害、落雷およびその他の天災・地変による故障および損傷。
 - (d) 弊社のシャワータワー用部品以外のものを使用して起きた損傷・故障。
 - (e) 消耗部品の取り替えや修理。
 - (f) 一般家庭用以外(例:業務用等)に使用された場合の故障および損傷。
 - (g) 車両、船舶等に搭載された場合に生じた故障および損傷。
 - (h) タバコの火、熱湯、洗浄剤、シャワータワーを傷める薬品(有機溶剤を含む殺虫剤、防虫剤、芳香剤等)の投入により発生した損傷。
 - (i) 本書のご提示が無い場合。
 - (j) 本書にお買い上げ日、お客様名、販売店名の記入が無い場合、あるいは字句を書き替えられた場合。
- なお、必ずしも上記の事項に当てはまらないケース等は、ご相談の上判断させていただきます。

《お客様へ》

この保証書は、本書に明示された期間、条件のもとにおいて、無料修理をお約束するものです。従ってこの保証書によって、お客様の法律上の権利を制限するものではありませんので、保証期間経過後の修理等についてご不明な場合は、お買い上げの販売店または最寄りの弊社にお問い合わせください。

アフターサービスについて

この取扱説明書をよくお読みの上、再度点検していただき異常のあるとき、又はお気づきの点がございましたら、工事店・販売店、又は弊社ユーザーサポートセンターにお問い合わせください。

ご連絡して頂きたい内容

・ご氏名 ・ご住所 ・電話番号 ・お買い上げ日 ・異常の内容 ・品番



据付工事説明書

安全上のご注意



必ずお守りください

据付工事の前に、この「安全上のご注意」をよくお読みの上、正しく据付けてください。

表示内容を無視して誤った工事をしたときに生じる危害や損害の程度を、次の表示で区分し、説明しています。

 警告	この表示の欄は「取扱いを誤った場合、使用者が死亡または重傷を負うことが想定される危害の程度」をいう。
 注意	この表示の欄は「取扱いを誤った場合、使用者が傷害を負うことが想定されるか、または物的損害の発生が想定される危害・損害の程度」をいう。

お守りいただく内容の種類を、次の絵表示で区分し、説明しています。

	この図記号は、製品の取扱いにおいて、その行為を禁止する図記号です。
	この図記号は、製品の取扱いにおいて、指示に基づく行為を強制する図記号です。

据付工事完了後、説明書の内容に従って各部の点検を行い、異常の無いことを確かめてください。

この「取扱説明書・据付工事説明書」は、お客様にお渡しする大切な書類です。紛失や、汚れが生じないように大切に保管し、据付工事完了後、お引き渡し時にお客様へお渡しください。

警告

水道工事は、関連する法令・規程に従って必ず「有資格者」が行ってください。



水漏れの原因になることがあります。

注意

椅子等の上に乗って作業をしないでください。



足を滑らせ、ケガをする恐れがあります。

給水管の接続部は、必ずシールしてください。



水が漏れ、家財が汚れたり、腐る恐れがあります。

湯水を逆に配管しないでください。



水を出そうとしても、湯が出てやけどをすることがあります。

施工完了後は、配管接続部から水漏れが無いことを確認してください。



漏水で、家財等を濡らす財産損害発生の恐れがあります。

給水の接続をする前に、配管内のゴミ等を完全に取り除いてください。



水漏れが発生し、家財等を濡らす財産損害発生の恐れがあります。

給水栓を固定する配管は、しっかり固定してください。



接続部分がゆるみ、漏水して家財等を濡らす財産損害発生の恐れがあります。

他所の水栓の使用等により水圧変動が起こり、湯を使用中に湯温が急上昇することがあります。

やけどの恐れがありますので、やけどの恐れがないところまで水圧変動を押さえた配管設備にしてください。

工事に使われる溶剤、洗剤、接着剤、その他薬品類は容器等に記載の注意表示に従って正しくお使いください。



誤った使い方をすると人体に影響が出たり、使用部材の劣化や損傷の原因になることがあります。

据付け上のご注意

硬いものをぶついたり、工具等を落とさないでください。
破損や、表面に傷が付く恐れがあります。

工具および資材

シャワータワーの据付工事には以下の工具と資材が必要です。事前に用意してください。

- 工具類 -

- 1 スケール (2 m 以上)
- 2 水平器
- 3 ドライバー (+、 -)
- 4 電動ドライバー (+)
- 5 電気ドリル
- 6 ドリル刃 (8)
- 7 投光器
- 8 モンキレンチ
- 9 ウォーターポンププライヤ

- 組立用資材類 -

- 1 ウェス
- 2 毛布 (養生用 1 ~ 2 枚)
- 3 洗浄用ガソリン (工具類洗浄用 本体を汚さないため)
- 4 手袋
- 5 配管用シールテープ
- 6 フレキ管用ニップル (2 個)
- 7 ニップル R 1 / 2 (平面に設置する場合のみ 2 個)
- 8 エルボ R C 1 / 2 (平面に設置する場合のみ 2 個)

同梱部品の確認

シャワータワー本体

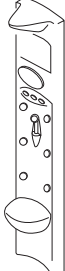
チェック	品名	品番	数量	形状
	シャワータワー 専用部品付属	P9XU - ST200BV	1	

付属品

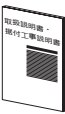
チェック	品名	品番	数量	形状
	バインドタッピンネジ 3.5 x 1.6	P9ABT - 3516S	6	
	取扱説明書・ 据付工事説明書	P9WP - TRS127	1	

水道工事 1

一次配管（給水・給湯管の壁出し）

- ・下記の位置に給水・給湯管の配管を行ってください。

平面に設置する場合のみ

- ・給水・給湯管にニップルR 1 / 2（市販品）、エルボRC 1 / 2（市販品）を取付けます。
エルボRC 1 / 2は斜め45度に振り、納まりがH=45mm以下になるように取付けてください。

平面に設置する場合

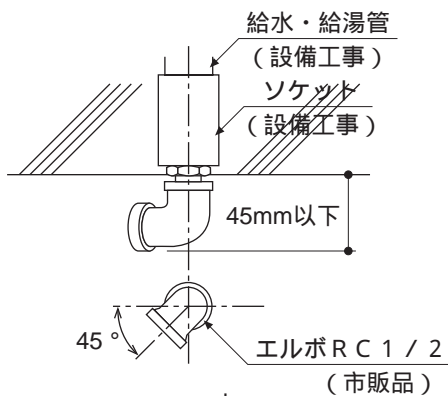

コーナーに設置する場合

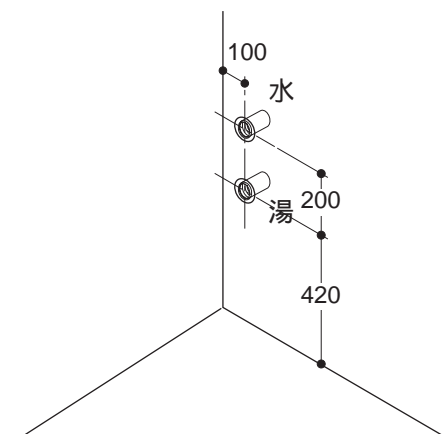
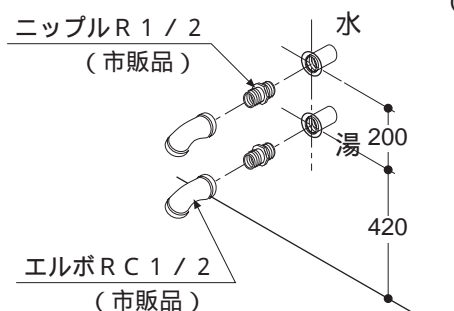
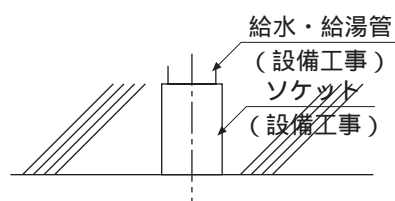

シャワータワーの取付け 1

シャワータワー固定金具の取付位置に下地材を入れてください。

1. 取付け壁面の指定位置に、シャワータワー固定金具取付用の下穴をドリル刃 8 で深 40 の穴を開けてください。
2. シャワータワー固定金具をタッピンネジ 4.5 × 45 とアンカーボルト 8 × 40 にて壁面に 6 ヶ所取付けてください。
(シャワータワー固定金具、タッピンネジ 4.5 × 45、アンカーボルト 8 × 40 はシャワータワーに付属されています。)

平面に設置する場合

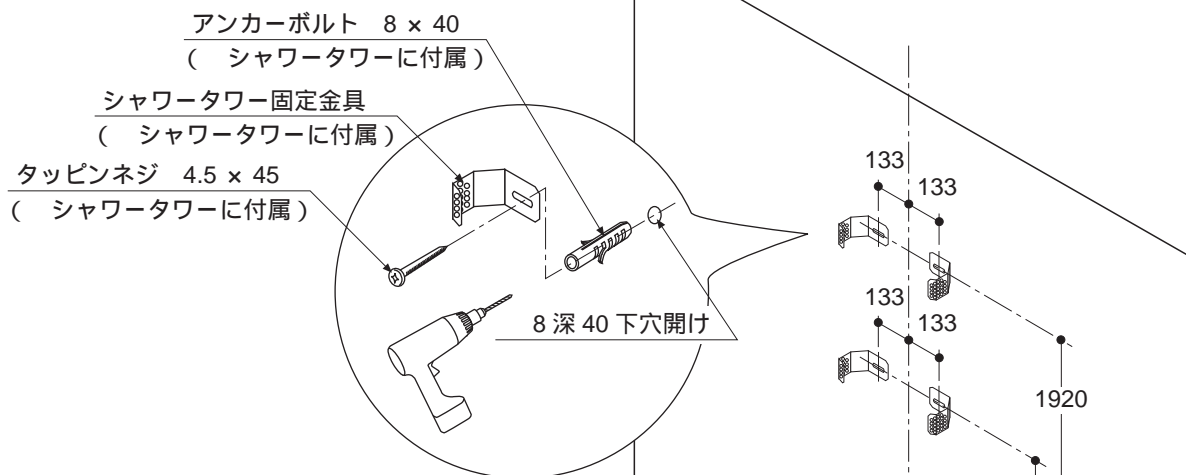

コーナーに設置する場合

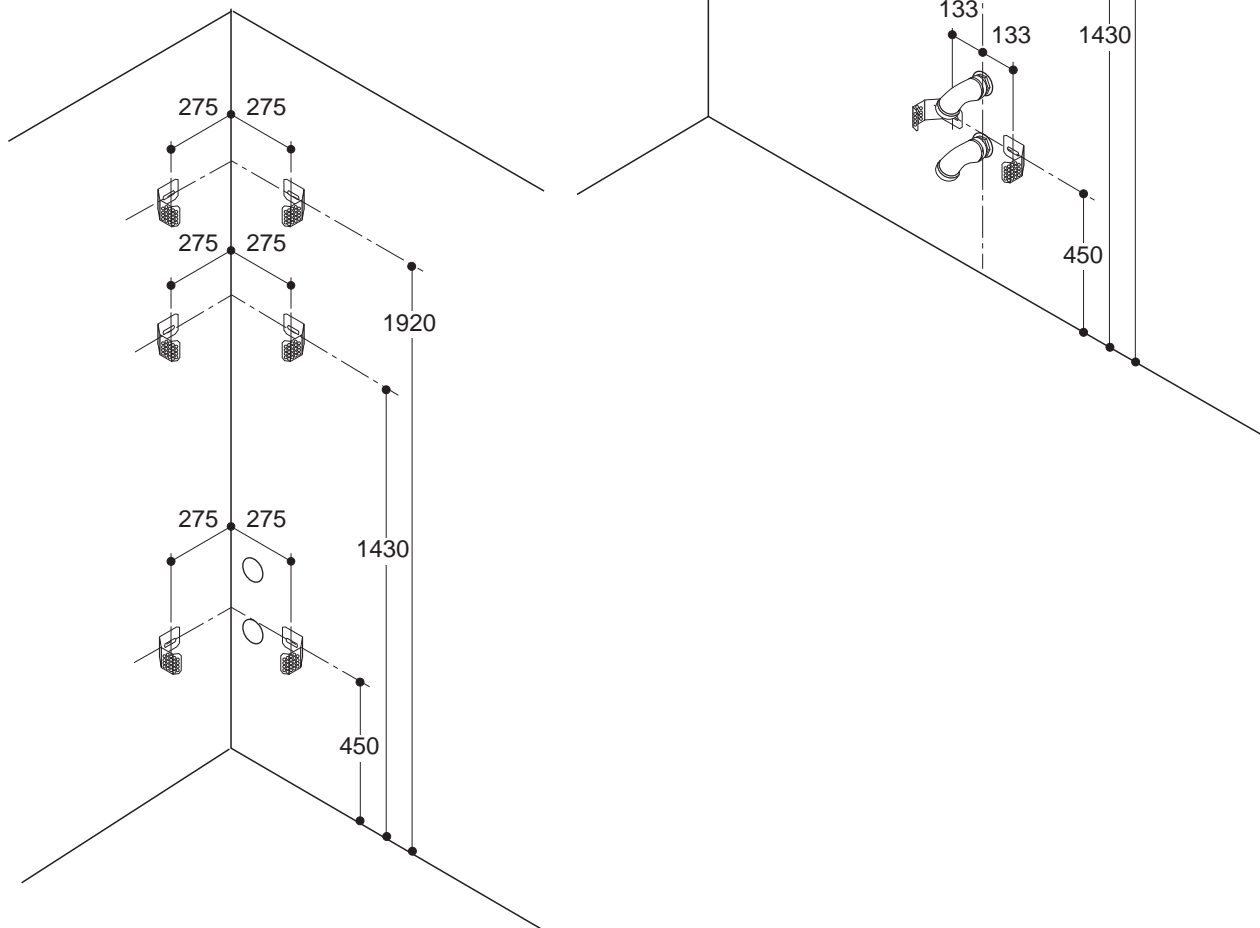

二次配管（シャワータワー本体と一次配管の接続）

平面に設置する場合

1. シャワータワーの給水ホースにフレキ管用ニップル（市販品）を取付けます。
2. シャワータワーの給水ホースに赤い印があるものを下側のエルボRC 1 / 2（湯側）に接続します。
3. シャワータワーの給水ホースに青い印があるものを上側のエルボRC 1 / 2（水側）に接続します。
4. 通水試験を行い、接続部から水漏れが無い確認してください。

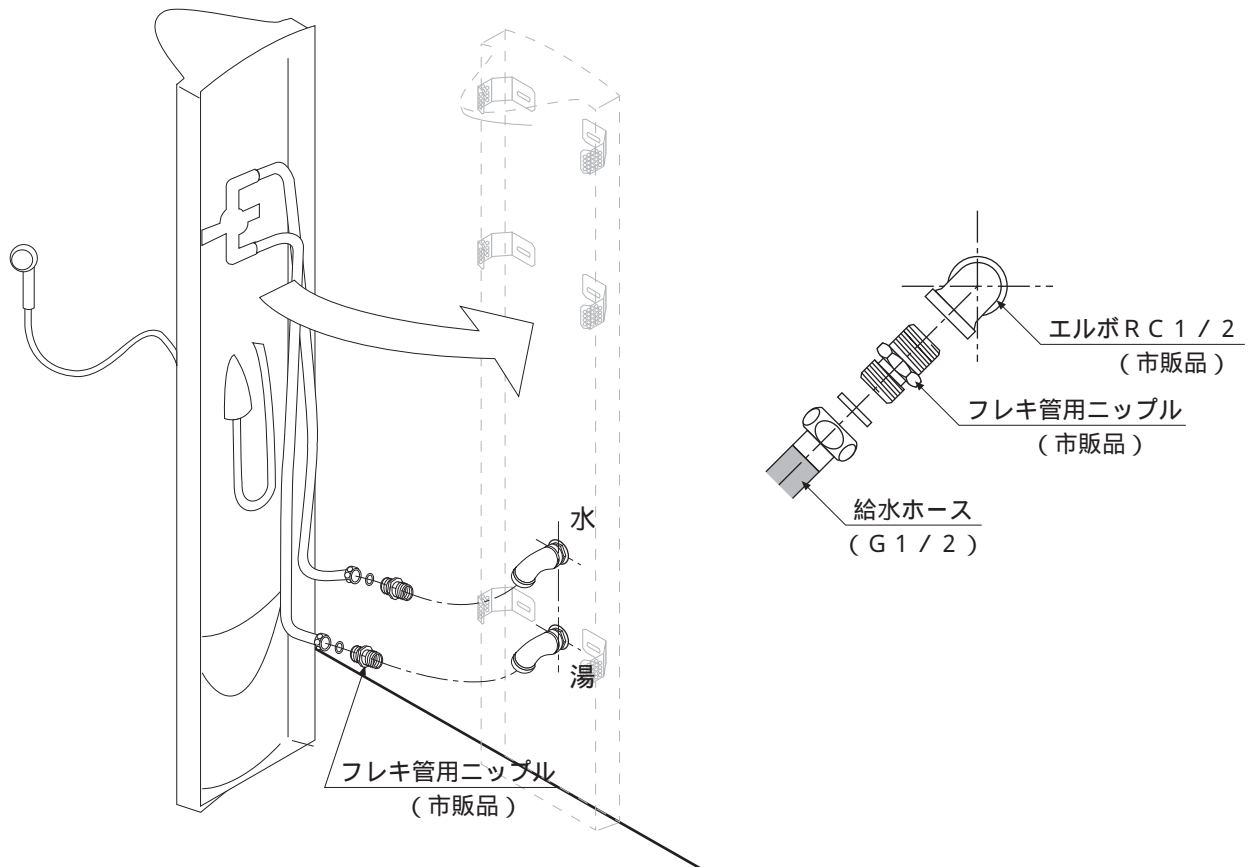

コーナーに設置する場合

1. 給水・給湯管にフレキ管用ニップル（市販品）を取付けます。
2. シャワータワーの給水ホースに赤い印があるものを給湯管（下側）に接続します。
3. シャワータワーの給水ホースに青い印があるものを給水管（上側）に接続します。
4. 通水試験を行い、接続部から水漏れが無い確認してください。

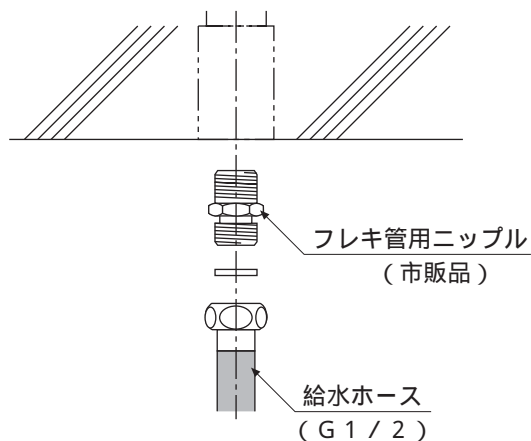

シャワータワーの取付け 2

1. ハンドシャワーのホースがスムーズに出し入れできるかを確認し、シャワータワーを壁に合わせます。
2. シャワータワーに付属されているネジにてシャワータワーからシャワータワー固定金具にネジを切ります。
3. シャワータワーをバインドタッピンネジ 3.5 × 16 と付属の化粧キャップにてシャワータワー固定金具に固定してください。

この時、シャワータワーと壁パネルに隙間がないか確認してください。

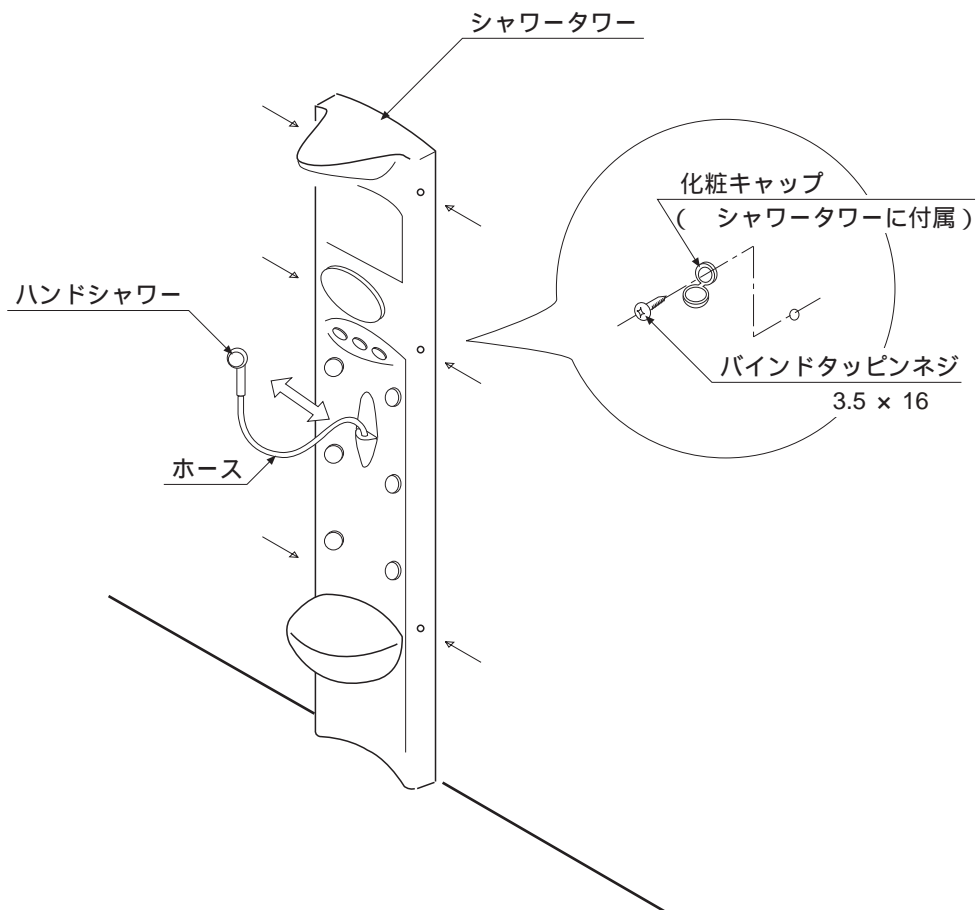

製品仕様

本体サイズ	420mm×300mm×2000mm
本体重量	13.5kg
本体材質	アクリル樹脂
給水圧	0.196MPa(2kgf/cm ²)前後
吐水流量	8～12リットル/分 (2ヶ所同時吐水最低必要流量 8リットル/分)

据付け後の点検・清掃・養生

- ・「安全上のご注意」および説明書の内容通り据付けされているかを点検し、水漏れ等異常の無いことを確かめてください。
- ・表面の汚れ、ほこりを拭き取りながら傷等の損傷が無いかを調べてください。
- ・損傷する恐れのある部分は、必ず梱包材等を利用して養生してください。
- ・養生に使うテープは、粘着力の弱いマスキングテープ等を使用してください。

トヨーキッチンホームページのオンラインショップ「SHOP TOYO KITCHEN」でオプションパーツをご購入頂けます。
詳しくは、<http://www.toyokitchen.co.jp>をご覧ください。



TOYO KITCHEN®

<http://www.toyokitchen.co.jp>

トヨーキッチン&リビング株式会社

〒107-0062 東京都港区南青山 6-4-10

ユーザーサポートセンター 東京・南青山

お問い合わせFAX 03-3406-0750 info@toyo1.toyokitchen.co.jp

東京 03-5485-8998 名古屋 052-709-1040 大阪 06-6241-1040
福岡 092-729-1040 金沢 076-264-1040 岡山 086-243-6111

P9WP-TRS127

04.3