



レンジフード MANTA

TRMT - 170DC

レンジフード MANTA 給気連動対応

TRMT - 170DCJ

取付・設置説明書

もくじ



・安全上のご注意	1～2
・取付・設置上のご注意	2～3
・取付・設置前の準備	3
・別売部品	3
・付属品	4
・排気ダクトの取付け	4～5
・天井穴開け詳細図	6
・製品の取付け	7～12
・製品寸法図	13
・取付・設置後の点検・清掃	14

安全上のご注意



必ずお守りください

取付・設置の前に、この「安全上のご注意」をよくお読みの上、正しく行ってください。

■表示内容を無視して誤った取付・設置をしたときに生じる危害や損害の程度を、次の表示で区分し、説明しています。

 警告	この表示の欄は「取扱いを誤った場合、使用者が死亡または重傷を負うことが想定される危害の程度」をいう。
 注意	この表示の欄は「取扱いを誤った場合、使用者が傷害を負うことが想定されるか、または物的損害の発生が想定される危害・損害の程度」をいう。

■お守りいただく内容の種類を、次の絵表示で区分し、説明しています。

	このような図記号は、製品の取扱いにおいて、その行為を禁止する図記号です。
	このような図記号は、製品の取扱いにおいて、指示に基づく行為を強制する図記号です。

警告

仕様変更・改造は絶対にしないでください。



分解禁止



火災・感電・ケガの原因となります。

取付壁面が金属板張りの場合は、フード本体および、換気扇と金属板とを電氣的に接触させないように取付けてください。



漏電した場合、火災の原因となります。
(電気設備技術基準第182条)

メタルラス、ワイヤラス、または金属板張りの木造物に金属製ダクトを貫通させる場合、メタルラス、ワイヤラス、金属板と電氣的に接触させないように取付けてください。



漏電した場合、火災の原因となります。
(電気設備技術基準第182条)

本体とダクトは、可燃物との間を10cm以上離すか、不燃材料を使用して可燃物を覆ってください。



火災などの原因となります。
詳しくは所轄の消防署に問い合わせてください。

D種接地工事を行ってください。



故障や漏電の時に感電する恐れがあります。
アース線は工事側で手配してください。

交流100V以外で使用しないでください。



使用禁止



火災・感電の原因となります。

⚠ 注意

配線工事は、電気設備技術基準や内線規程に従って確実に行ってください。



誤った配線工事は、漏電、感電や火災の恐れがあります。

部品は確実に取付けてください。



取付注意

落下により、ケガをする恐れがあります。

本体は十分強度のあるところにしっかり取付けてください。



取付注意

落下により、ケガをする恐れがあります。

製品を取り扱う時は、必ず保護手袋をしてください。



手袋着用

切断面に触ると、ケガをする恐れがあります。

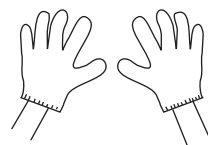

取付・設置上のご注意

1. 建築基準法（同施工令）および消防法等の関連法規に従って取付けてください。
2. 本体の壁への埋め込みは絶対におやめください。
3. 周囲温度が40℃以上になる場所には取付けないでください。
火災・感電の原因となります。
4. 加熱機器の幅はレンジフードの幅以内のものをご使用ください。
加熱機器はレンジフードの前面より手前にはみ出して設置しないでください。排気効率が低下します。

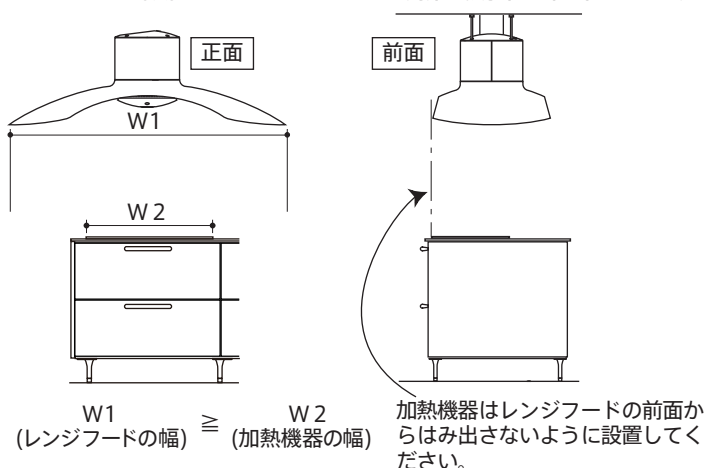

7. ダクトは室外側を若干下げて配管してください。

8. ダクトと排気口の隙間は、付属のソフトテープを使用して塞いでください。

9. レンジフードは加熱機器の真上に取付けてください。
なお、製品の取付高さは、整流板の下端が加熱機器の真上80cm以上になるようにしてください。

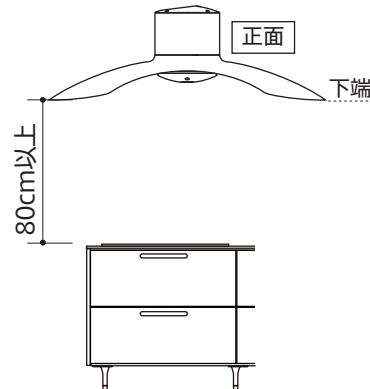

10. レンジフードの下には、絶対に湯沸器を取付けないでください。また、湯沸器を横に取付ける場合には、50cm以上離して取付けてください。湯沸器の真上は高熱になるため故障の原因となります。

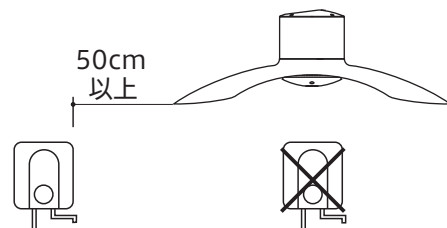

5. 屋外壁面の排気出口に取付けるベントキャップまたはパイプフードの通気抵抗は400 m³/h時40 Pa以下のものを使用してください。
防虫網付きのものは目詰まりして排気性能が低下する場合がありますので使用しないでください。

6. 指定サイズ（φ150）以外のダクトや非常に長いダクト、あるいは極端に屈曲したダクトは排気効果をいちじるしく低下させたり、騒音が大きくなりますので使用しないでください。

11. 部屋の中央で料理する場合は油煙が捕集しきれない場合がありますので、全体換気のために他の換気扇と併用すると、より優れた換気ができます。また、突発的に発生した油煙は漏れる事があります。

- 1 2. 効率よく換気させるため、排気量に見合う大きさの給気口を設けてください。とくに自然排気型のストーブをご使用のときは、排気ガスが室内に逆流し、一酸化炭素中毒を起こすことがありますので、空気の入入口（給気口）により十分給気される配慮をしてください。

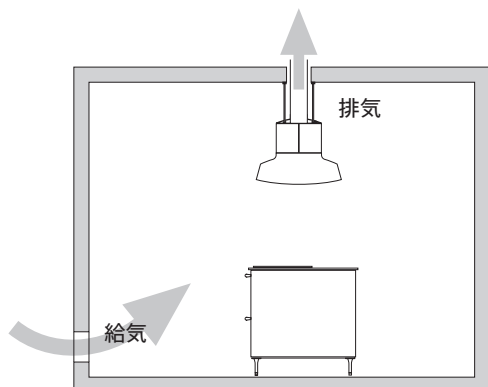

※排気用ダクトの大きさ以上の給気口を排気口と対称の壁に設けると有効です。

- 1 3. リモコンホルダーの取付けに関しては、本体に同梱されていますリモコンセットの取付説明書をお読みください。

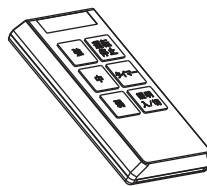

リモコンスイッチ

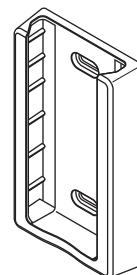

リモコンホルダー

※リモコンセット

リモコンスイッチ：1個

リモコンホルダー：1個

レンジフードを運転するのに使います。

取付・設置前の準備

1. 取付枠の確認

- ・レンジフードの取付位置に取付枠があるかを確認してください。

2. 天井高さの確認

- ・下記の天井高さがあるかを確認してください。

[] 内寸法は、A F仕様【H=100/200】の場合を示す。

- 上方排気の場合 2400 [2350/2450] mm以上
- 後方（前方）排気の場合 2650 [2600/2700] mm以上
- 左右側方排気の場合 2550 [2500/2600] mm以上

3. 別売部品の準備

- ・排気工事に応じた別売部品の準備が事前に必要です。（別売部品は下記等がございます。）

4. 電源コンセント

- ・電源コンセントは専用のものを設置してください。（交流 単相100V）
- ・「アースターミナル付」アース線は、工事側で手配してください。

5. 給気シャッター [給気連動対応の場合のみ]

- ・給気シャッターは出力容量AC100V 50Wのものを設置してください。

別売部品

換気フード

屋外壁面の排気出口に取付けるベントキャップまたはパイプフード。通気抵抗は400m³/h時40Pa以下のものを使用してください。



丸形フード（FUJIOH製品）
VC-15H ※メーカー品番
VC-15DH ※メーカー品番

芯ずれ補正ダクト

フード本体の排気位置を30mm以内でずらして補正する事が出来ます。



TR-TJD15

ジャバラダクト

直接排気の間接ダクト



FJ-15
TR-AD

付属品

取付けを始める前に付属品の確認をしてください。

部品名	形状	数量	用途
ソフトテープ		1本	排気口とダクトのすき間を塞ぐのに使います。

別途手配してください。

- ・吊りボルト (M10~M12) 4本
- ・六角ナット 16個

- ・ワッシャー 16個
- ・スプリングワッシャー 16個

排気ダクトの取付け

1. 下図を参考にして壁面および天井面に、ダクト用の穴開けをしてください。
2. 下図の位置にφ150のダクトをセットして周囲を仕上げてください。

■上方排気の場合

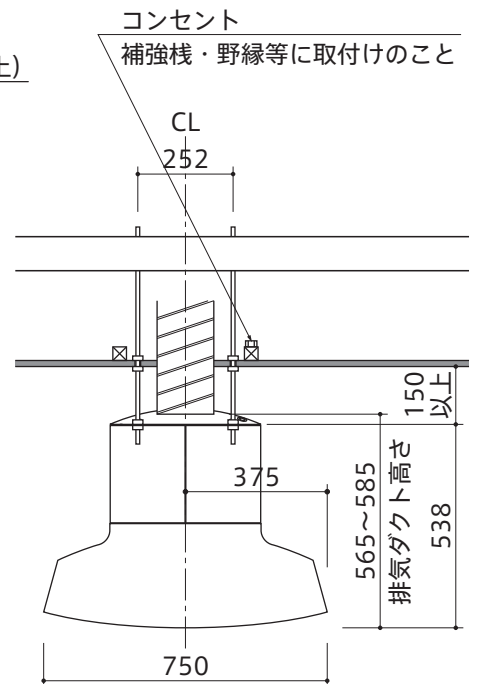
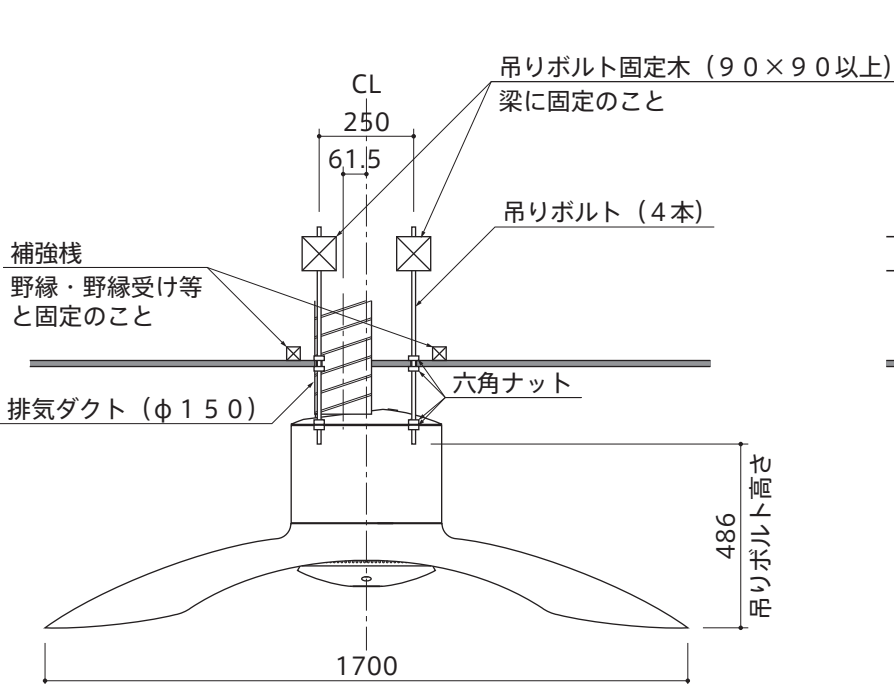
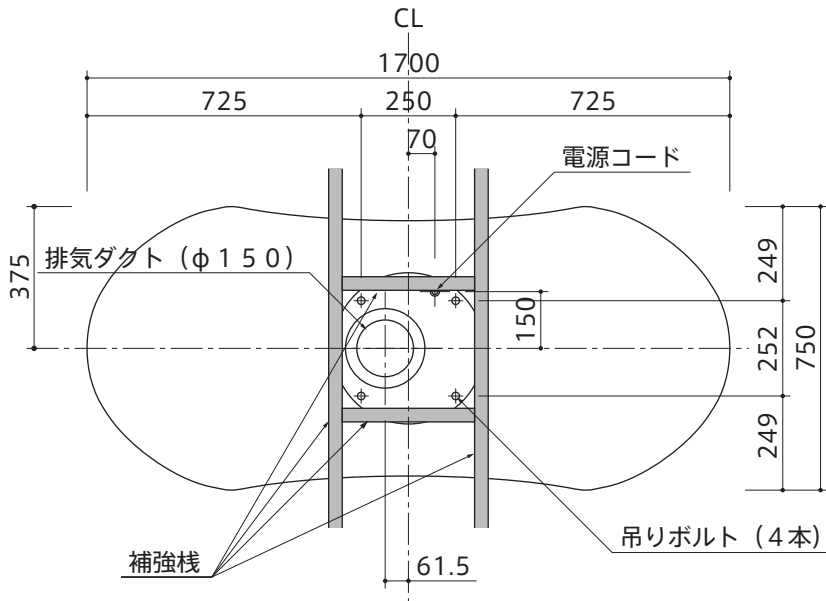

■後方（前方）排気の場合

※イラストは後方排気の場合を示し、前方排気の場合は後方排気に準ずる。

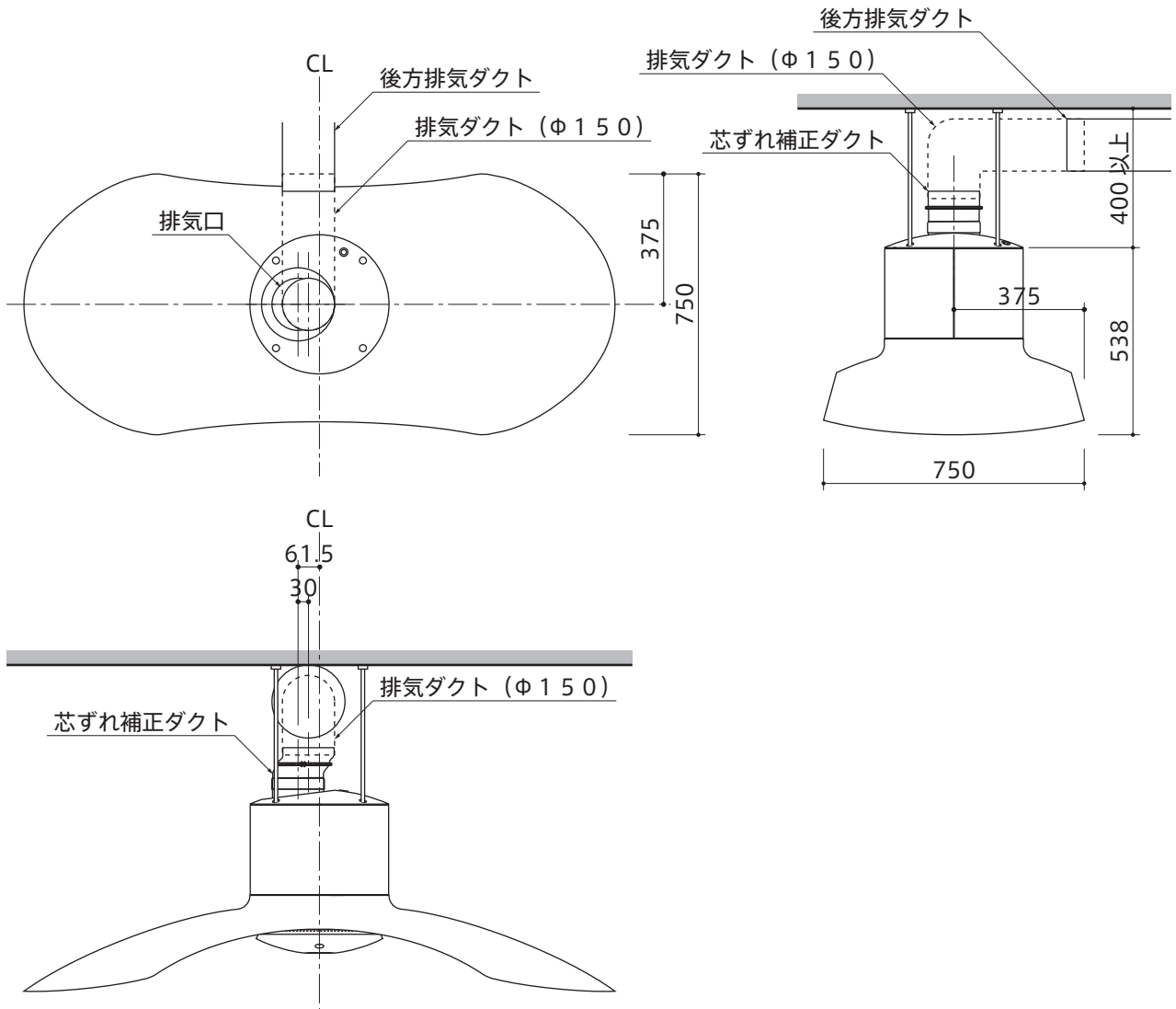

■左右側方排気の場合

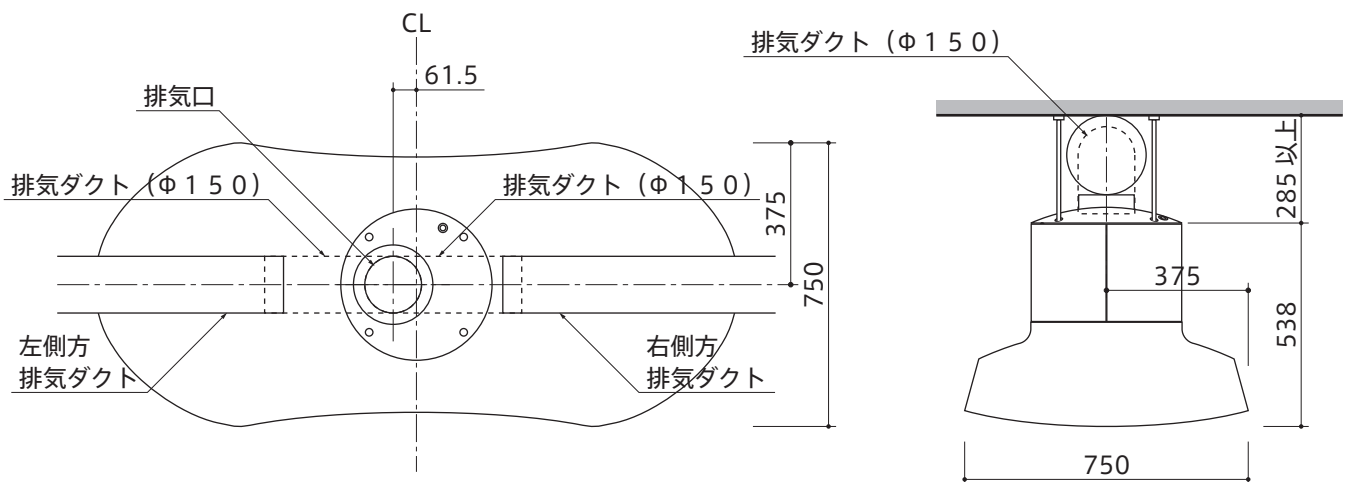

天井穴開け詳細図（上方排気の場合）

- (1) 製品を取付ける天井面の指定位置に穴を開けてください。（図1）
 - (2) 穴部周辺を補強枠で補強してください。（図2）
- ※ 補強枠は、野縁・野縁受け等に固定してください。

図1

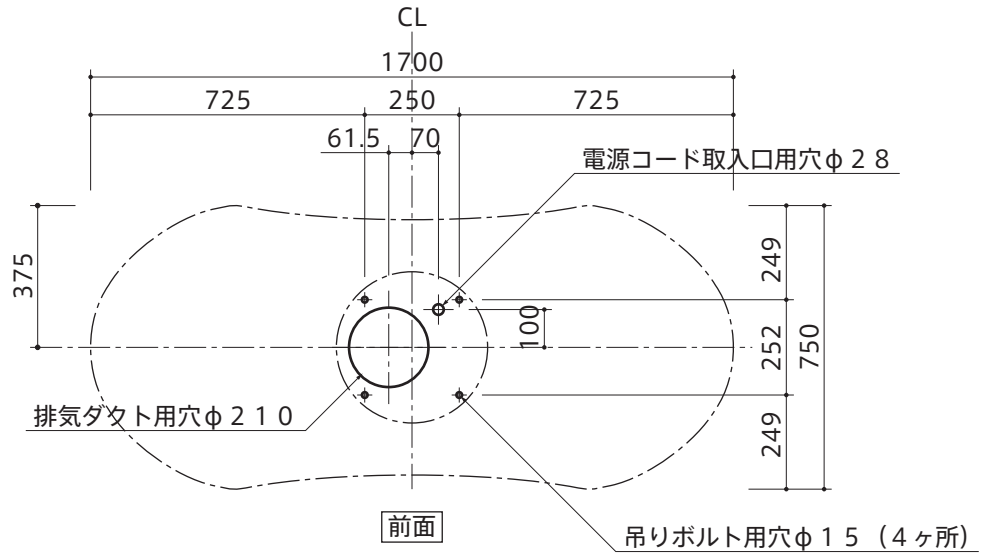

【吊りボルトの取付け】

- ・フード本体の吊りボルト用穴に合わせて、吊りボルトを垂らしてください。（図3）
- ※吊りボルトはM10～M12を用いてください。
- ※製品の質量は、約24kgです。
- 吊りボルトは製品を支える十分な強度を確保してください。必要となる強度は、建物の条件、耐震クラスなどにより異なります。

【排気ダクトの取り出し】

- ・φ150の排気ダクトを、指定位置（「排気ダクトの取付け」参照）に取り出してください。

【電気工事】

- ・補強枠または野縁等に、専用コンセントを設置してください。（交流 単相100V）（図2）

図2



図3



製品の取付け例

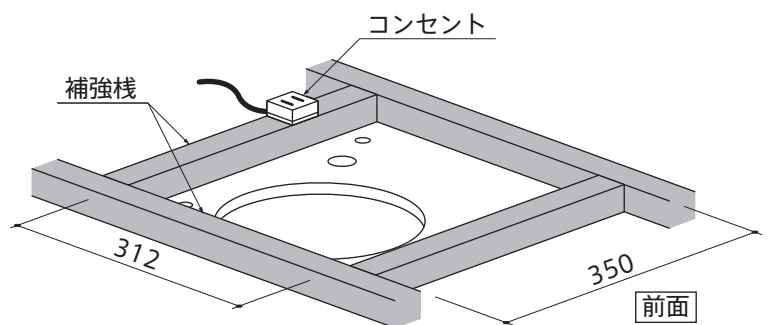
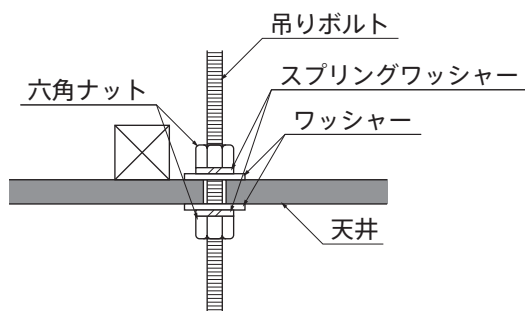
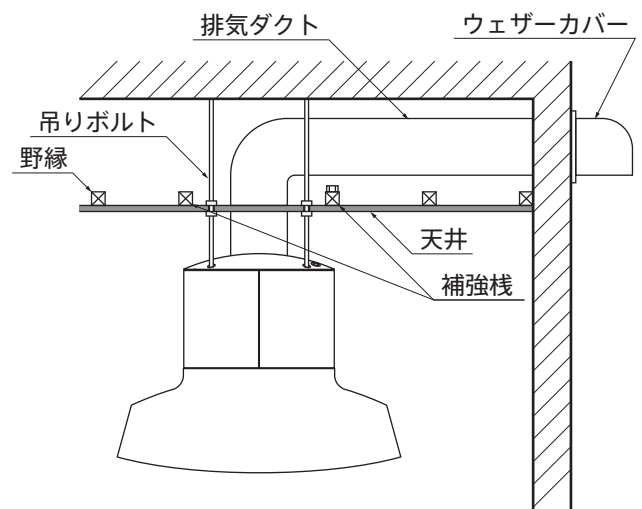

製品の取付け

1 フードカバーの取り外し

- ・フードカバー（前）を手前に引きながら、上に持ち上げてピンを抜いて取り外します。
- ・フードカバー（後）を固定している⊕ナベドリルネジ 3.5×10（左右各2ヶ所）を外します。
- ・フードカバー（後）を手前に引きながら、上に持ち上げてピンを抜いて取り外します。

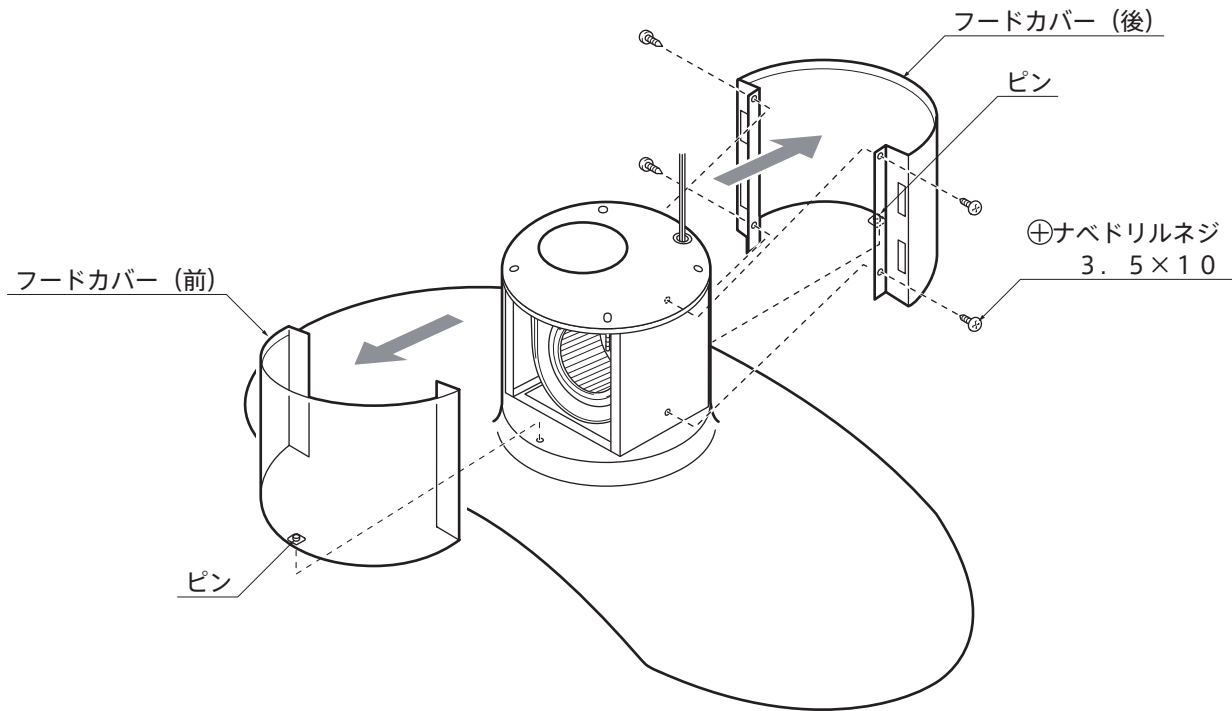

2 天板カバーの取り外し

- ・天板カバーを固定している⊕サラ小ネジ M4×10（4ヶ所）を外します。

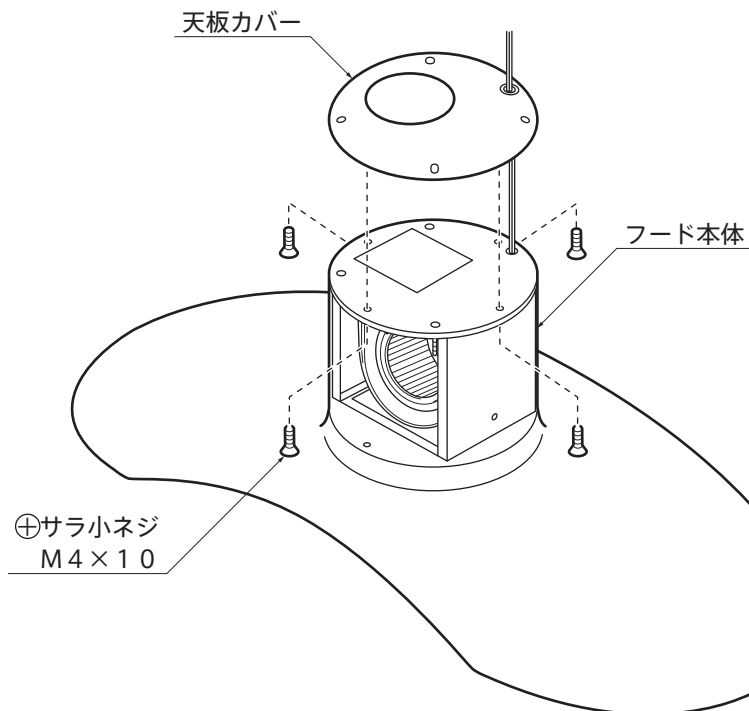

3 排気用部品の準備

- ・シロッコファンを固定している⊕バインドタッピンネジ4.0×12（4ヶ所）を外します。（図4）
 - ・排気口に付属のソフトテープを貼ります。（図5）
 - ・さきほど外した⊕バインドタッピンネジ4.0×12にて、排気口を取付けます。（図5）
- ※排気口に付属の説明書に従い、シャッターの開閉方向に注意して取付けてください。

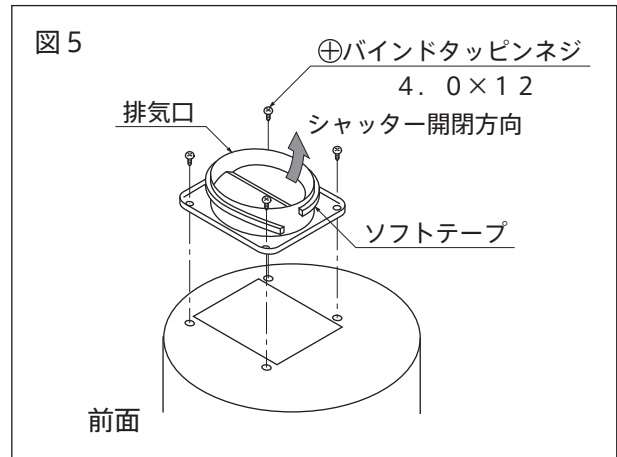
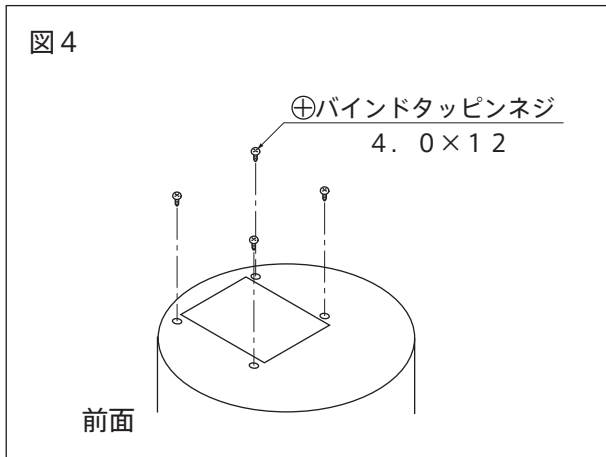

4 吊りボルトを通す

- ・天井より垂れている吊りボルトと排気ダクトに天板カバーを通します。（図6）
 - ・さらに六角ナット（別途）、スプリングワッシャー（別途）、ワッシャー（別途）を通します。（図7）
 - ・フード本体の吊りボルト用穴に、吊りボルトを通します。（図8）
- ※フード本体が落ちないように、下側からしっかり支えてください。

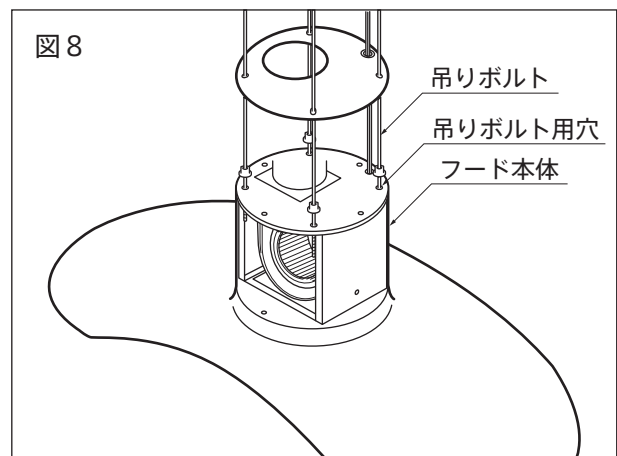
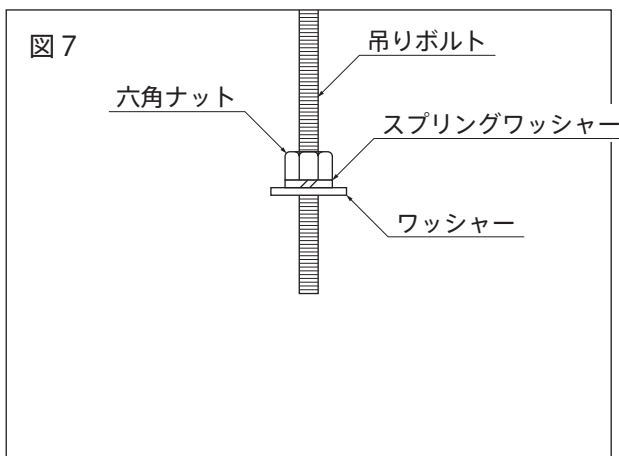
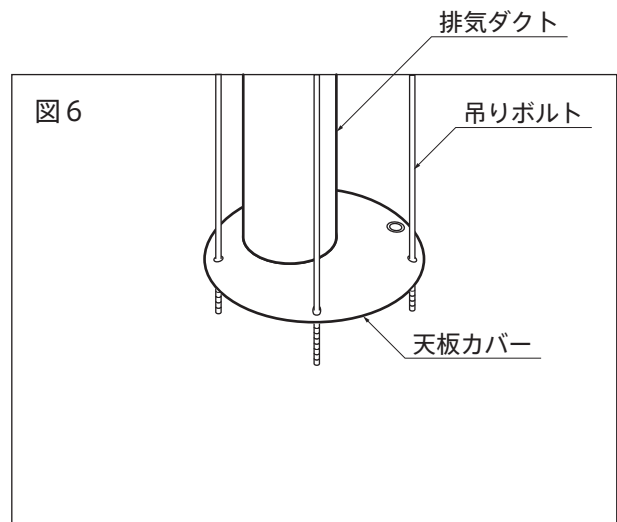

5 六角ナット、ワッシャーのセット

- ・フード本体の天板下側より4本の吊りボルトに、図9の要領でワッシャー（別途）、スプリングワッシャー（別途）、六角ナット（別途）をセットします。

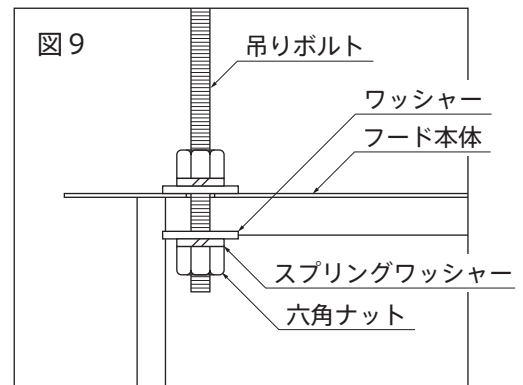

6 フード本体の固定

- ・フード本体を取付け高さに合わせます。
- ※排気ダクトを排気口に差し込みながら行ってください。
- ・フード本体の天板下側より六角ナットを締付けた後、フード本体の天板上側の六角ナットを締付けて固定します。（図10）

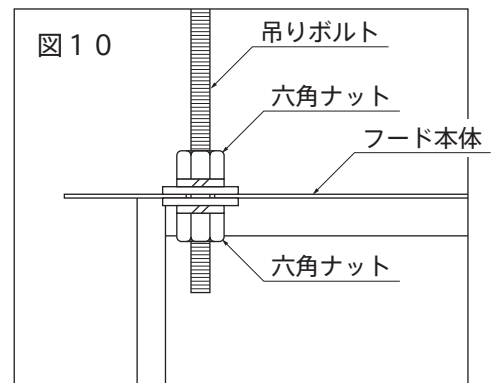

7 排気ダクトの接続

- ・風漏れ防止のため、排気口と排気ダクトをアルミテープにてテーピングします。（図11）

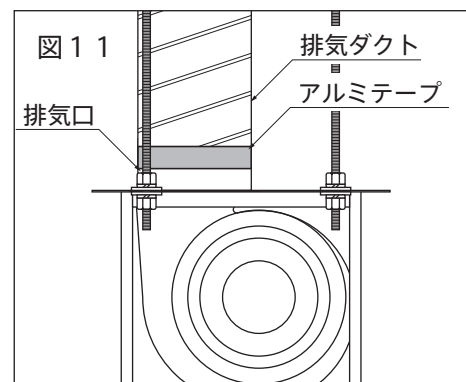

8 電源プラグの差し込み

- ・電源プラグをコンセントに差し込みます。（図12）
- ※必ず分電盤のブレーカーを「切」にしてから行ってください。
- ※アース（D種接地工事）を取付けます。

※ 結線 [給気連動対応の場合のみ]

- ・フード本体から出ている給気シャッター連動用コードと給気シャッターのコードを速決端子等で結線します。

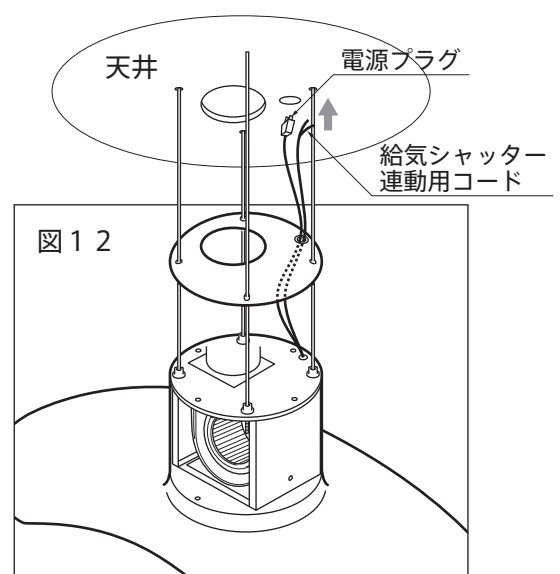

9 天板カバーの取付け

- ・ 2で外した⊕サラ小ネジM4×10（4ヶ所）にて天板カバーを固定します。

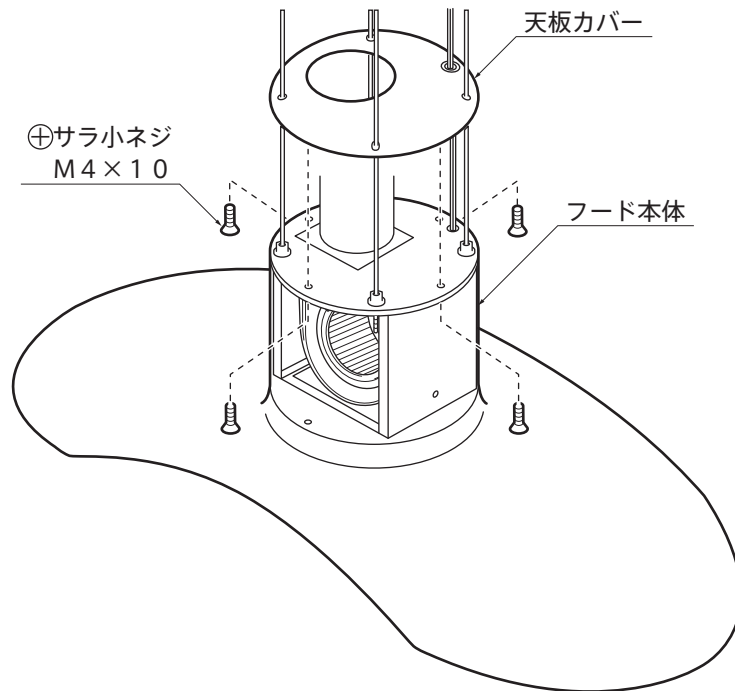

10 フードカバーの取付け

- ・ フードカバー（後）下部のピンをフード本体の穴に差し込みながらセットします。
- ・ フード本体とフードカバー（後）の取付穴位置を合わせて⊕ナベドリルネジ3.5×10（左右各2ヶ所）にて固定します。
- ・ フードカバー（前）下部のピンをフード本体の穴に差し込みながらマグネットキャッチにて固定します。

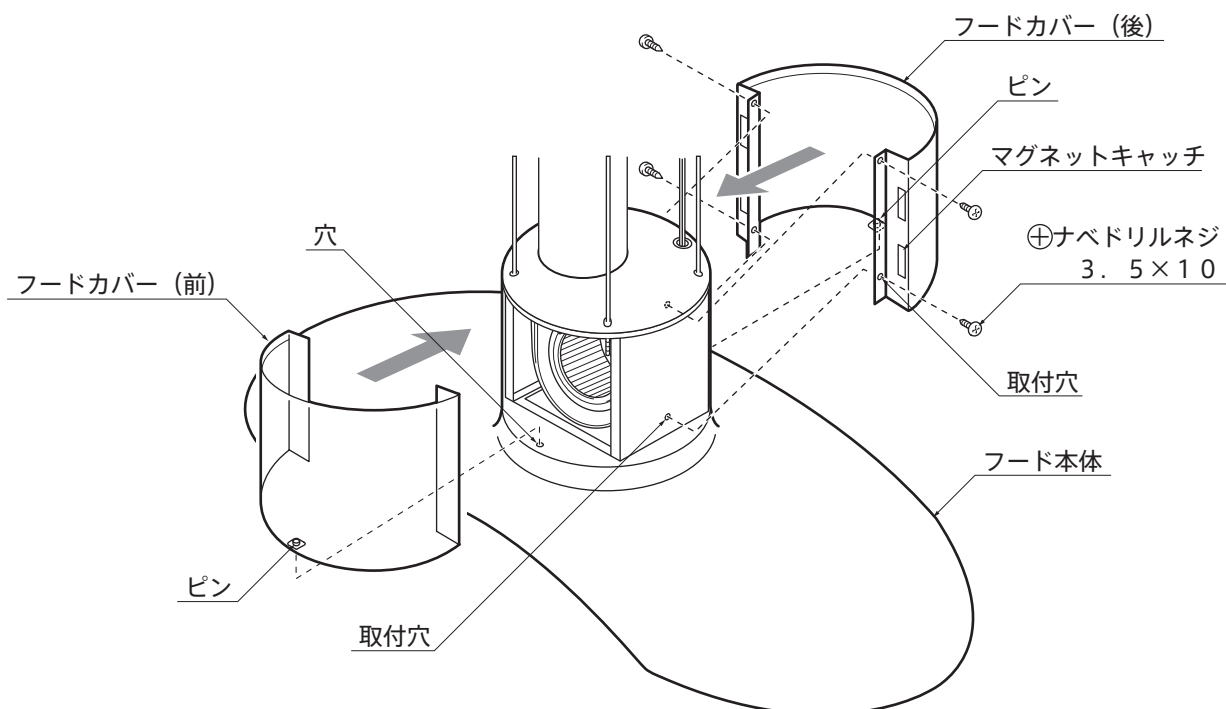

1 1 グリスフィルターの取り外し

- ・ グリスフィルターを固定しているローレットネジ（2ヶ所）を外します。
- ・ グリスフィルターを上を持ち上げて、ツメを抜いて取り外します。

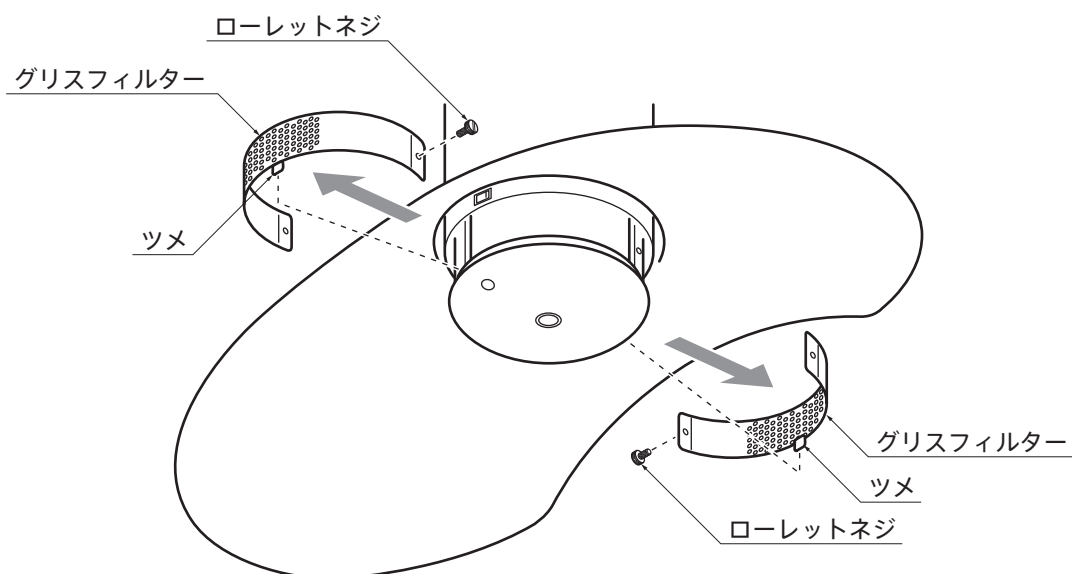

1 2 オイルトレイの取付け

- ・ フード本体内側の切り欠き部分に合わせて、オイルトレイを取付けます。

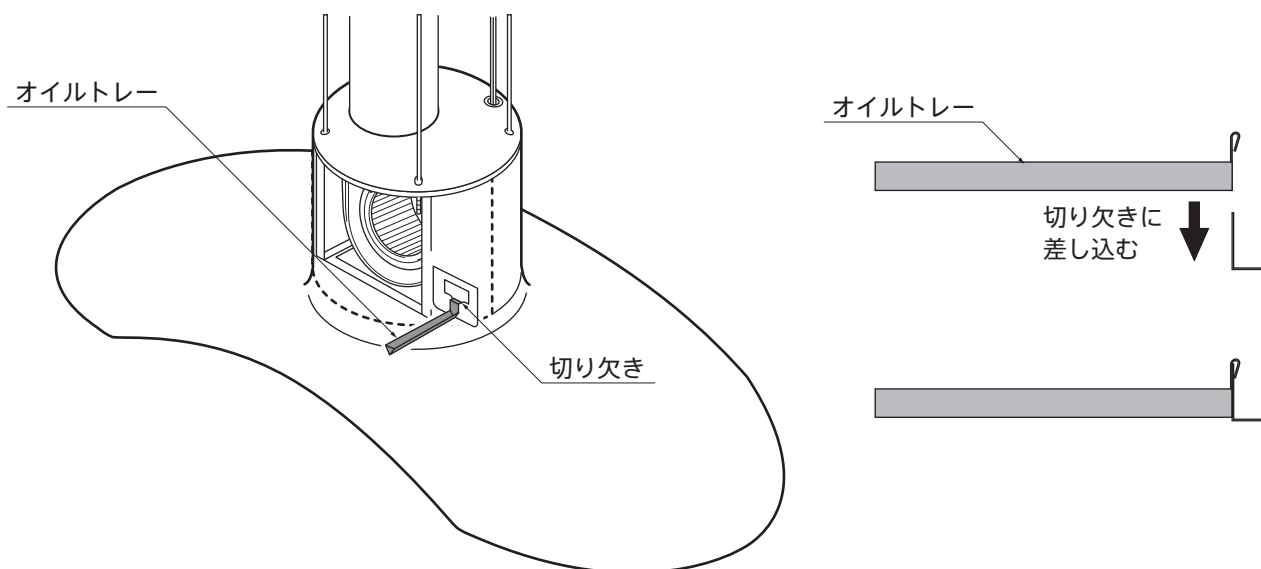

1 3 グリスフィルターの取付け

- ・ グリスフィルター下部のツメをフード本体に差し込みながらセットします。
 - ・ もう片方のグリスフィルターも同様にセットします。
 - ・ フード本体とグリスフィルターの取付穴位置を合わせてローレットネジにて固定します。
- ※グリスフィルターには前後はありませんので、重ね方に注意して取付けてください。

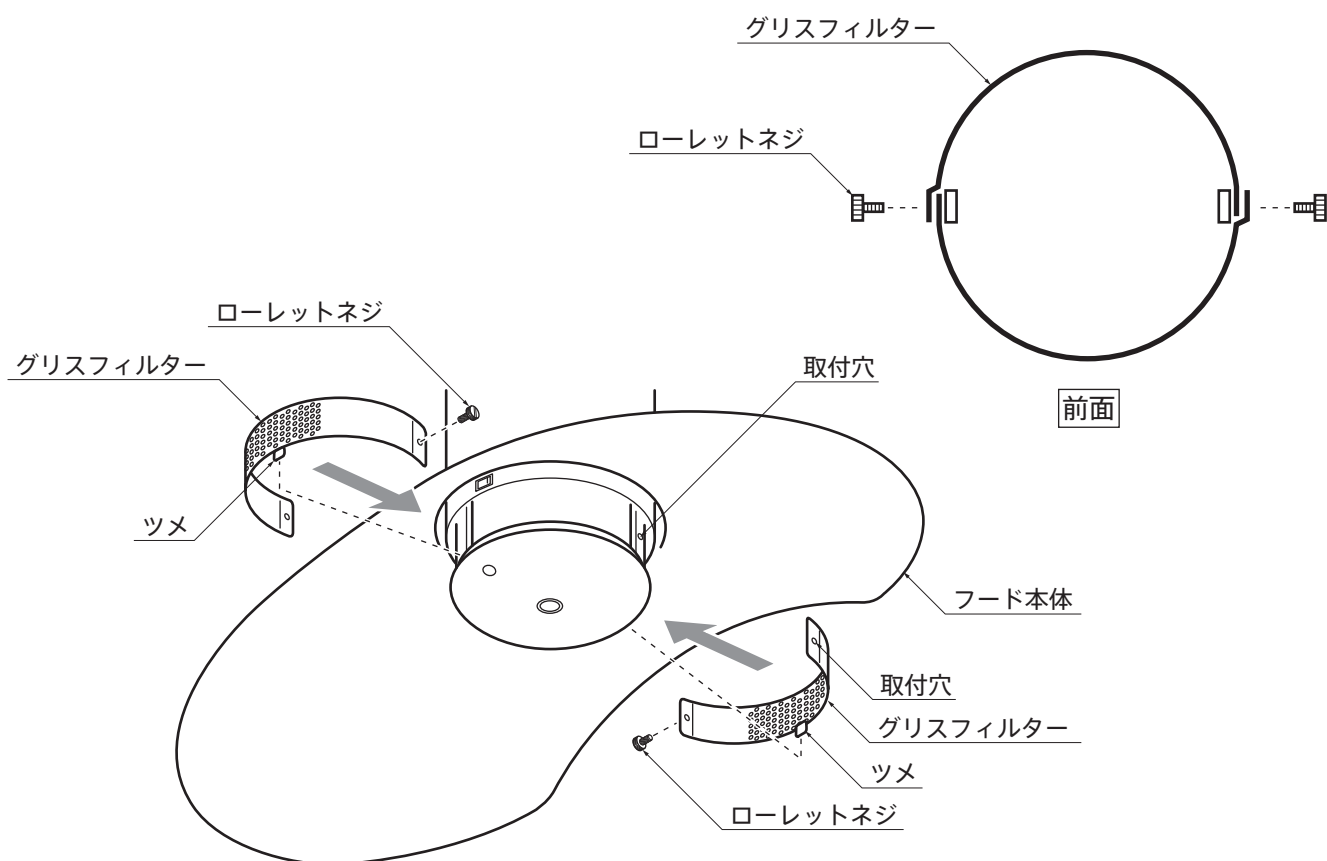

製品寸法図

※給気シャッター連動用コードは、TRMT - 170DCJの場合のみ。

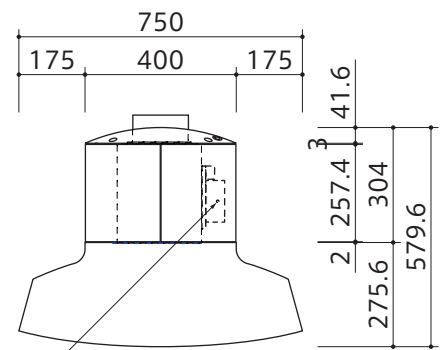
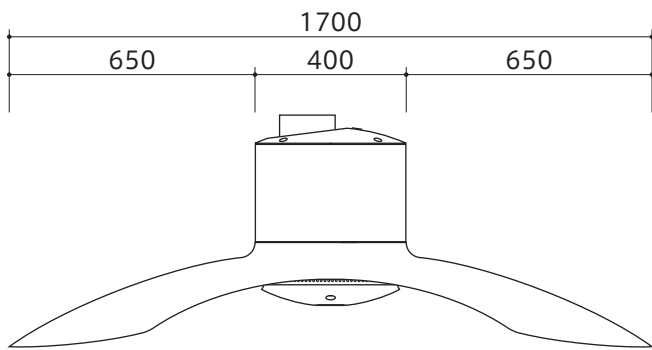
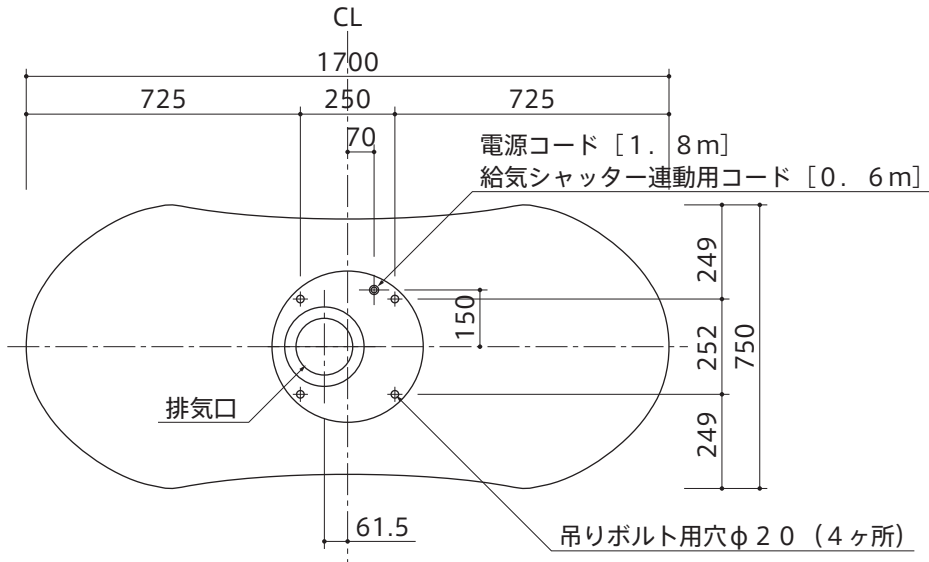

アース接続端子
※アース線は
工事側手配

取付・設置後の点検・清掃

- ・「安全上のご注意」および説明書の内容通り取付・設置されているかを点検し、異常の無いことを確かめてください。
- ・スイッチを入れて動作を確認してください。スイッチの操作と運転状態については取扱説明書をご覧ください。
- ・表面の汚れ、ほこりを拭き取りながら、傷等の損傷が無いかを調べてください。

トーヨーキッチンホームページのオンラインショップ「SHOP TOYO KITCHEN」でオプションパーツをご購入いただけます。詳しくは、store.toyokitchen.co.jpをご覧ください。

トーヨーキッチンスタイルカスタマーサービス <https://www.toyokitchen.co.jp/ja/maintenance/>
トーヨーキッチンスタイルカスタマーサービスでは、保証期間内、経過後のメンテナンスやパーツの販売を承ります。

お問い合わせ先

TEL 050 - 3852 - 2392 (受付時間 平日9:00~18:00 (※土・日・祝日・夏期・年末年始は除く))

メール tk@toyo1.toyokitchen.co.jp

FAX 0575 - 23 - 1262

スマートフォンからでも
修理/メンテナンスの
依頼ができます。

アクセスはこちらから →

