

製品の取付け

1

- ・モザイクフロントパネルが2401mm以上の場合、
⊕サラタッピンネジ3.5×12にて、連結板を取付け、パネル本体を連結します。

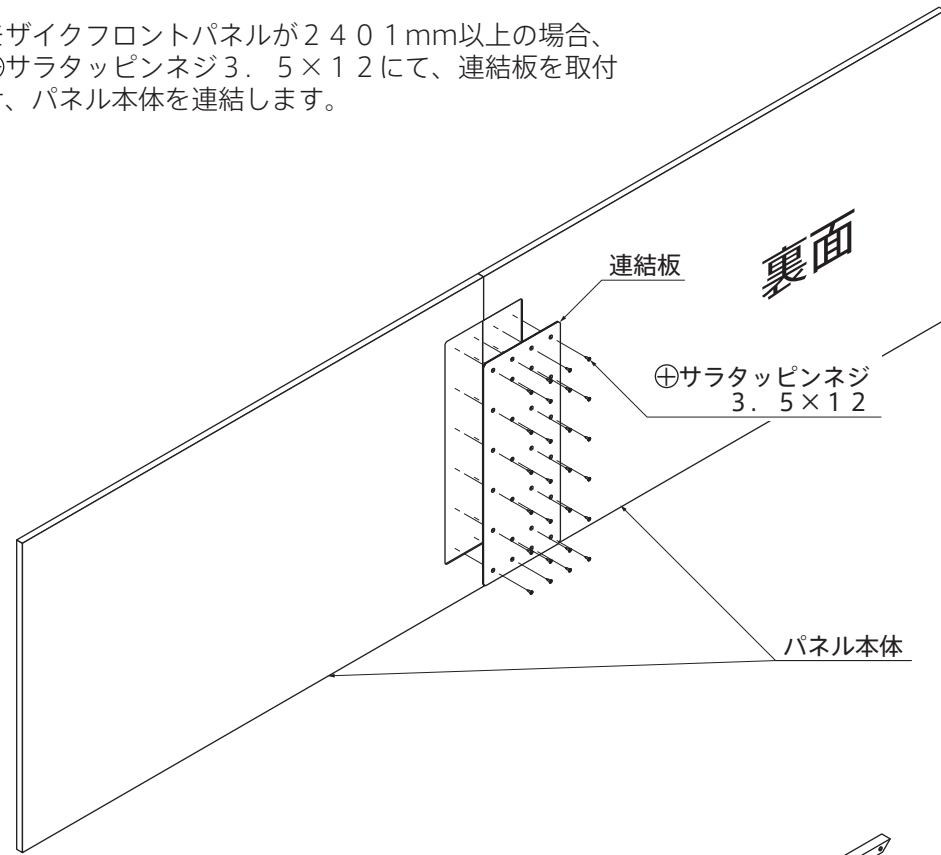

2

- ・パネル本体の四方にパネル枠を差し込みます。

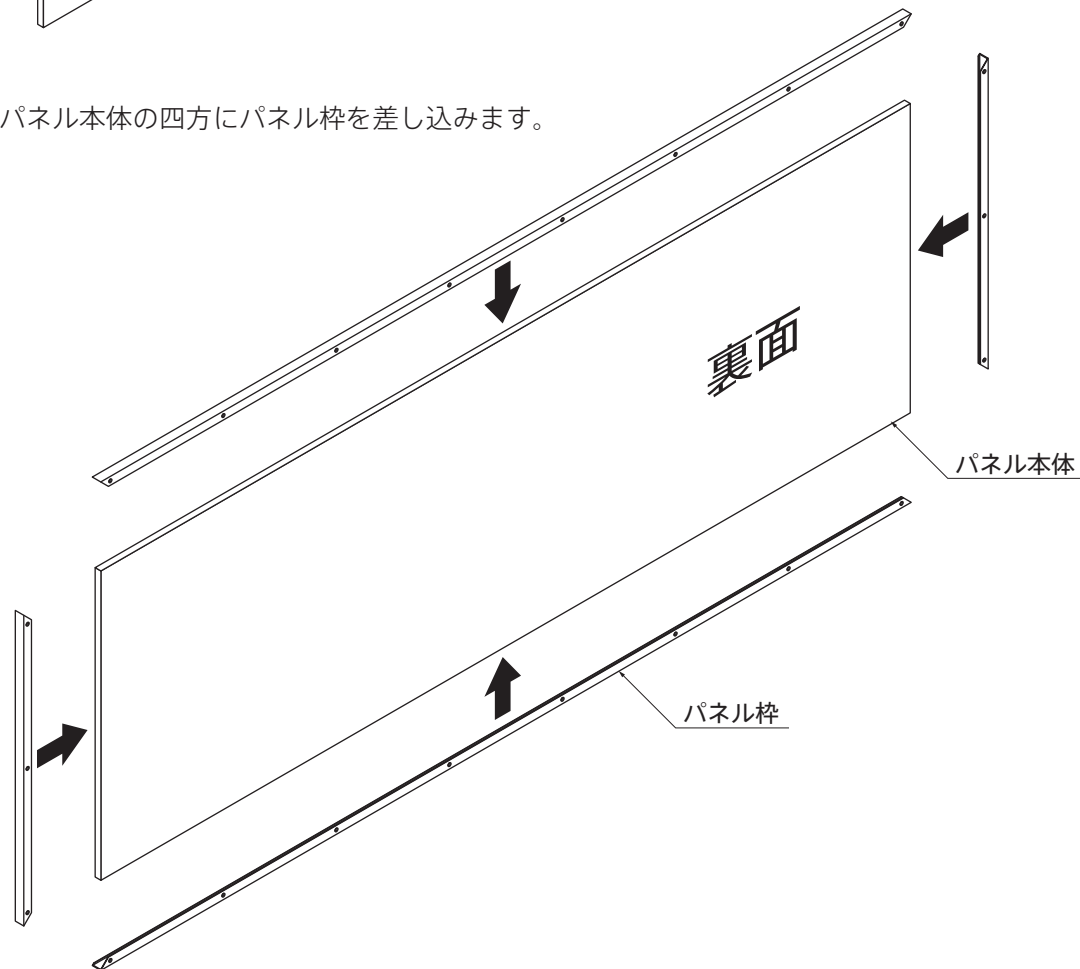

3

- ・⊕サラタッピンネジ3.5×12にて、パネル枠をパネル本体に固定します。

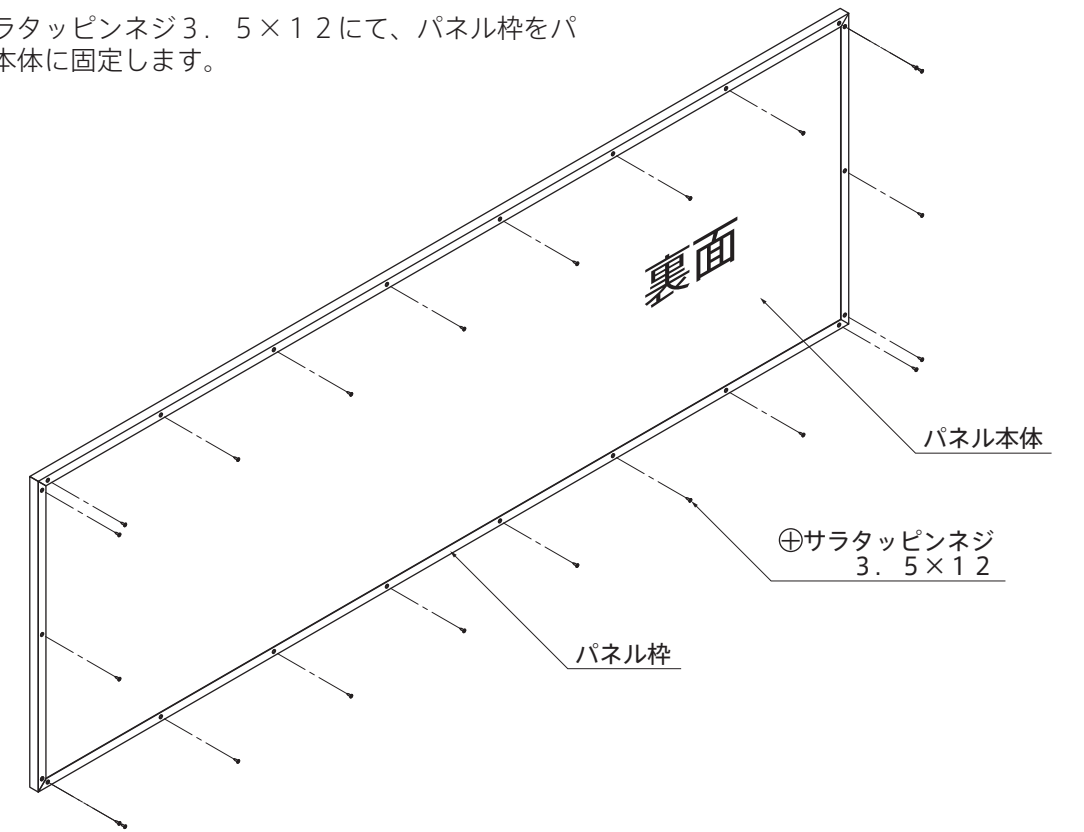

4

- ・パネル枠裏面全周にノルシールを貼り付けます。

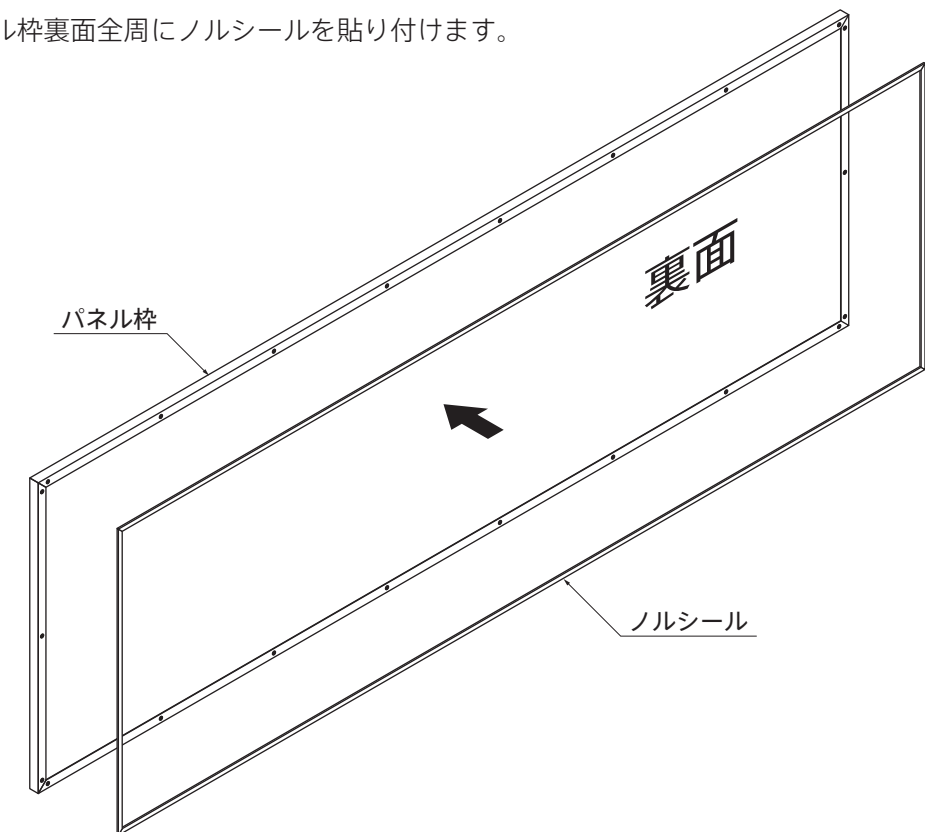

- 5 ・「INO」、「CORE」、「BAY」の「取付・設置説明書」に従って、モザイクフロントパネルをユニットに取り付けます。
※「FIXパネルの取付け」または「フロントパネルの取付け」を参照のこと。

- 6 ・モザイクフロントパネルが2401mm以上で連結部にモザイクタイルがない場合、接着剤（市販品）にてモザイクタイルを貼り付けます。

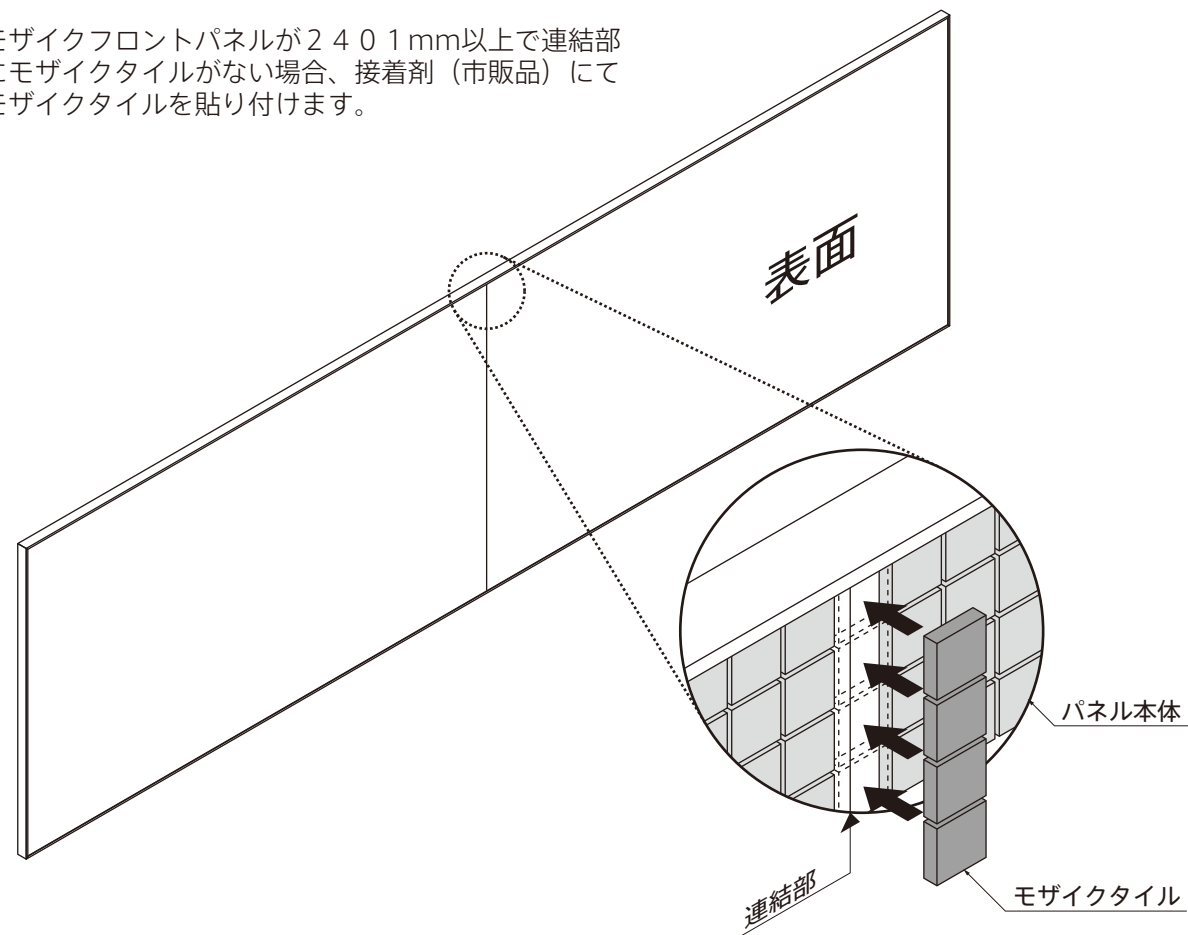

- 7 ・モザイクフロントパネル表面のモザイクタイル部分を目地材（市販品）にて仕上げます。

納まり断面図

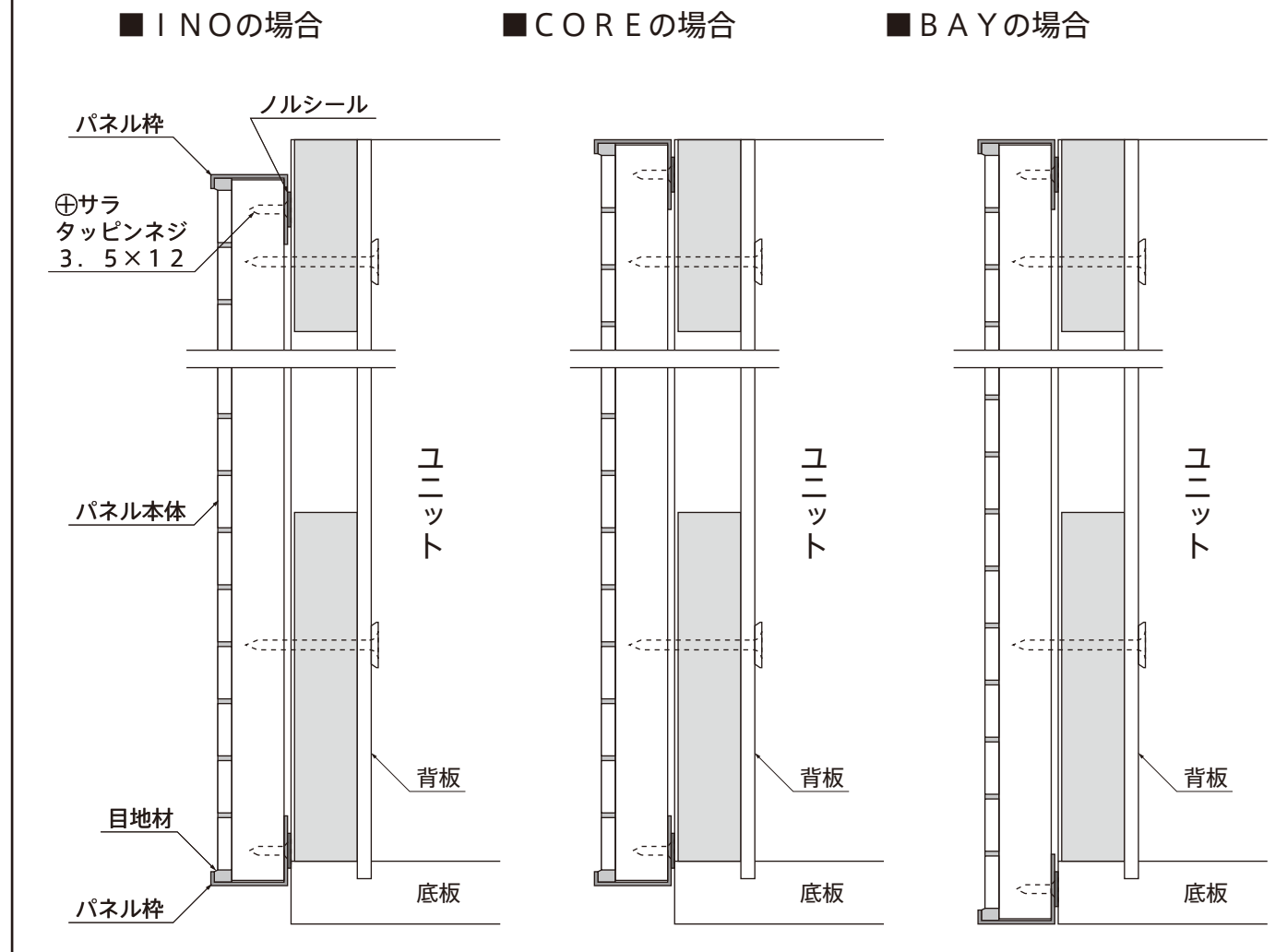

取付・設置後の点検・清掃

1. 説明書の内容通り取付・設置されているかを点検し、異常の無いことを確かめてください。
2. 表面の汚れ、ほこりを拭き取りながら、傷などの損傷が無いかを調べてください。

トヨーキッチンホームページのオンラインショップ「SHOP TOYO KITCHEN」でオプションパーツをご購入いただけます。
詳しくは、store.toyokitchen.co.jpをご覧ください。

トヨーキッチンスタイルカスタマーサービス <https://www.toyokitchen.co.jp/ja/maintenance/>
トヨーキッチンスタイルカスタマーサービスでは、保証期間内、経過後のメンテナンスやパーツの販売を承ります。

お問い合わせ先

TEL 050-3852-2392 (受付時間 平日9:00~18:00 (※土・日・祝日・夏期・年末年始は除く))
メール tk@toyo1.toyokitchen.co.jp
FAX 0575-23-1262

スマートフォンからでも
修理/メンテナンスの
依頼ができます。
アクセスはこちらから →

