

中間パネル

SVFP-75-90-120

取扱説明書・据付工事説明書

**このたびは、お買い上げいただき
ありがとうございました。**

この説明書をよくお読みになって、
正しく又末永くお使いください。
取扱説明書は、いつでも見られる場所に
必ず保管し、必要な時にお読みください。

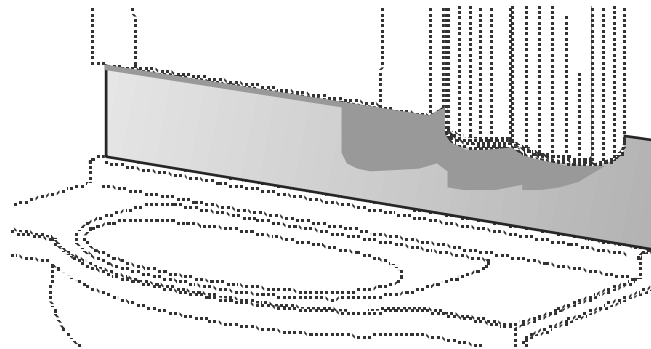

付属部品一覧表

記号	品名	取付プレート	⊕サラタッピン ネジ	接着剤 (ペグー)
SVFP-75		3	6	1
SVFP-90				
SVFP-120		4	8	

⊕サラタッピンネジ
3.5 x 30

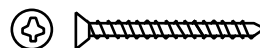



取扱・据付工事

安全上のご注意



必ずお守りください

この「安全上のご注意」をよくお読みの上、正しく据え付けてください。

表示内容を見逃して誤った工事をしたときに生じる危害や損害の程度を、次の表示で区分し、説明しています。

 警告	この表示の欄は「死亡または重傷などを負う可能性が想定される」内容です。
 注意	この表示の欄は「傷害を負う可能性または物的損害が発生する可能性が想定される」内容です。

お守りいただく内容の種類を、次の絵表示で区分し、説明しています。

	この絵表示は、してはいけない「禁止」内容です。
	この絵表示は、必ず行う「強制」内容です。

据付工事完了後、説明書の内容にしたがって各部の点検を行い、異常の無い事を確かめてください。

この「取扱説明書・据付工事説明書」は、お客様にお渡しする大切な書類です。紛失や、汚れが生じないように大切に保管し、据付工事完了後、お引き渡し時にお客様にお渡しください。

警告

中間パネルの据付けは、建築壁の構造を確かめて、据付工事説明書通り正しく行ってください。

据付けを誤ると落下して、ケガをするおそれがあります。



注意

洗剤・殺虫剤・その他薬品類は、それぞれの注意表示にしたがって正しくお使いください。

使い方を誤ると、人体に悪影響を及ぼしたり、故障の原因になることがあります。



据付前の確認

- ① 注文した製品が納入されているか、確認してください。
- ② 壁面の取付位置に取付枠があることを確認してください。
- ③ 直射日光の当たる場所や、火気の近くへの据付けはお避けください。
- ④ 浴室など湿気が多い場所への据付けはお避けください。

据付方法

- ① 製品図面に従い
取付位置を決めてください。

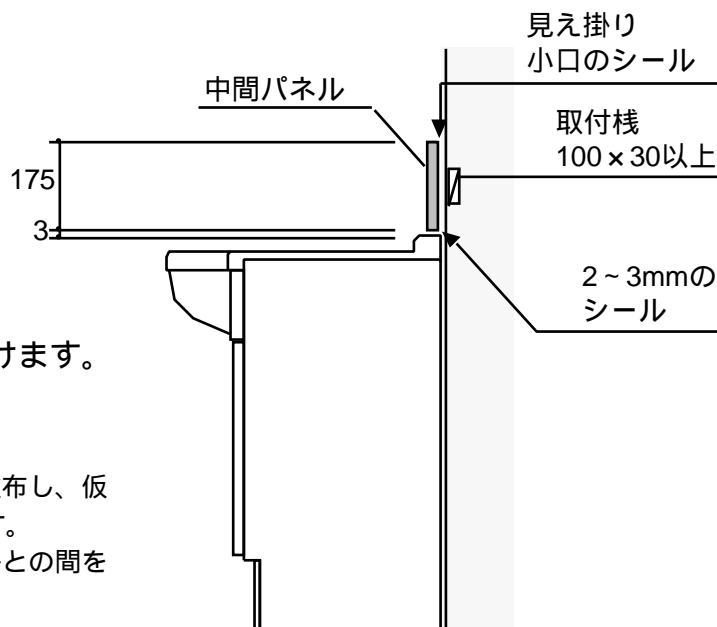

- ② 中間パネル（人工大理石）を貼り付けます。

接着剤の使用が可能な壁の場合（タイル等）

1. 中間パネル取付プレートは不要です。
2. 付属の接着剤を、接着剤使用説明に従い塗布し、仮止め用に両面テープを用いて貼り付けます。
3. 中間パネル小口と壁の間、及び洗面ボールとの間をシールしてください。

接着剤の使用が不可能な壁の場合（クロス・ボード等）

1. 付属の中間パネル取付プレートを取付枠へ付属のサラタツピンネジで止めてください。
2. 付属の接着剤を、接着剤使用説明に従い塗布し、仮止め用に両面テープを用いて貼り付けます。
(中間パネル取付プレートに養生テープが貼ってある場合は、必ずはがして使用してください。)
3. 中間パネル小口と壁の間、及び洗面ボールとの間をシールしてください。

中間パネル取付プレート取付け位置図

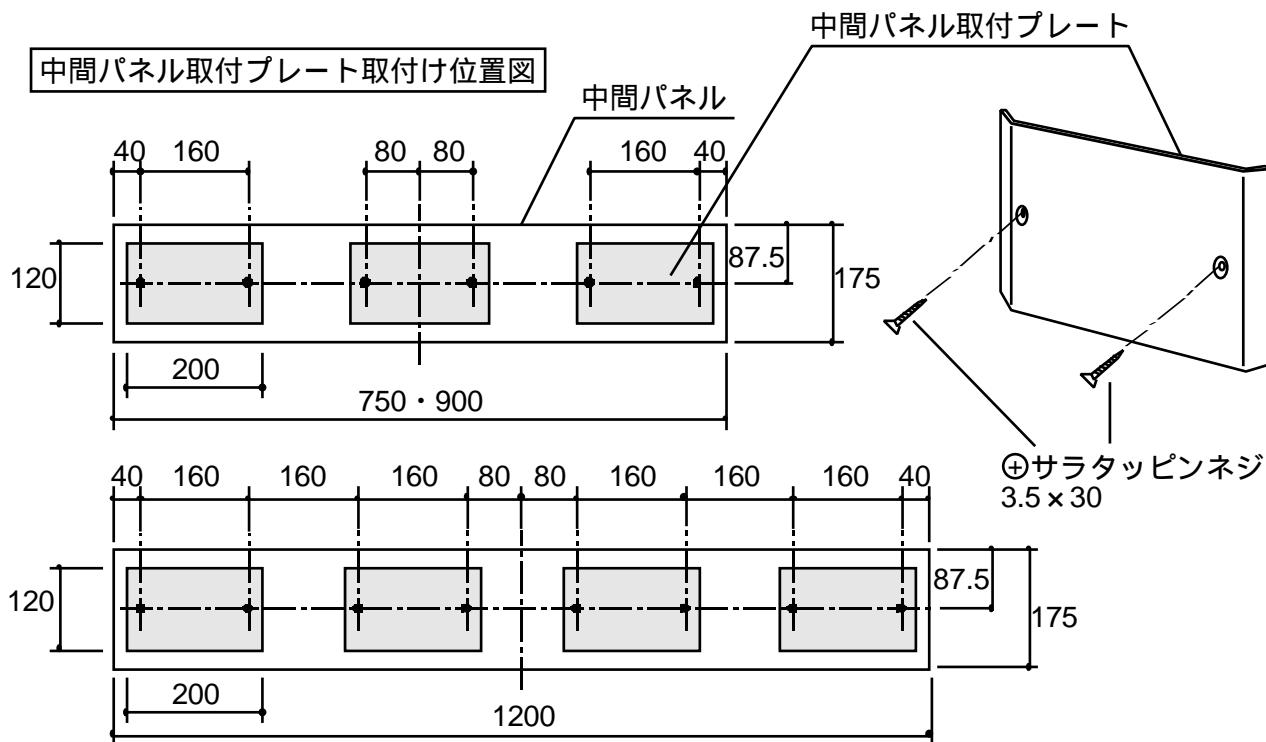

据付後の点検・清掃

- 1 「安全上のご注意」及び説明書の内容通り据付けされているかを点検し、異常の無い事を確かめてください。
- 2 表面の汚れ、ほこりを拭き取りながら、傷などの損傷が無いかを調べてください。

お手入れ方法及び使用上のご注意

漂白剤・硫酸・塩酸等の強酸、シンナー・ベンジンなどは、使用しないでください。

変質する場合があります。



通常のお手入れは、柔らかい布でから拭きしてください。

汚れは中性洗剤をスポンジに付けて落とし、水を含んだ布で洗剤をふき取った後、乾いた布でから拭きしてください。

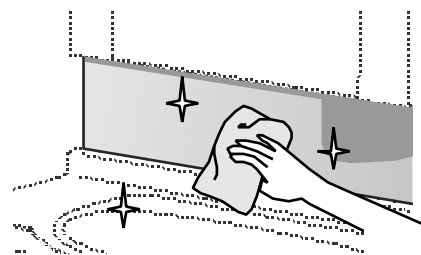

 トーヨー工業株式会社

〒501-32 岐阜県関市下有知6315-1
電話 0575(22)1234(代)

TOYO BAGNI

0120-104078

 0120-104078