

ロールドアキャビネットS
SVFS-20ASL(BL)ロールドアキャビネットW
SVFS-33ASL(BL)

取扱説明書・据付工事説明書

このたびは、お買い上げいただき
ありがとうございました。

この説明書をよくお読みになって、
正しく又末永くお使いください。
取扱説明書は、いつでも見られる場所に
必ず保管し、必要な時にお読みください。

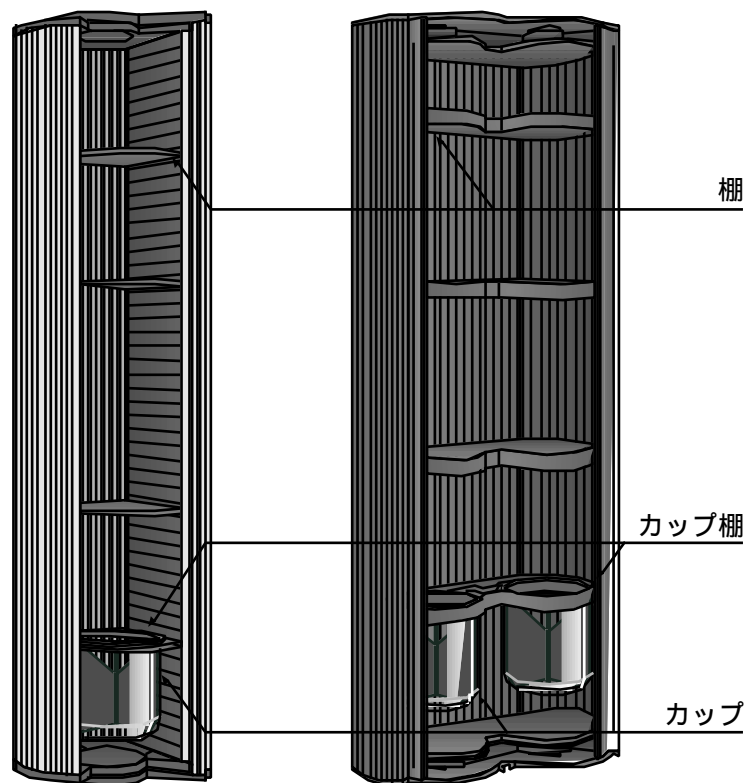



ロールドアキャビネットS ロールドアキャビネットW

取扱・据付工事



安全上のご注意 必ずお守りください

据付工事の前に、この「安全上のご注意」をよくお読みの上、正しく据付けてください。

表示内容を無視して誤った工事をしたときに生じる危害や損害の程度を、次の表示で区分し、説明しています。

 警告	この表示の欄は「死亡または重傷を負う可能性が想定される」内容です。
 注意	この表示の欄は「傷害を負う危険が想定される場合および物的損害のみの発生が想定される」内容です。

お守りいただく内容の種類を、次の絵表示で区分し、説明しています。

	この図記号は、してはいけない「禁止」内容です。
	この図記号は、必ず実行していただく「強制」内容です。

据付工事完了後、説明書の内容にしたがって各部の点検を行い、異常の無い事確かめてください。

この「取扱説明書・据付工事説明書」は、お客様にお渡しする大切な書類です。紛失や、汚れが生じないように大切に保管し、据付工事完了後、お引き渡し時にお客様にお渡しください。

警告

ロールドアキャビネットの据付けは、建築壁の構造を確かめて正しく行ってください。



落下して、けがをする恐れがあります。

注意

棚板の上に重いものを載せないでください。



載せているものが落ち、けがをする恐れがあります。

据付前の確認

1. 壁面の取付位置に、取付枠があることを確認してください。
2. 直射日光の当たる場所や火気の近くへの据付けはお避けください。
3. 浴室など湿気の多い所への据付けはお避けください。
4. ロールドアキャビネットSの扉の開く側に壁もしくは収納棚のような扉の開閉を妨げる物がある場合は、必ずその物とロールドアキャビネットSの間に【20mm】のすき間を開けてください。
詰めてしまいますと扉が開かなくなります。

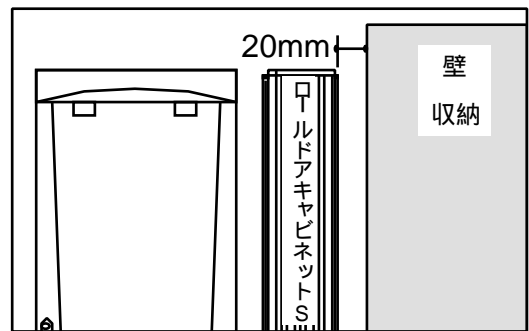

据付方法

ロールドアキャビネット S

壁面への取付け

1. 製品図面に従い、取付位置を決め、取付金具を取付ネジで3ヶ所固定してください。

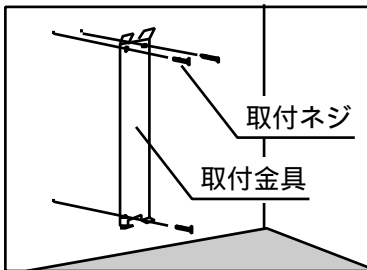

2. 本体を取付金具に直接掛け、取付けてください。

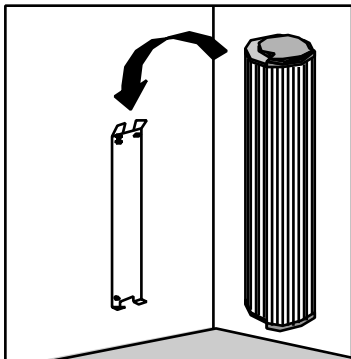

コンクリート・タイル壁への取付け

下図の様に、カールプラグの長さより少し深く穴を開け、付属のカールプラグを挿入し、ネジで固定してください。

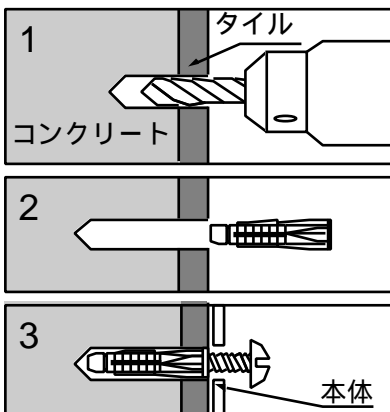

ロールドアキャビネット W

壁面への取付け

1. 製品図面に従い、取付位置を決めてください。

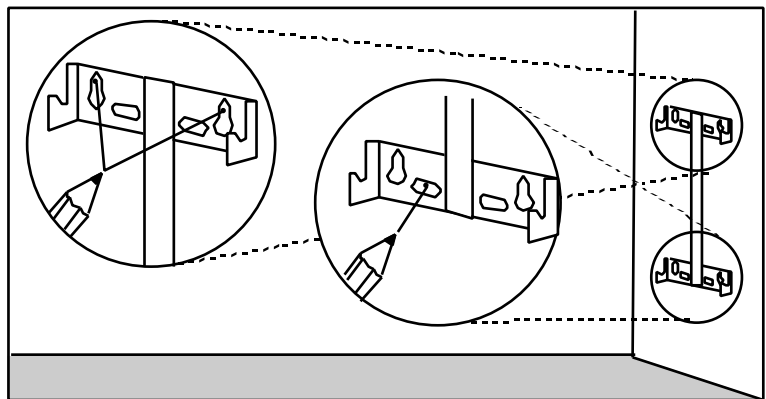

2. 取付ネジを2ヶ所に固定してください。

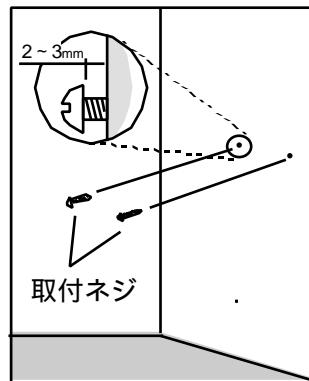

4. 本体を取付金具に直接掛け、取付けてください。

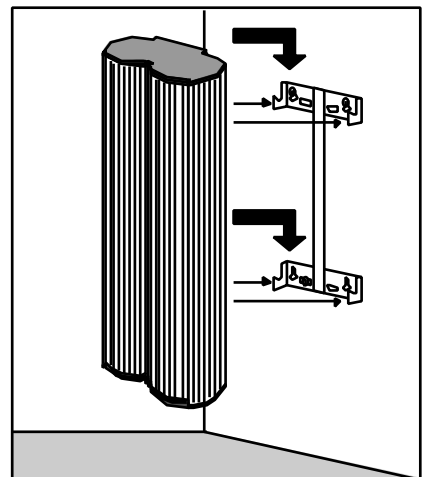

3. 取付金具を取付ネジに掛け、取付ネジを3ヶ所締めてください。

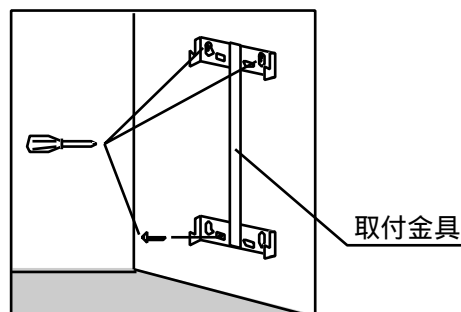

SVFS-20A SL / SVFS-20A BL

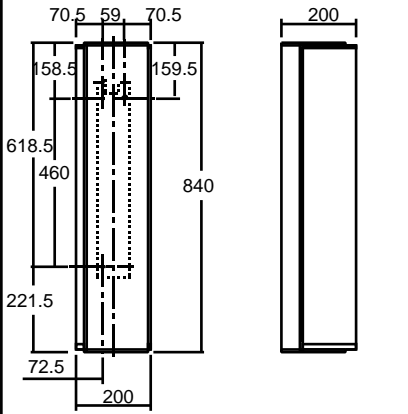

製品寸法	間口200×奥行200×高さ840
付属品	棚・3ヶ カップ棚・1ヶ カップ・1ヶ 取付金具・1ヶ 取付ネジ・3本 カールプラグ・3本

SVFS-33A SL / SVFS-33A BL

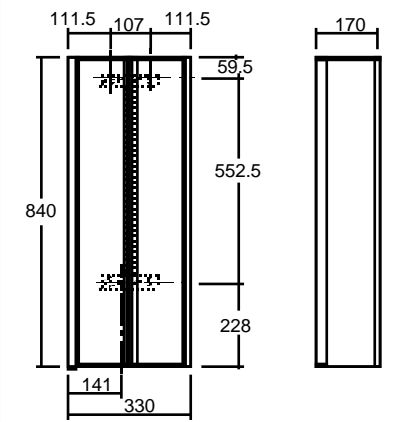

製品寸法	間口330×奥行170×高さ840
付属品	棚・3ヶ カップ棚・1ヶ カップ・2ヶ 取付金具・1ヶ 取付ネジ・3本 カールプラグ・3本

内装側板の取付け・取外し

ロールドアキャビネット S

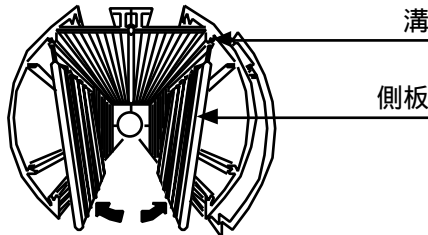

溝に側板のスプリング部を差し込み、軽く押し込んで封鎖してください。

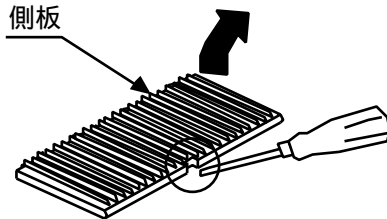

側板を取り外す場合は、テコの原理でマイナスドライバー等をへこみ部分に差し込み、軽く押し上げて外してください。

棚の取付け・取外し

棚を水平に差し込んでください。

ロールドアキャビネット W

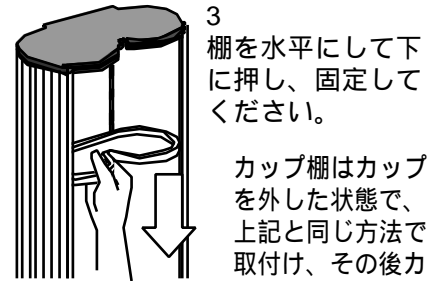
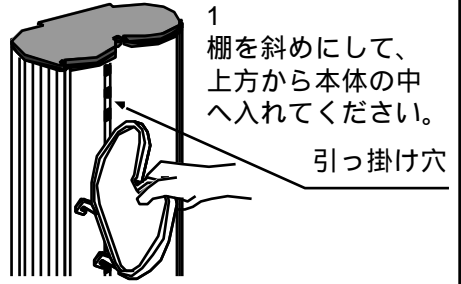

カップ棚はカップを外した状態で、上記と同じ方法で取付け、その後カップを取付けてください。

取外しは上記と、逆の要領で行ってください。

据付後の点検・清掃

- 「安全上のご注意」及び説明書の内容通り据付けされているかを点検し、異常の無い事を確かめてください。
- 表面の汚れ、ほこりを拭き取りながら、傷などの損傷が無いかを調べてください。

お手入れ方法及び使用上のご注意

- ・通常のお手入れは、柔らかい布でから拭きしてください。
- ・本体・棚の汚れは、中性洗剤又は水を柔らかい布もしくはスポンジなどに付けて落とし、水を含んだ布で洗剤をふき取った後、乾いた布でから拭きしてください。尚シンナーやベンジンなどのご使用は、絶対にお避けください。
- ・殺虫剤、シンナー、化粧品（マニキュア液等揮発性液体）などが、かかったらすぐに洗い落としてください。
- ・ヘアードライヤーの熱風や暖房機具の熱、熱湯を直接あてないでください。

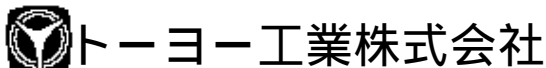
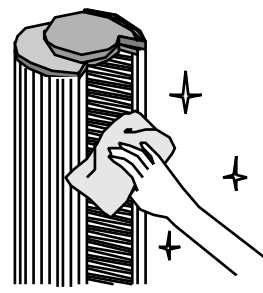

〒501-32 岐阜県関市下有知6315-1
電話 0575 (22) 1234 (代)



トヨー工業株式会社 by TOYO KITCHEN.
お客様相談室 ☎0120-104078

P9WP-TRS34
7.9