



取付・設置説明書

安全上のご注意



必ずお守りください

取付・設置の前に、この「安全上のご注意」をよくお読みの上、正しく行ってください。

■表示内容を無視して誤った取付・設置をしたときに生じる危害や損害の程度を、次の表示で区分し、説明しています。

 警告	この表示の欄は「取扱いを誤った場合、使用者が死亡または重傷を負うことが想定される危害の程度」をいう。
 注意	この表示の欄は「取扱いを誤った場合、使用者が傷害を負うことが想定されるか、または物的損害の発生が想定される危害・損害の程度」をいう。

■お守りいただく内容の種類を、次の絵表示で区分し、説明しています。

	このような図記号は、製品の取扱いにおいて、その行為を禁止する図記号です。
	この図記号は、製品の取扱いにおいて、指示に基づく行為を強制する図記号です。

警告

製品の取付けは、建築壁の構造を確かめて正しく行ってください。



落下して、ケガをする恐れがあります。

電気工事は、関連する法令・規程に従って、必ず「有資格者」が行ってください。



火災・感電の原因になることがあります。

仕様変更・改造は絶対にしないでください。



分解・修理・改造禁止

火災・感電・ケガの原因となります。

注意

交流100V以外では使用しないでください。



使用禁止

火災・感電の原因となります。

部品は確実に取付けてください。



取付注意

落下により、ケガをする恐れがあります。

取付・設置前の確認

1. 注文した製品が納入されているか確認してください。
2. 配線・補強枠の確認
 - 取付・設置図および指示通りに、電気配線などが施工されているか確認してください。
 - 設置場所の水平レベルを確認してください。
 - 壁面の取付位置に、取付枠があることを確認してください。

[製品質量]		
	■Mirror001	16.0kg
	■Mirror002	10.5kg
	■Mirror003	11.5kg
	■Mirror004	16.0kg
	■Mirror008	12.0kg
	■Mirror009	12.5kg
	■Mirror019	7.8kg
	■Mirror020	13.0kg

- ※ 高温多湿になる場所では使用しないでください。
湿気によりミラーにシケ（腐食）が発生する場合があります。
- ※ センサー側は、壁やミラーを隣接する場合、離隔距離を15cm以上離してください。
センサーが正しく機能しない場合があります。

製品寸法図

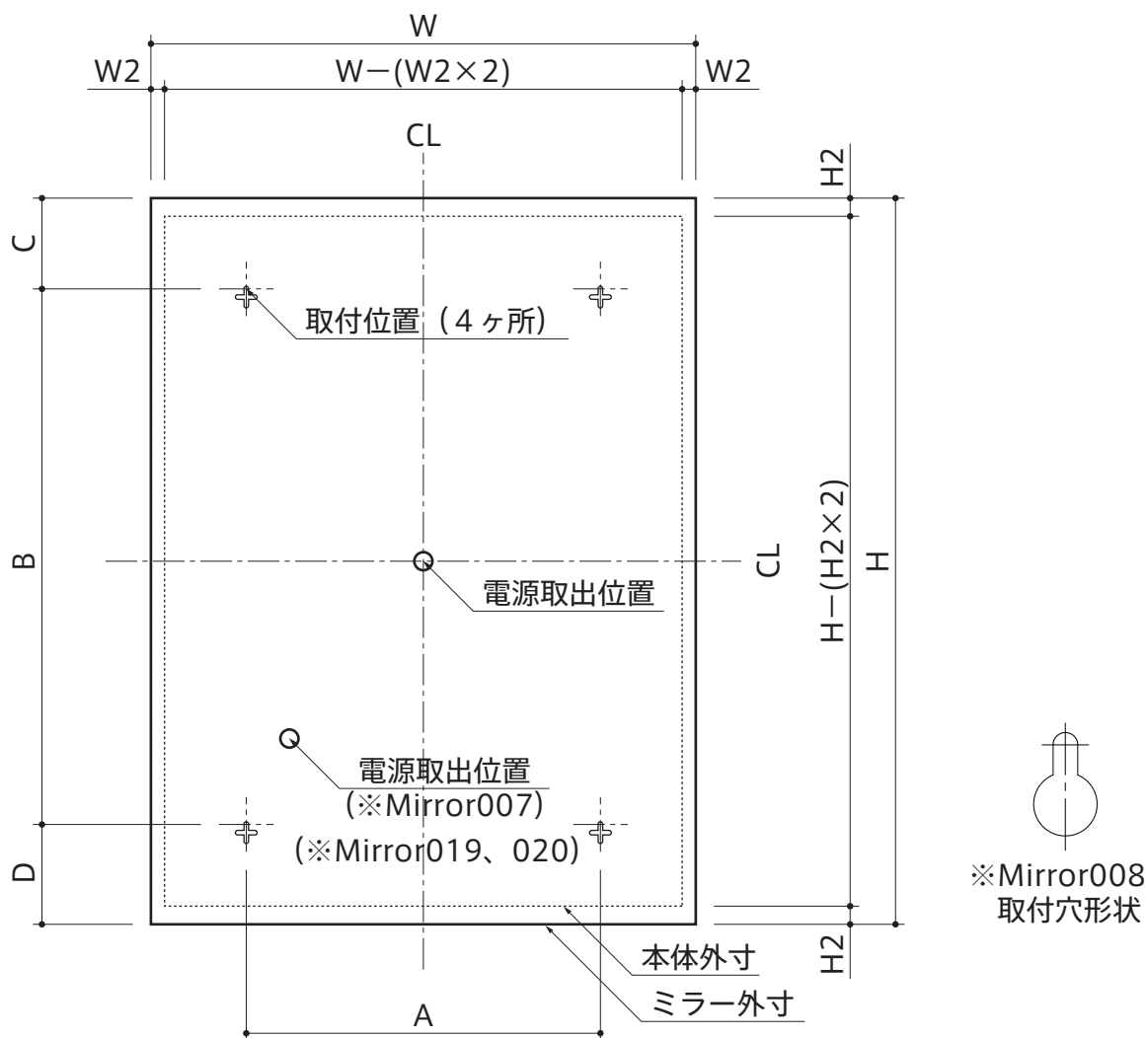

	W	W2	H	H2	A	B	C	D
Mirror001	950	20	700	20	650	400	143	157
Mirror002	600	15	800	20	390	590	100	110
Mirror003	600	20	900	20	360	660	115	125
Mirror004	1000	20	700	20	760	460	120	120
Mirror008	520	15	755	20	320	545	90	120
※ Mirror009 (横)	1200	30	600	30	1118	440	80	80
※ Mirror009 (縦)	600	30	1200	30	518	1040	90	70
Mirror019	800		700		760		107.5	
Mirror020	1400		700		1360		107.5	

製品の取付け

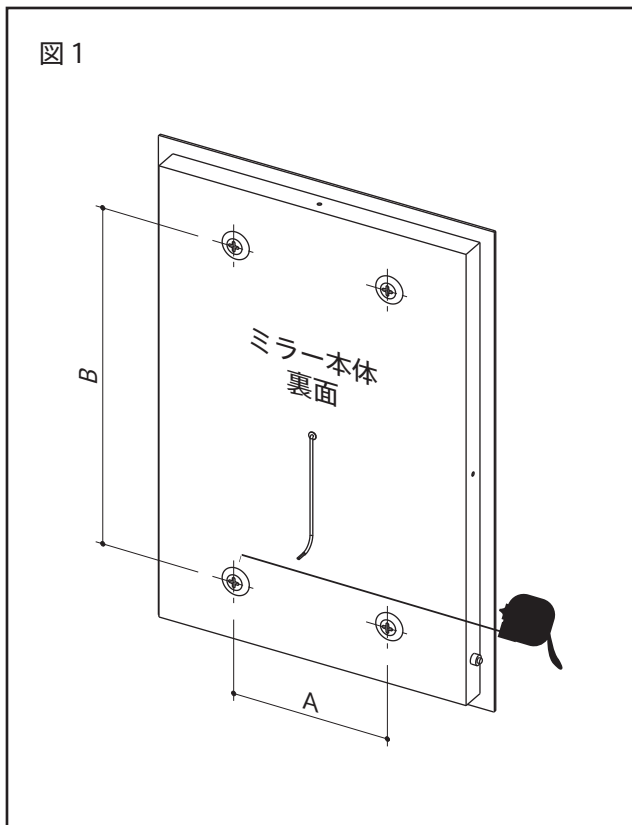

1. ミラー本体裏面の壁面取付位置のサイズを計ります。

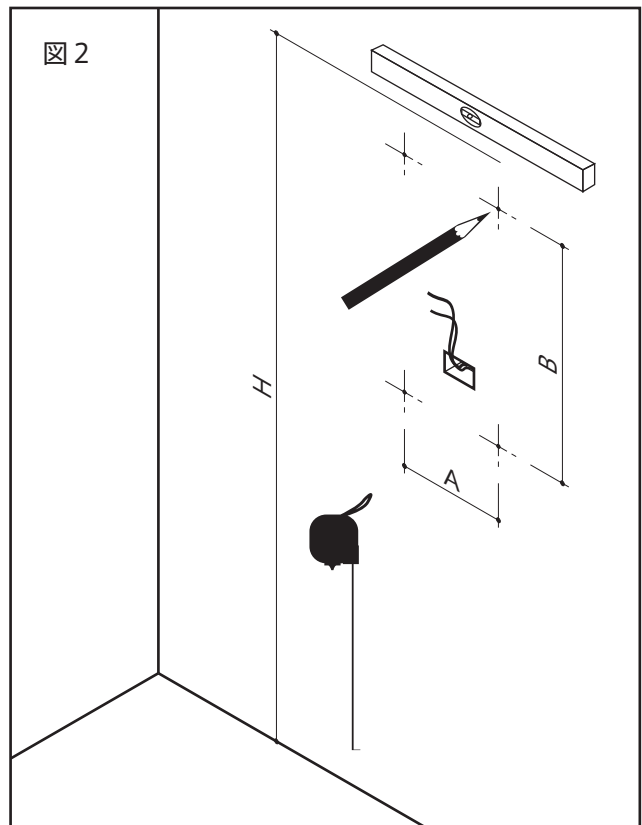

2. 壁面の取付位置に印をつけます。
※ ミラー019/020は上部2ヶ所のみ。

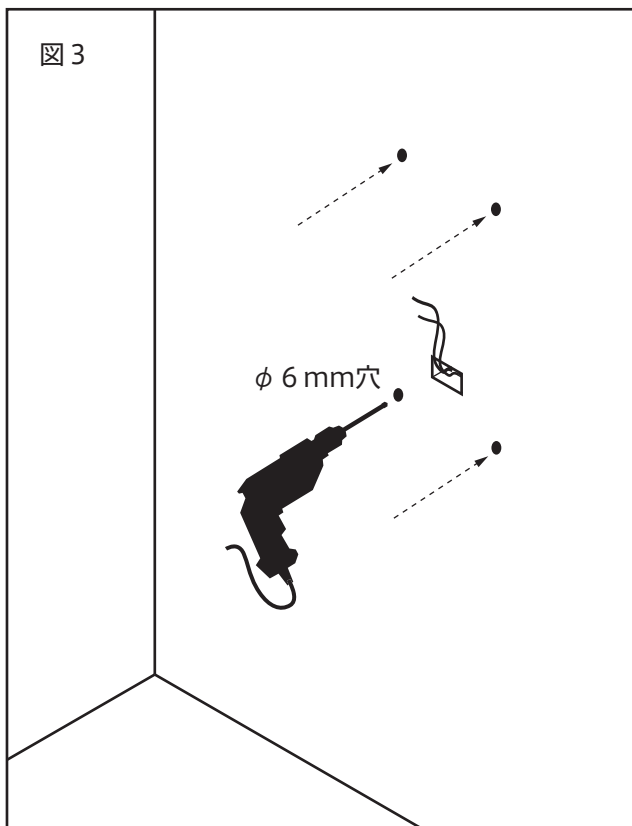

3. 印をつけた位置にφ6穴を開けます。

図4

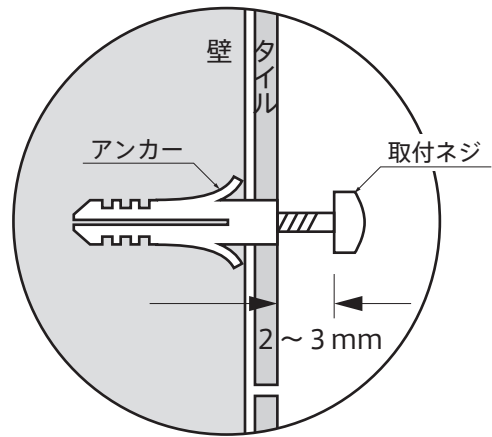
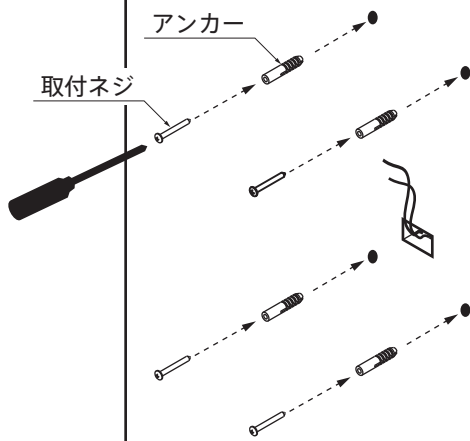

4. 穴を開けた位置にアンカーを使用して、取付ネジを取付けます。
※ 取付ネジは2~3mm開けた状態で固定します。

図5

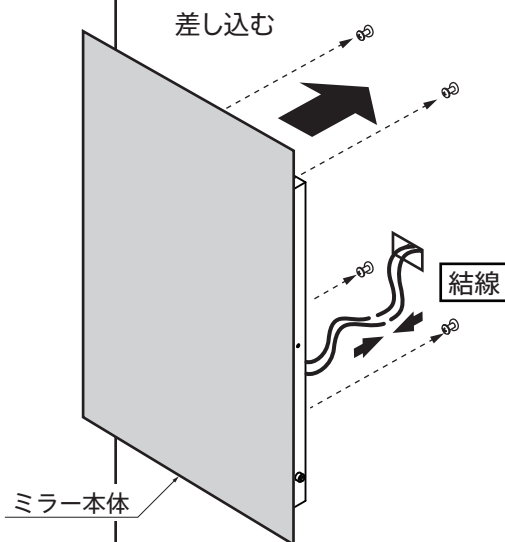

5. 結線し、ミラー本体裏面の壁面取付穴を取付ネジに差し込みます。

図6

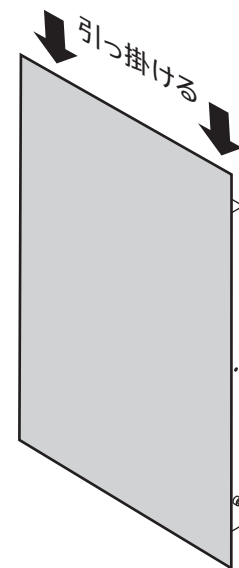

6. ミラー本体を落とし込んで引っ掛けます。

取付・設置後の点検・清掃

1. 「安全上のご注意」および説明書の内容通り取付・設置されているかを点検し、異常の無いことを確かめてください。
2. 表面の汚れ、ほこりを拭き取りながら、傷などの損傷が無いかを調べてください。

定格

■Mirror001

電 源 : AC100V 50/60Hz
消 費 電 力 : 36W
光 源 : ラインLED
曇り止めヒーター

■Mirror002

電 源 : AC100V 50/60Hz
消 費 電 力 : 31W
光 源 : ラインLED
曇り止めヒーター

■Mirror003

電 源 : AC100V 50/60Hz
消 費 電 力 : 21W
光 源 : ラインLED
曇り止めヒーター

■Mirror004

電 源 : AC100V 50/60Hz
消 費 電 力 : 40W
光 源 : ラインLED
曇り止めヒーター

■Mirror008

電 源 : AC100V 50/60Hz
消 費 電 力 : 20W
光 源 : ラインLED
曇り止めヒーター

■Mirror009

電 源 : AC100V 50/60Hz
消 費 電 力 : 75W
光 源 : ラインLED
曇り止めヒーター

■Mirror019

電 源 : AC100V 50/60Hz
消 費 電 力 : 12W
光 源 : ラインLED

■Mirror020

電 源 : AC100V 50/60Hz
消 費 電 力 : 15W
光 源 : ラインLED

トーヨーキッチンホームページのオンラインショップ「SHOP TOYO KITCHEN」でオプションパーツをご購入いただけます。
詳しくは、store.toyokitchen.co.jpをご覧ください。

トーヨーキッチンカスタマーサービス www.tk-maintenance.com

トーヨーキッチンカスタマーサービスでは、保証期間内、経過後のメンテナンスやパーツの販売を承ります。

お問い合わせ先

TEL 050 - 3852 - 2392 (受付時間 平日9:00~18:00 (※土・日・祝日・夏期・年末年始は除く))

メール tk@toyo1.toyokitchen.co.jp

FAX 0575 - 23 - 1262

携帯からでも
修理/メンテナンスの
依頼ができます。

アクセスはこちらから →

