

マウンテンフード

TRDC-90(120・150)CK2

TRDCT-90(120・150)CK2

ワンサイドマウンテンフード

TRDC-90(120・150)CK1R(L)

TRDCT-90(120・150)CK1R(L)

クアンシットフード

TRDC-90DK

## 取扱説明書・取付工事説明書

このたびは、お買い上げいただき  
ありがとうございました。

この取扱説明書をよくお読みになって、  
正しく又末永くお使いください。  
取扱説明書は、いつでも見られる場所に  
必ず保管し、必要な時にお読みください。

### もくじ 取扱説明書

安全上のご注意/ご使用に際して ——— 1~2

お手入れ方法/アフターサービス ——— 3

### 取付工事説明書

安全上のご注意 ————— 4~5

付属品/別売部品/取付け方法 ——— 6

製品寸法/取付け後の点検・清掃 ——— 裏表紙

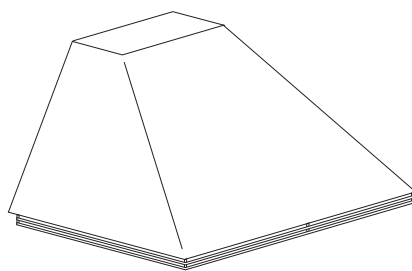

マウンテンフード

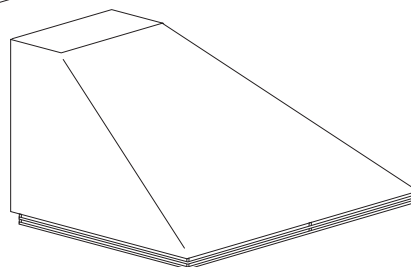

ワンサイド  
マウンテンフード

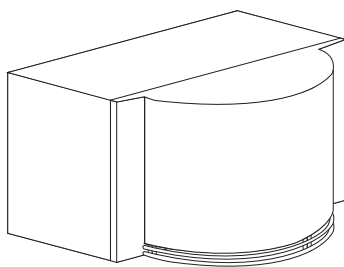

クアンシットフード

# 取扱説明書



## 安全上のご注意

必ずお守りください



取扱いについて

ここに示した注意事項は、守らないと人身事故や、家財の損害に結び付くものです。安全に関する重要な内容ですので、必ず守ってください。

表示内容を無視して誤った使い方をしたときに生じる危害や損害の程度を、次の表示で区分し、説明しています。

 <b>警告</b>	この表示の欄は「死亡または重傷を負う可能性が想定される」内容です。
 <b>注意</b>	この表示の欄は「傷害を負う危険が想定される場合および物的損害のみの発生が想定される」内容です。

お守りいただく内容の種類を、次の絵表示で区分し、説明しています。

	このような図記号は、してはいけない「禁止」内容です。
	このような図記号は、必ず実行していただく「強制」内容です。

### 警告

分解・修理・改造は自分でしないでください。



分解・修理・改造禁止

異常動作をして、発火したり、ケガをする恐れがあります。



お手入れの際は、必ず電源プラグをコンセントから抜いてください。また、ぬれた手で抜き差ししないでください。



電源プラグを抜く

感電やケガをすることがあります。



水に付けたり、水をかけないでください。



水かけ禁止

ショートや感電の恐れがあります。

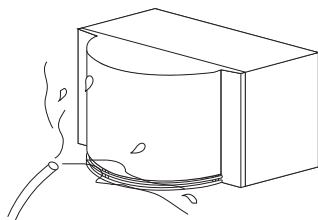

電源プラグにほこりが付着している場合は、よく拭き取ってください。



ほこりをとる

火災の原因になります。



**⚠ 注意**

本体はしっかりと取付いているか、確認してください。



取付注意

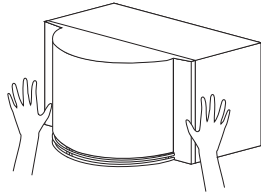

落下により、ケガをする恐れがあります。

羽根や部品の取付けは確実に行ってください。



取付注意

落下により、ケガをする恐れがあります。

長期間ご使用にならないときは、必ず電源プラグをコンセントから抜いてください。



電源プラグを抜く

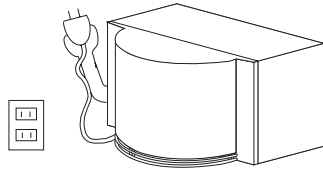

絶縁劣化による感電や漏電火災の原因になります。

電源プラグを抜くときは、電源コードを持たず、必ず先端のプラグを持って引き抜いてください。



電源プラグを持って抜く

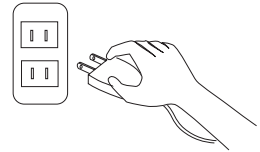

感電やショートして発火することがあります。

運転中は指や物を入れたり、手を触れたりしないでください。



接触禁止

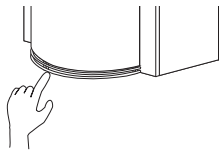

ケガややけどの恐れがあります。

お手入れの際は、必ず手袋を着用してください。



手袋着用

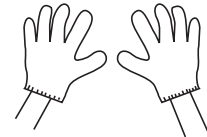

鋼板の切り口や角で手を切る恐れがあります。

**ご使用に際して**

加熱機器を使用する際は、必ずレンジフードを運転してください。  
また、加熱機器の空焚きは絶対にしないでください。

運転しないと、レンジフード内の温度が上がり、高熱による故障の原因になります。

油に火がついた場合には、必ず換気扇の運転を停止させてください。

換気扇が動作していると、火の勢いが激しくなり大変危険です。

効率よく換気するために、運転中は十分に給気をしてください。

レンジフード取付け側と反対側の壁に、空気の取入口を設けるか、又は扉を少し開けてください。

シンナー・みがき粉・灯油等は、使用しないでください。

変質・変色の恐れがあります。

化学雑巾・洗剤等をご使用の際は、その注意書きに従ってください。

## お手入れ方法

中性洗剤を溶かしたぬるま湯を浸した布で拭き、水を含ませた布で洗剤分を拭き取り、乾いた柔らかい布で水分を完全に拭き取ってください。

(こまめにお掃除していただくと、比較的楽に汚れが落とせます。)

## アフターサービスについて

この取扱説明書をよくお読みの上、再度点検していただき異常のあるとき、  
又はお気づきの点がございましたら、工事店・販売店、又は  
トーヨーキッチンお客様相談室にお問い合わせください。

ご連絡して頂きたい内容

ご氏名    ご住所    電話番号    お買い上げ日    異常の内容    品番

製品の保証期間はご購入後、取扱説明書に従って正常な使用状態において1年間です。



# 取付工事説明書

## 安全上のご注意



必ずお守りください

取付工事の前に、この「安全上のご注意」をよくお読みの上、正しく取付けてください。

表示内容を無視して誤った工事をしたときに生じる危害や損害の程度を、次の表示で区分し、説明しています。

 <b>警告</b>	この表示の欄は「死亡または重傷を負う可能性が想定される」内容です。
 <b>注意</b>	この表示の欄は「傷害を負う危険が想定される場合および物的損害のみの発生が想定される」内容です。

お守りいただく内容の種類を、次の絵表示で区分し、説明しています。

	このような図記号は、してはいけない「禁止」内容です。
	この図記号は、必ず実行していただく「強制」内容です。

取付工事完了後、説明書の内容に従って試運転および各部の点検を行い、異常の無い事を確かめてください。

この「取扱説明書・取付工事説明書」は、お客様にお渡しする大切な書類です。紛失や、汚れが生じないように大切に保管し、取付工事完了後、お引き渡し時にお客様にお渡しください。

### 警告

仕様変更・改造は絶対にしないでください。



分解禁止



火災・感電・ケガの原因となります。

取付壁面が金属板張りの場合は、フード本体および換気扇と金属板とを電氣的に接触させないでください。



取付注意

漏電した場合、火災の原因となります。  
(電気設備技術基準第182条)

メタルラス、ワイヤラス、または金属板張りの木造物に金属製ダクトを貫通させる場合、メタルラス、ワイヤラス、金属板と電氣的に接触させないでください。



取付注意

漏電した場合、火災の原因となります。  
(電気設備技術基準第182条)

製品を取扱う時は、必ず保護手袋をしてください。



手袋着用

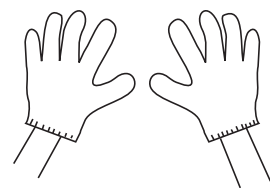

切断面にさわると、ケガをする恐れがあります。

 注意

配線工事は、電気設備技術基準や内線規程に従って確実に行ってください。



誤った配線工事は、漏電、感電や火災の恐れがあります。

部品は確実に取付けてください。



取付注意

落下により、ケガをする恐れがあります。

交流100ボルト以外で使用しないでください。



使用禁止

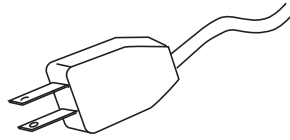

AC 100Vのみ

火災・感電の原因となります。

本体は十分強度のあるところにしっかり取付けてください。



取付注意

落下により、ケガをする恐れがあります。

## 付属品

マウンテンフード	ワンサイドマウンテンフード	クァンシットフード
グリスフィルター(D=700用) 間口90・120 ----- 各2ヶ 間口150 ----- 3ヶ グリスフィルター(D=550用) 間口90 ----- 2ヶ 間口120・150 ----- 各3ヶ バインドタッピンネジ(3.5×30)--- 4ヶ 壁面取付け用ネジ	グリスフィルター(D=700用) 間口90・120・150 ----- 各2ヶ グリスフィルター(D=550用) 間口90 ----- 2ヶ 間口120・150 ----- 各3ヶ バインドタッピンネジ(3.5×30)--- 4ヶ 壁面取付け用ネジ	グリスフィルター ----- 2ヶ トラス小ネジM4×12 ----- 4ヶ フードカバー接続用ネジ ステンレスヒラワッシャー ----- 4ヶ フードカバー接続用 バインドタッピンネジ(3.5×30)--- 4ヶ 壁面取付け用ネジ

## 別売部品

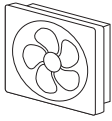
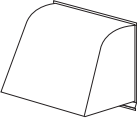
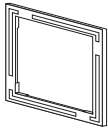
換気扇 	FY-30EM2 (取付け内のり寸法350mm角) 本体色グレー 30cmプロペラファン (スイッチが別に必要です)	電気式シャッター(金属製) 消費電力: 33W-50Hz/37W-60Hz 風量: 1206m <sup>3</sup> /h-50Hz 1194m <sup>3</sup> /h-60Hz
ウェザーカバー 	FY-HDS30	30cmプロペラファン用(金属製) 色: アイボリー
絶縁枠 	FY-PW30	30cmプロペラファン用

## 取付け方法

### 1. 木枠の取付け

壁面に木枠(別売部品)を取付けてください。

### 2. フード本体の取付け

壁面取付け用穴(4ヶ所)にてフード本体をネジ止めしてください。  
(バインドタッピンネジM3.5×30)

### 3. 電気工事

フード内にコンセントを設置してください。

フード外の壁面にスイッチを取付けてください。

コンセントおよびスイッチは、市販されているものを別途お買い求めください。

### 4. 換気扇の取付け

絶縁枠を取付け、換気扇を取付けボルトで固定してください。  
(詳しくは、換気扇付属の説明書をご覧ください。)

換気扇: FY-30EM2

絶縁枠: FY-PW30

### 5. グリスフィルターの取付け

グリスフィルターをはめます。

製品寸法

TRDC-90(120・150)CK2  
TRDCT-90(120・150)CK2

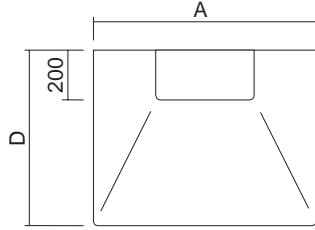

記号	A	B	C	D
TRDC-90CK2	900	250	200	700
TRDC-120CK2	1200	400	300	
TRDC-150CK2	1500	550	400	
TRDCT-90CK2	900	250	200	550
TRDCT-120CK2	1200	400	300	
TRDCT-150CK2	1500	550	400	

TRDC-90DK

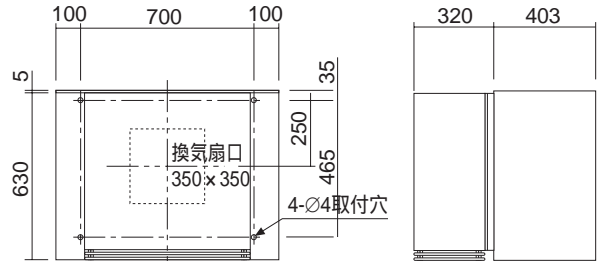
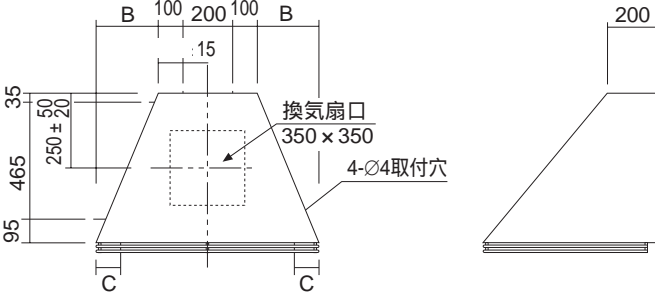
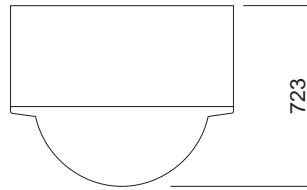

TRDC-90(120・150)CK1R(L)  
TRDCT-90(120・150)CK1R(L)

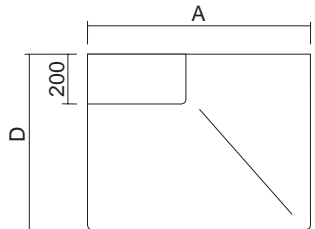

記号	A	B	C	D
TRDC-90CK1R(L)	900	500	500	700
TRDC-120CK1R(L)	1200	800	650	
TRDC-150CK1R(L)	1500	1100	800	
TRDCT-90CK1R(L)	900	500	500	550
TRDCT-120CK1R(L)	1200	800	650	
TRDCT-150CK1R(L)	1500	1100	800	

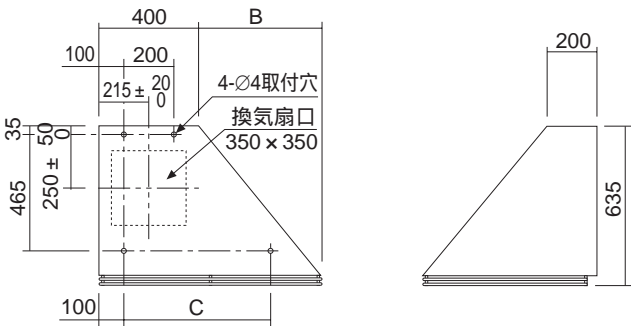

換気扇 FY-30EM2 (別売部品)

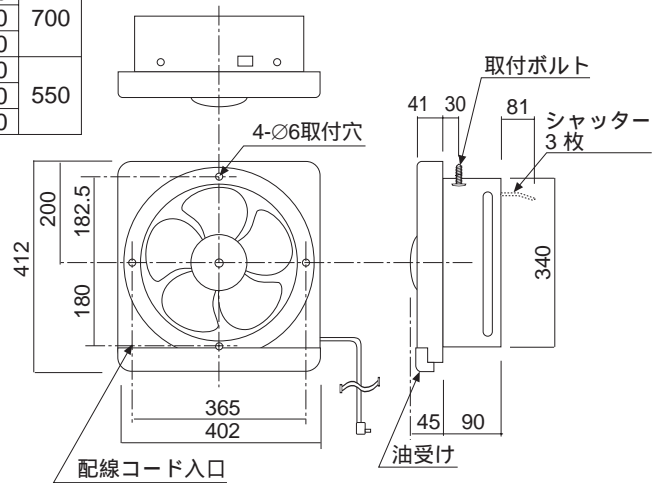

消費電力 : 33W / 50Hz ・ 37W / 60Hz  
風 量 : 1206m<sup>3</sup> / 50Hz ・ 1194m<sup>3</sup> / 60Hz

据付工事について

取付け後の点検・清掃

「安全上のご注意」および説明書の内容通り取付けされているかを点検し、異常の無いことを確かめてください。  
表面の汚れ、ほこりを拭き取りながら、傷などの損傷が無いかを調べてください。

トヨーキッチンホームページのオンラインショップ「SHOP TOYO KITCHEN」でオプションパーツをご購入頂けます。  
詳しくは、<http://www.toyokitchen.co.jp>をご覧ください。

トヨーキッチン&リビング株式会社

〒501-3295 岐阜県関市下有知6315-1  
電話 0575 (22) 1234 (代)

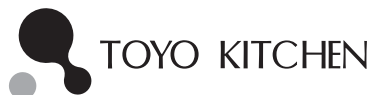

トヨーキッチン&リビング株式会社

お客様相談室 0120-104078

〒107-0062 東京都港区南青山6-4-10

P9WP-TRS52

03.1