

スライドドア大型収納庫

SND-150SD1 ・ SND-150SD2 ・ SNT-150SD2
SNS-150SD1 ・ SNS-150SD2

取扱説明書・据付工事説明書

このたびは、お買い上げいただき
ありがとうございました。

■この取扱説明書をよくお読みになって、
正しく又末永くお使いください。

■取扱説明書は、いつでも見られる場所に
必ず保管し、必要な時にお読みください。

もくじ 取扱説明書

安全上のご注意／ご使用に際して／—— 1 ～ 2
お手入れ方法／アフターサービスについて

据付工事説明書

安全上のご注意 ————— 3

据付け前の確認／製品寸法図 ————— 4

部品の確認 ————— 5 ～ 6

据付方法 ————— 7～14

調整箇所チェックリスト／————— 裏表紙

据付け後の点検・清掃

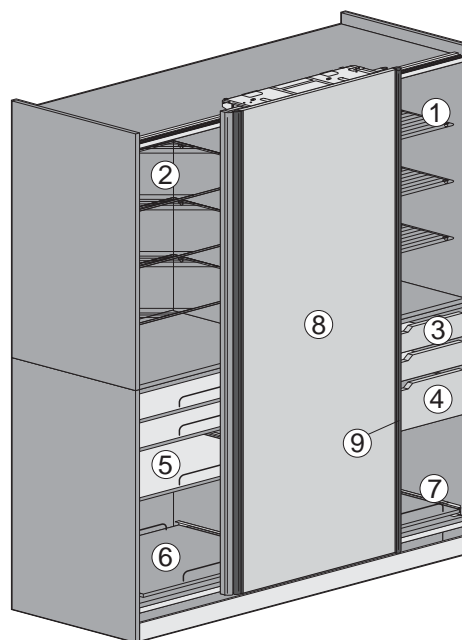

標準タイプ

SND(S)-150SD1

- ①アミ棚 3
- ②ガラス棚 3
- ③浅型引き出し 2
- ④深型引き出し 1
- ⑤スライド棚 3
- ⑥スライドボード 1
- ⑦ピン立て付スライドボード 1
- ⑧扉
- ⑨引手エッジ



棚板タイプ(D=600・750)

SND(S)-150SD2

- ⑩棚板 10
- ⑪スライドボード 1



棚板タイプ(D=450)

SNT-150SD2

- ⑩棚板 10

取扱説明書

安全上のご注意

必ずお守りください

ここに示した注意事項は、守らないと人身事故や、家財の損害に結び付くものです。安全に関する重要な内容ですので、必ず守ってください。

表示内容を見逃して誤った使い方をしたときに生じる危害や損害の程度を、次の表示で説明しています。



注意

この表示の欄は「傷害を負う危険が想定される場合および物的損害のみの発生が想定される」内容です。

お守りいただく内容の種類を、次の絵表示で区分し、説明しています。



この図記号は、してはいけない「禁止」内容です。



この図記号は、必ず実行していただく「強制」内容です。

注意

扉の開閉は、必ず引手エッチを持って、静かに行ってください。



指等をはさんだり、思わぬケガの原因になります。

棚受け（ダボ）は確実に奥まで差し込んでください。

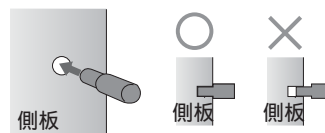

棚板が落下して、ケガをする恐れがあります。

棚板、引出し、その他のパーツ類には、指定の荷重以上載せないでください。



載せているものが落ち、ケガをする恐れがあります。

金属部のお手入れの際は、必ず手袋を着用してください。

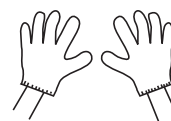

手袋着用
鋼板の切り口や角で手を切る恐れがあります。

ご使用に際して

扉の開閉について

引手エッチを持って開閉してください。

小さなお子様の力では扉が開けられないように、扉をスライドさせるための初期動作を重く設定してあります。

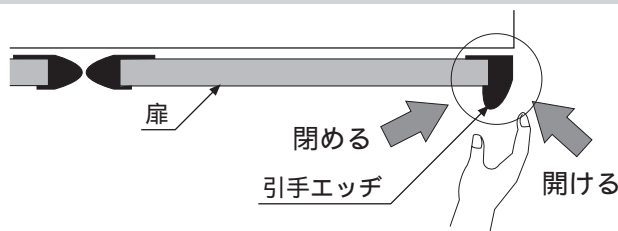

引出しの組込みと取り外し

《組込み》 引出しを少し斜めに持ち上げて、ローラーを固定ローラーに乗せかけてレール上に差し込み、徐々に真っ直ぐにしながら中へゆっくりスライドさせてください。

《取り外し》 引出しをストッパーまで引出し、上に軽く持ち上げローラーを滑らせながら取り外してください。

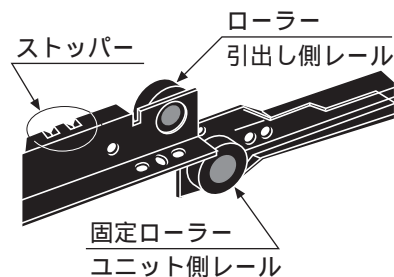

漂白剤・シンナー・ベンジン等のお手入れは、おやめください。

変質・変色する恐れがあります。

安心して使える
重さのめやす
(耐荷重)

引出し・アミ棚・スライド棚・ガラス棚 15kg
スライドボード・ピン立て付スライドボード 27kg

5kg ... 直径20cmのお皿15枚程度を目安にしてください。
均等に物を載せた場合の耐荷重です。

棚板の入れ替え

スライド棚と引出しは、入れ替えができます。

ガラス棚とアミ棚は、入れ替えができます。その際は、ダボも必ず入れ替えてください。

アミ棚には上下がありますので、ご注意ください。

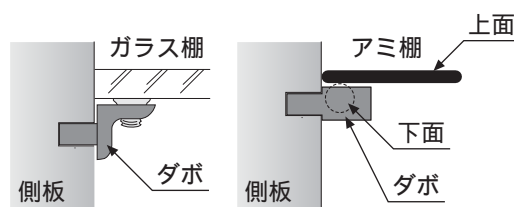

お手入れ方法

木製塗装扉

ブラウン・ルー（ベンゲ）・ルー（ゼブラ）・ルー（キリ）

通常のお手入れは、柔らかい布でから拭きしてください。

汚れは、中性洗剤を柔らかい布にしみこませて拭き、水を含んだ布で洗剤を拭き取った後、乾いた布でから拭きしてください。

メラミン系扉

ソフトグレイ・フォルテ・ジェマ・メロ・ベロー・ミル・トスカーナA・サイ・チロ・イオ・クー・ドゥ・ルー（ホワイト）・エピ・ルー（ベンゲラミナート）

通常のお手入れは、柔らかい布でから拭きしてください。

汚れは中性洗剤をスポンジに付けて落とし、水を含んだ布で洗剤を拭き取った後、乾いた布でから拭きしてください。

ガラス棚

市販のガラスクリーナー等を使用してください。

ガラス棚は、大変重いのでご注意ください。

アフターサービスについて

この取扱説明書をよくお読みの上、再度点検していただき異常のあるとき、又はお気づきの点がございましたら、工事店・販売店、又はトーヨーキッチンお客様相談室にお問い合わせください。

ご連絡して頂きたい内容

ご氏名 ご住所 電話番号 お買い上げ日 異常の内容 品番

製品の保証期間はご購入後、取扱説明書に従って正常な使用状態において1年間です。



据付工事説明書

安全上のご注意

必ずお守りください

据付工事の前に、この「安全上のご注意」をよくお読みの上、正しく据付けてください。

表示内容を見逃して誤った工事をしたときに生じる危害や損害の程度を、次の表示で区分し、説明しています。

 警告	この表示の欄は「死亡または重傷を負う可能性が想定される」内容です。
 注意	この表示の欄は「傷害を負う危険が想定される場合および物的損害のみの発生が想定される」内容です。

お守りいただく内容の種類を、次の絵表示で説明しています。

	この図記号は、必ず実行していただく「強制」内容です。
---	----------------------------

据付工事完了後、説明書の内容に従って各部の点検を行い、異常の無いことを確かめてください。

この「取扱説明書・据付工事説明書」は、お客様にお渡しする大切な書類です。紛失や、汚れが生じないように大切に保管し、据付工事完了後、お引き渡し時にお客様へお渡しください。

警告

スライドドア大型収納庫の据付けは、建築壁の構造を確かめて正しく行ってください。



転倒して、ケガをする恐れがあります。

注意

スライドドア大型収納庫は、必ず壁面に固定してください。



転倒して、ケガをする恐れがあります。

工事完了後は、扉のがたつきや部品のゆるみがないことを確認してください。



使用中に扉が落下して、ケガをする恐れがあります。

棚板を設置する時は、棚受け（ダボ）をすきまのないよう根元まで確実に差し込んでください。

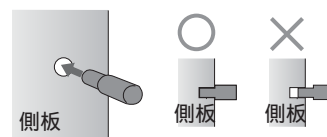

棚板が外れ、収納物が落下してケガをする恐れがあります。

据付け前の確認

注文した製品が納入されているか確認してください。
 壁面の取付位置に取付枠があることを確認してください。
 壁の直角・垂直・床の水平レベルを確認してください。
 天井高さが2400以上あることを確認してください。

製品寸法図

奥行 **45・60** 用

SNS - 150SD1

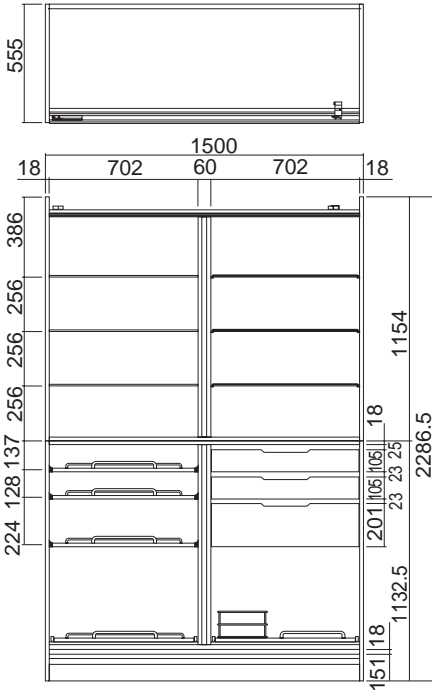

スライドドア大型収納庫を据付けるのに、天井高さ2400以上が必要です。

SNT - 150SD2

SNS - 150SD2 () 寸法はD=450タイプ

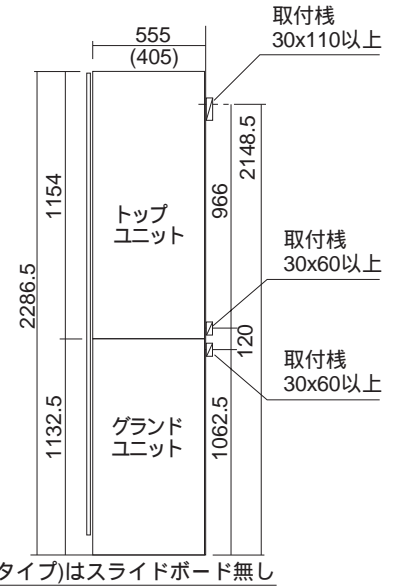
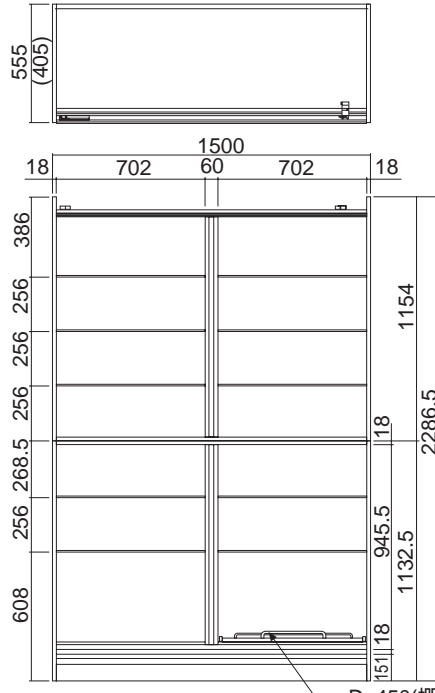

D=450(棚板タイプ)はスライドボード無し

奥行 **75** 用

SND - 150SD1

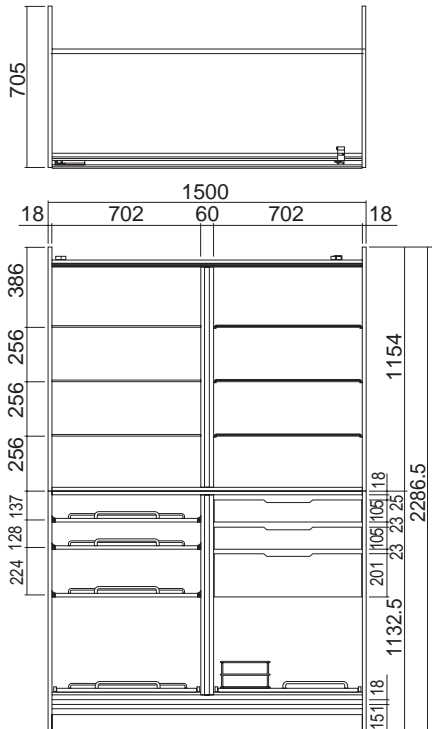

スライドドア大型収納庫を据付けるのに、天井高さ2400以上が必要です。

SND - 150SD2

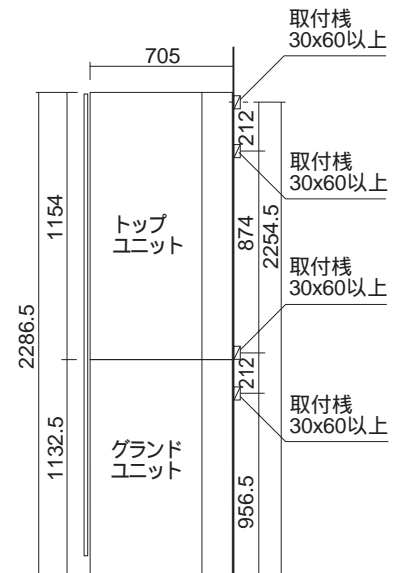
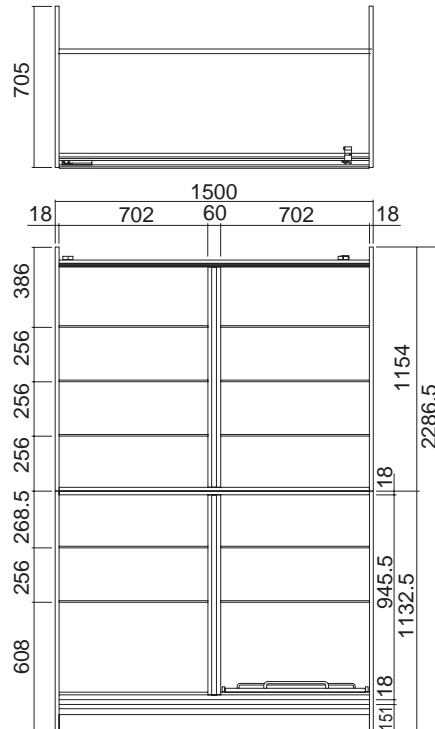

部品の確認

スライドドア大型収納庫は、下図の部品にて構成されています。
欠品等の無いことを確認してください。

トップユニット

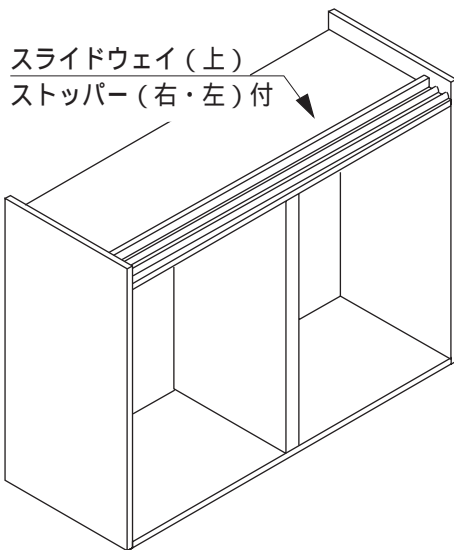

ストッパー(右・左)は、工場出荷時にスライドウェイ(上)に取付けてあります。

グラウンドユニット

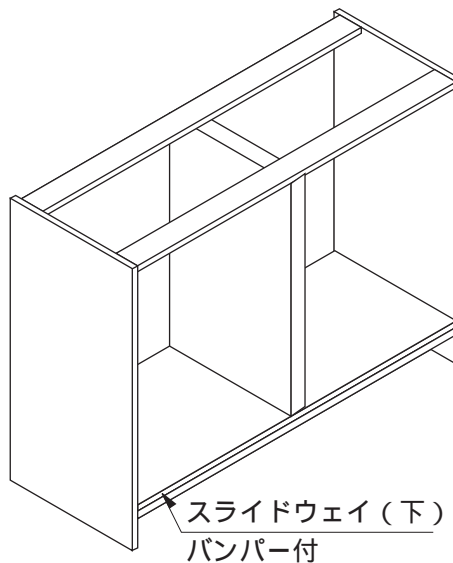

バンパーは、工場出荷時にスライドウェイ(下)に取付けてあります。

スライドボード 1枚

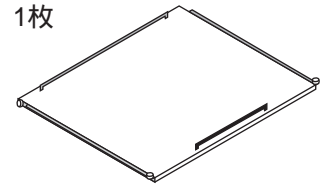

D=450(棚板タイプ)にはつきません。

引出し箱(標準タイプのみ) 浅型.....2段 深型.....1段

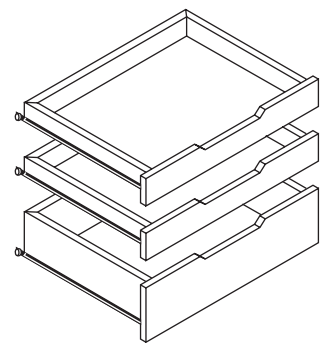

扉

反り止めの調整穴までの間隔が短い方が上になります。

R仕様・・・1枚
L仕様・・・1枚

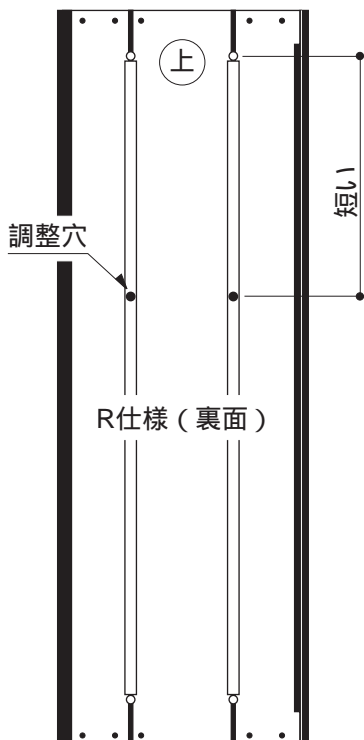

ガラス棚(標準タイプのみ) 3枚

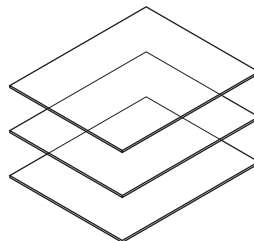

アミ棚(標準タイプのみ) 3枚

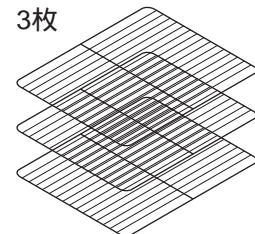

スライド棚(標準タイプのみ) 3枚

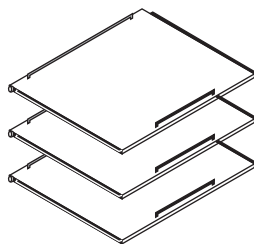

棚板(棚板タイプのみ) 10枚

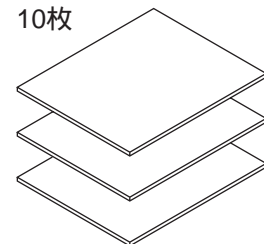

ピン立て付スライドボード (標準タイプのみ) 1枚

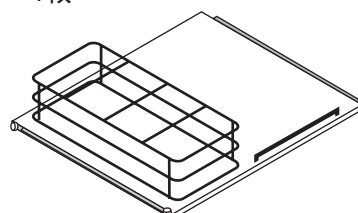

スライドウェイ(上) トップユニットに取付済

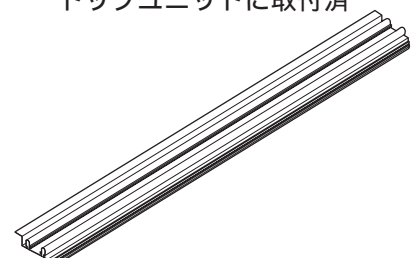

スライドウェイ（下）
グランドユニットに取付済

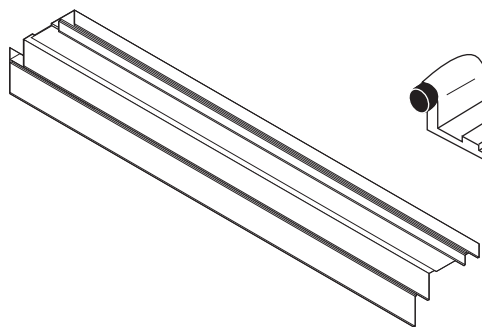

ストッパー（右）
スライドウェイ（上）に取付済

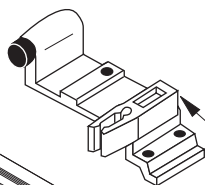

キャッチ（黄色）
白色のキャッチは
使用しません。

ストッパー（左）
スライドウェイ（上）に取付済

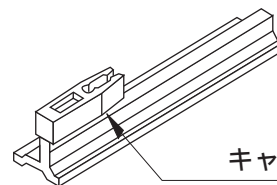

キャッチ（黄色）
白色のキャッチは
使用しません。

トップスライダー-R

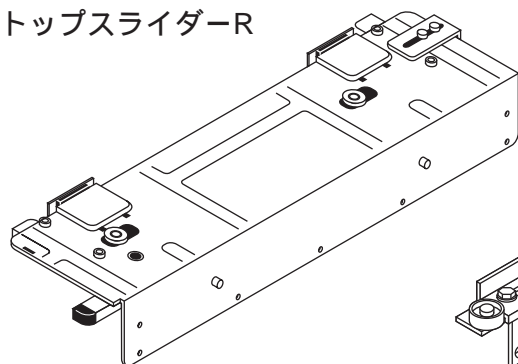

トップスライダー-LR

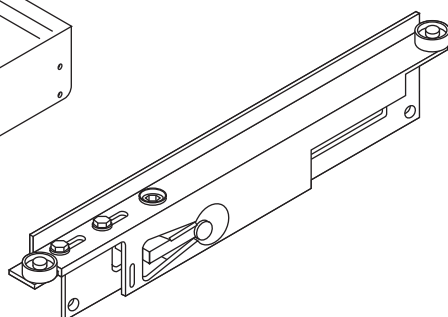

トップスライダー-LL

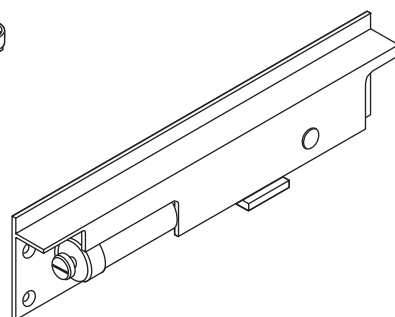

アンダースライダー-R

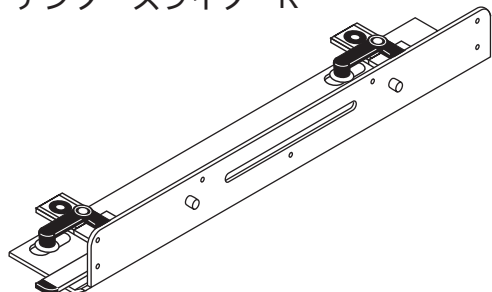

アンダースライダー-LR

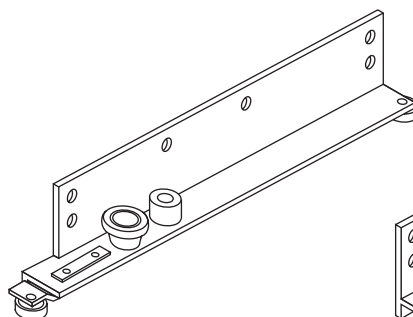

アンダースライダー-LL

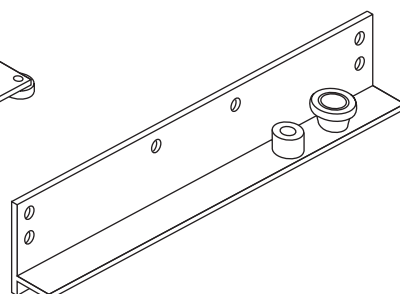

バンパー

スライドウェイ（下）に
取付済・・・2個

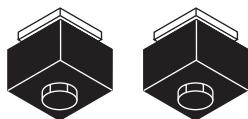

ピン



樹脂製・・・2個

《 付属部品 》 六角レンチ（大）・・・1本
六角レンチ（小）・・・1本
スパナ・・・1本
六角止めネジ M5×10・・・7本
ブラシ（L=2100）・・・1本
ヘッドキャップタッピンネジ 3.5×30・・・8本
ヘッドキャップ木ネジ 4.5×50・・・16本
サラタッピンネジ 3.5×16・・・36本
バインドタッピンネジ 3.5×16・・・4本
サラ木ネジ 4.1×45・・・20本（奥行75用のみ）
レンケツカナゲキャップK・・・24個
8穴キャップ（黒色）・・・8個
5棚受けダボ・・・12個（標準タイプ）
棚ダボA・・・20個（棚板タイプ）
棚ダボB・・・20個（棚板タイプ）
ガラス棚受け・・・12個（標準タイプのみ）
ケコミ板（1463×100×60）・・・1本
エンドスペーサー（2286.5×150×18 黒色）・・・2本
取付棧・・・2本（奥行75用のみ）

ユニットの組立て 1

奥行き75用の取付け

付属の取付棧を、サラ木ネジ4.1×45にて右図寸法位置に取付けてください。

取付棧を取付けましたら、奥行60用と同様に取付けてください。

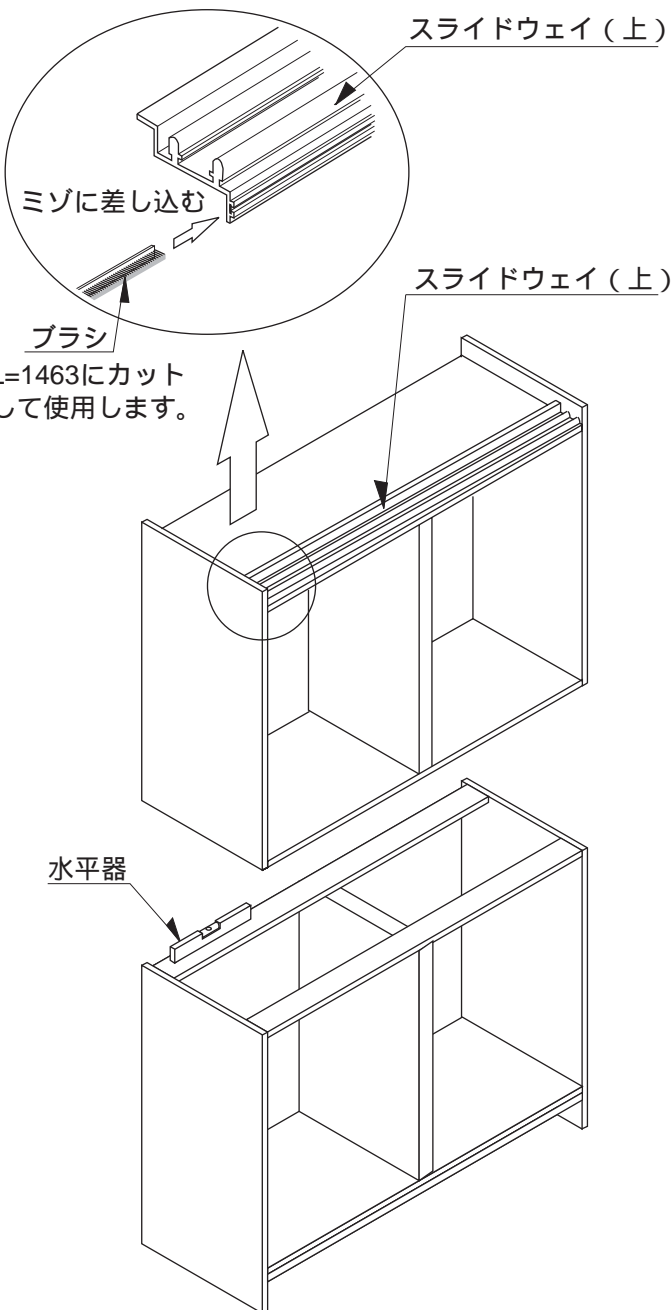
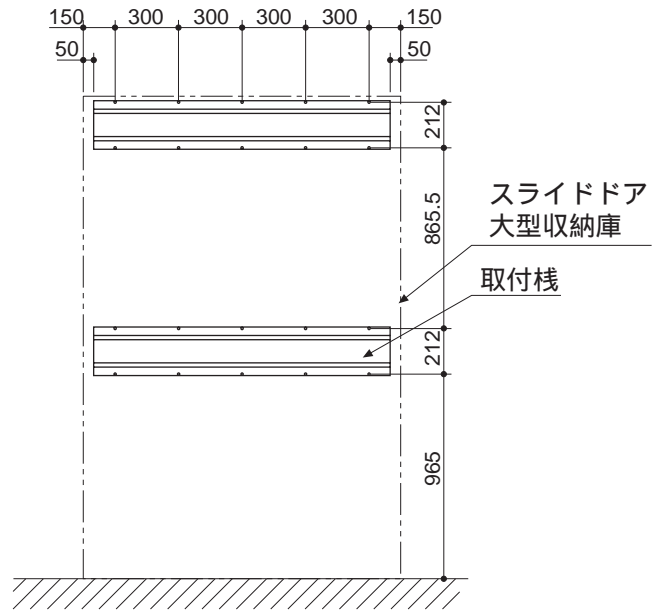

1. レベル合わせ

水平器を使用し、グラウンドユニットの水平等を確実に調整してください。レベル合わせが不完全ですと、扉の調整範囲を越えてしまい、扉が左右に傾いてしまう恐れがあります。

2. グラウンドユニットの取付け

ヘッドキャップ木ネジ4.5×50にて、グラウンドユニットを壁面に固定してください。

3. トップユニットの取付け

ヘッドキャップタッピンネジ3.5×30にて、グラウンドユニットとトップユニットを連結し、ヘッドキャップ木ネジ4.5×50にて、壁面に固定してください。

4. ブラシの取付け

付属のブラシ (L=2100) を、L=1463にカットして、スライドウェイ (上) に取付けてください。ブラシの両端 (裏面) に両面テープを貼り付けて接着してください。

5. キャップの取付け

- ・アジャスター調整穴に 8穴キャップ (黒色) を取付けてください。
- ・ヘッドキャップタッピンネジおよび、ヘッドキャップ木ネジの頭部にレンケツカナグキャップ (黒色) を取付けてください。

ユニットの組立て 2

6.内装パーツの取付け

下図のように内装パーツ（引出し等）を取付けてください。

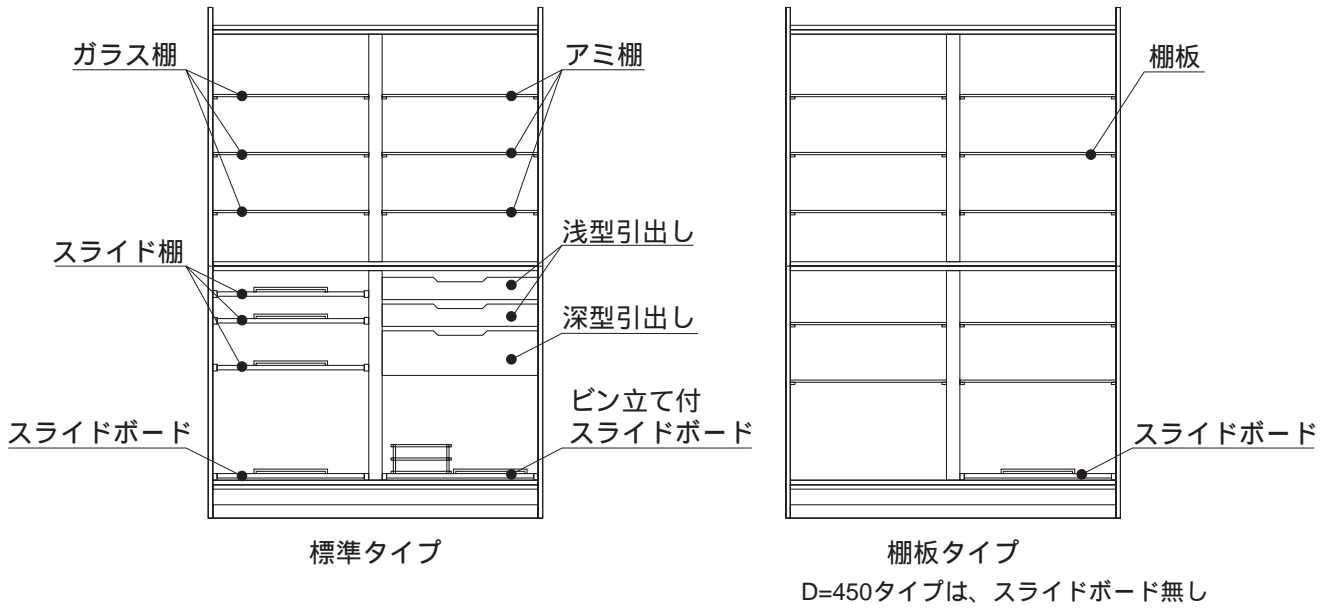

扉の取付け準備

グランドユニット下部に取付けてあるバンパーを、左右両端によせて仮止めをしてください。

注：バンパーは、工場出荷時にスライドウェイ（下）に取付け済。

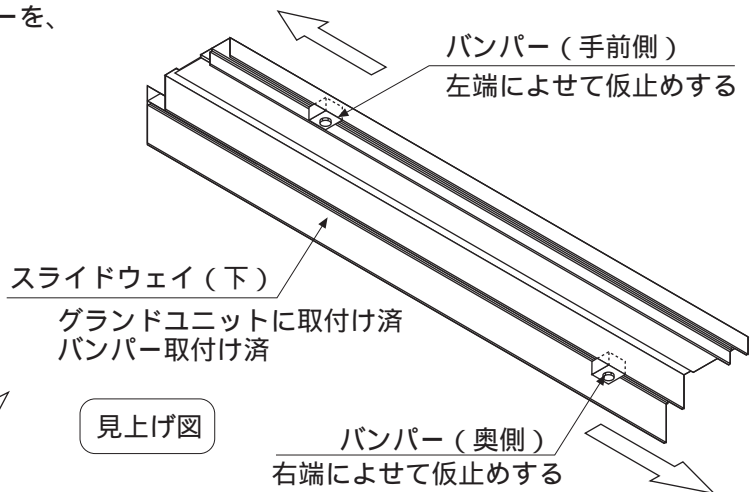
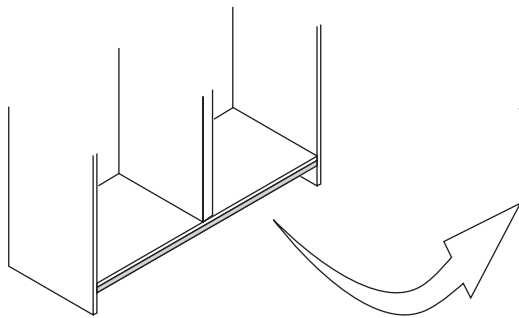

トップユニット上部に取付けてあるストッパーを、左右両端によせて仮止めをしてください。

注：ストッパー（右・左）は、工場出荷時にスライドウェイ（上）に取付け済。

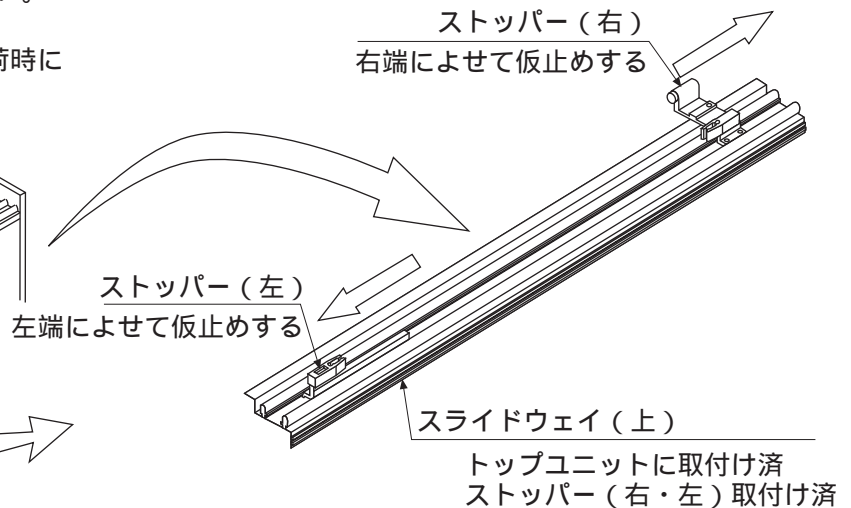
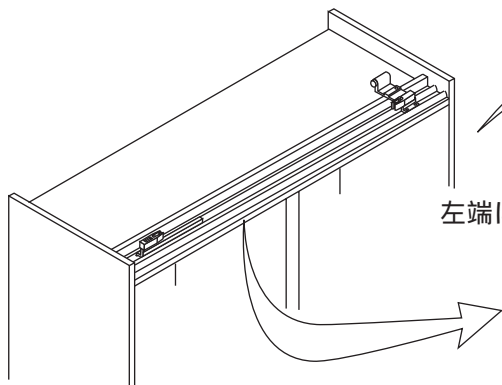

扉の部品取付け

下図のように部品（トップスライダー等）を取付けてください。

取付け穴説明

- ・・・部品を取付ける為に使用する穴を示す。
- ・・・使用しません

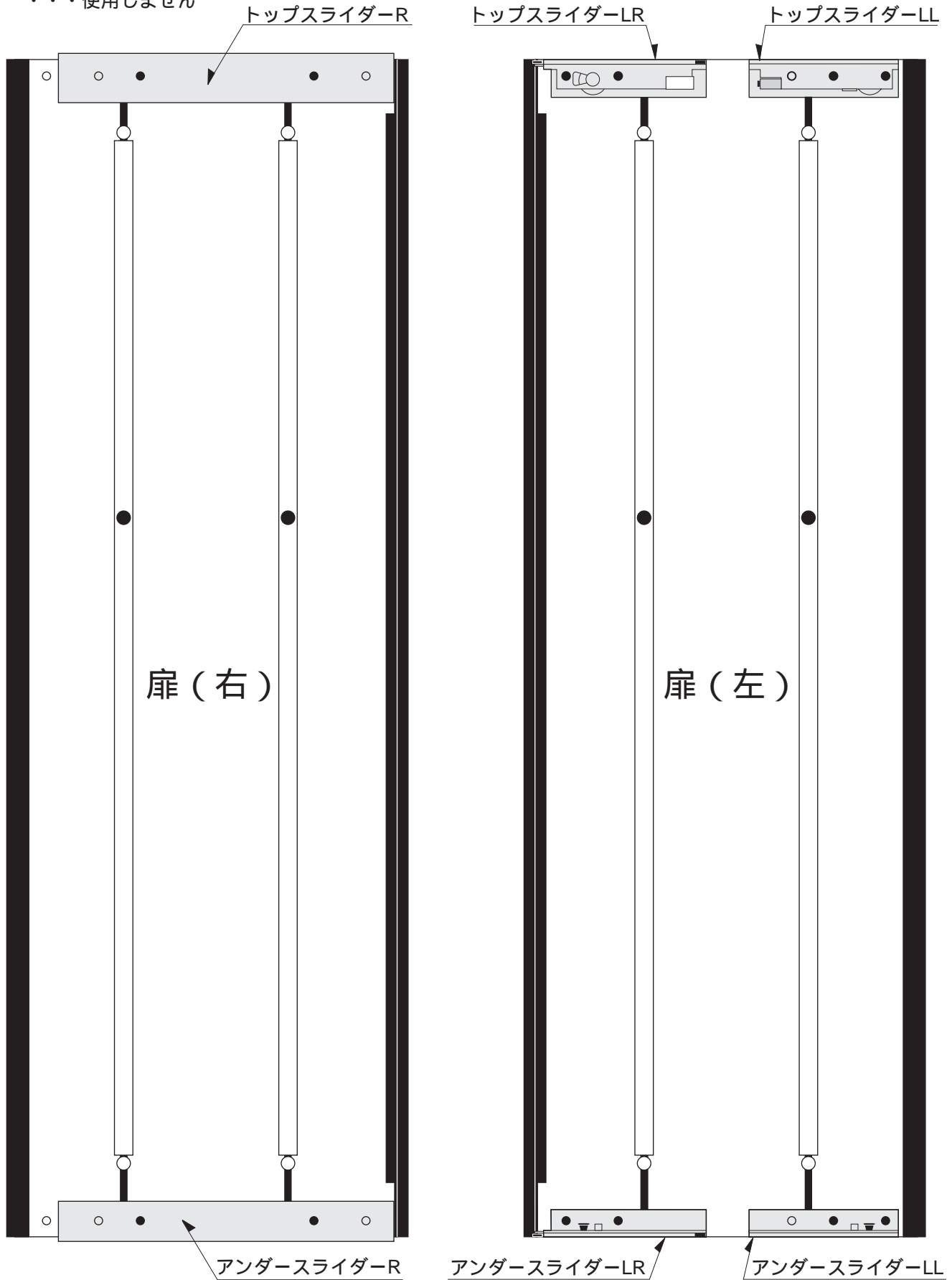

扉の取付け

1. 扉（左側）の取付け

扉（左側）下部に取付けた、アンダースライダーLRおよびLLのローラーを、スライドウェイ（下）（グランドユニット下部に取付け済）の手前側ミゾにはめ込み、扉を上へ持ち上げてスライドウェイ（上）（トップユニット上部に取付け済）の手前側レールにはめてください。

2. 扉（右側）の取付け

扉（右側）下部に取付けた、アンダースライダーRのローラーを、スライドウェイ（下）の奥側ミゾにはめ込み、扉（右側）を手前に引き寄せながら上へ持ち上げて、スライドウェイ（上）の奥側レールにはめてください。

注：左側の扉から取付けてください。

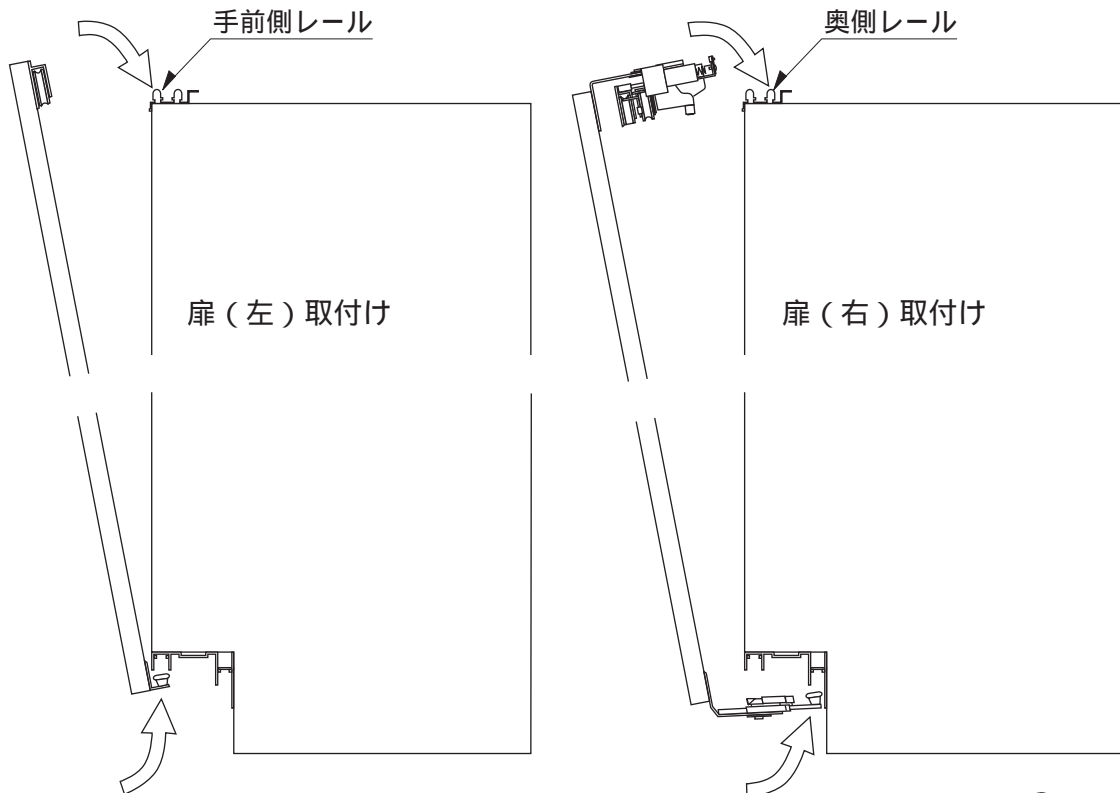

3. 扉の脱落防止

注：扉の脱落防止の為に必ず行ってください。

扉（左側）の脱落防止

アンダースライダーLRの下部より、付属のピンをねじ込みます。完全にねじ込み終えたら、1回転程度逆にゆるめてください。アンダースライダーLLについても、同様に行ってください。

完全にねじ込んだ状態のままでは、スムーズに扉がスライドしませんので、必ずゆるめてください。

扉（左側）の脱落防止

トップスライダーRの両側面に付いている、脱落防止ガイドのねじをゆるめてレールに挟み込み、ねじを締め付けて固定してください。

必ず両側面とも行ってください。

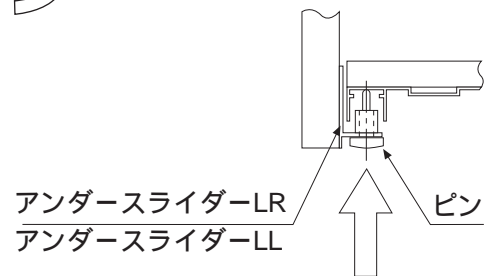

扉（左側）の脱落防止

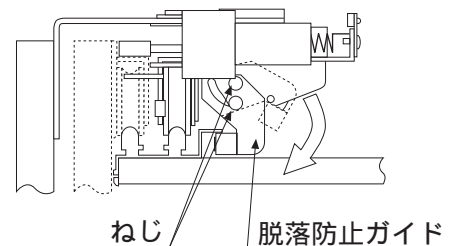

扉（右側）の脱落防止

1. 扉のチリ調整

扉を左右とも開いてください。

スライドウェイ（上）に仮止めしておいた、ストッパー（右・左）を付属の六角レンチ（小）を使用して、下図寸法位置に固定してください。

扉を閉めてください。

扉の左右のチリが2.5mm前後になっているか確認してください。

もし、大幅に異なっているようでしたらストッパー（右・左）を移動させて調整してください。

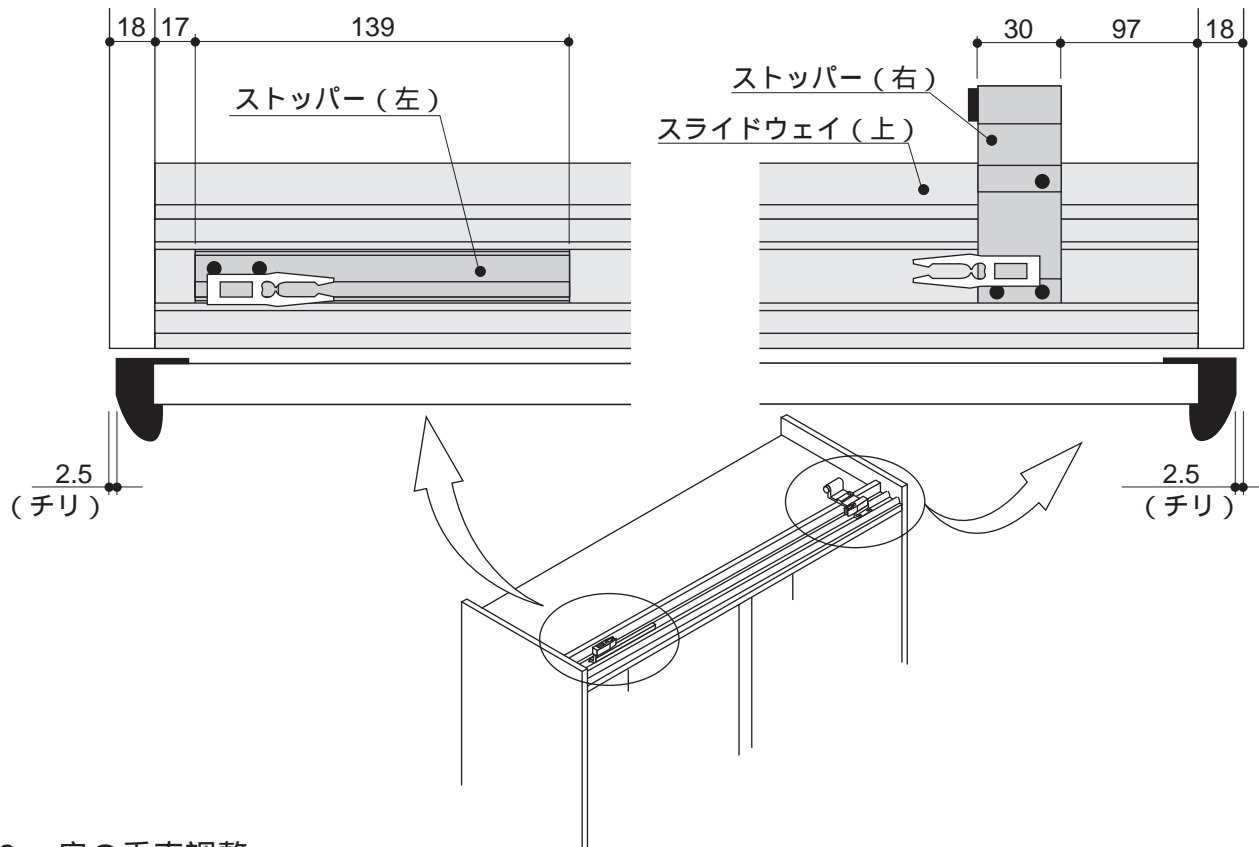

2. 扉の垂直調整

扉を閉めてください。

正面から見て、左右ともに扉が傾いていないか確認してください。

扉（左）が傾いているようでしたら、付属の六角レンチ（大）を使用して、トップスライダーLRを下図のように調整してください。（ $\pm 3\text{mm}$ 調整可能）

扉（右）が傾いているようでしたら、同様にトップスライダーRを調整してください。

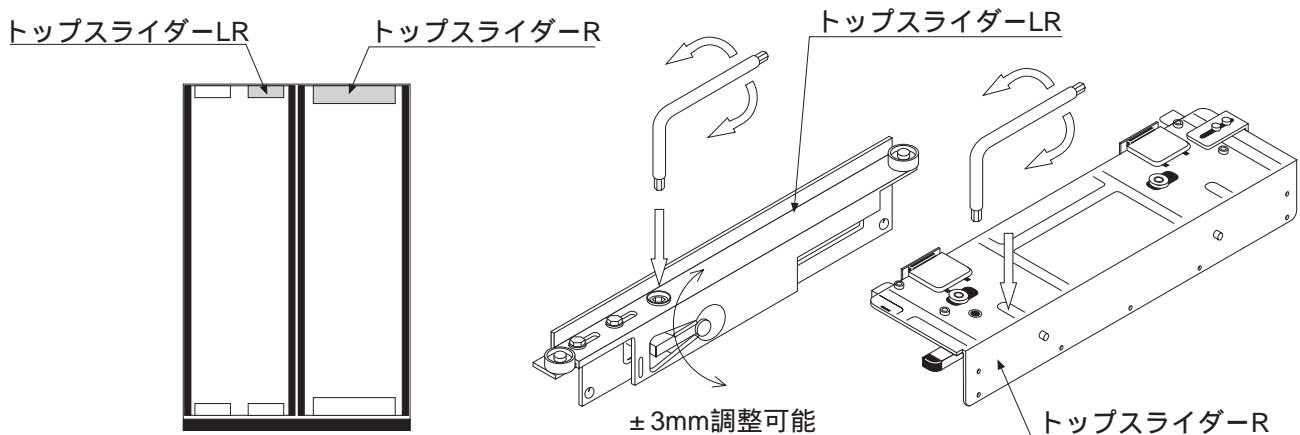

3. バンパーの固定

扉を閉めてください。

スライドウェイ（下）の左右両端に仮止めしておいたバンパー（手前側・奥側）を、アンダー
スライダー-R・LLに当たって止まるまで内側に移動させてください。

バンパーが完全にアンダーライダーに当たって止まっているのを確認してください。

扉を左右とも開いてください。（扉を重ねた状態で、ユニット中央に移動させてください）

バンパーが動かないように注意しながら、付属のスパナにて固定してください。

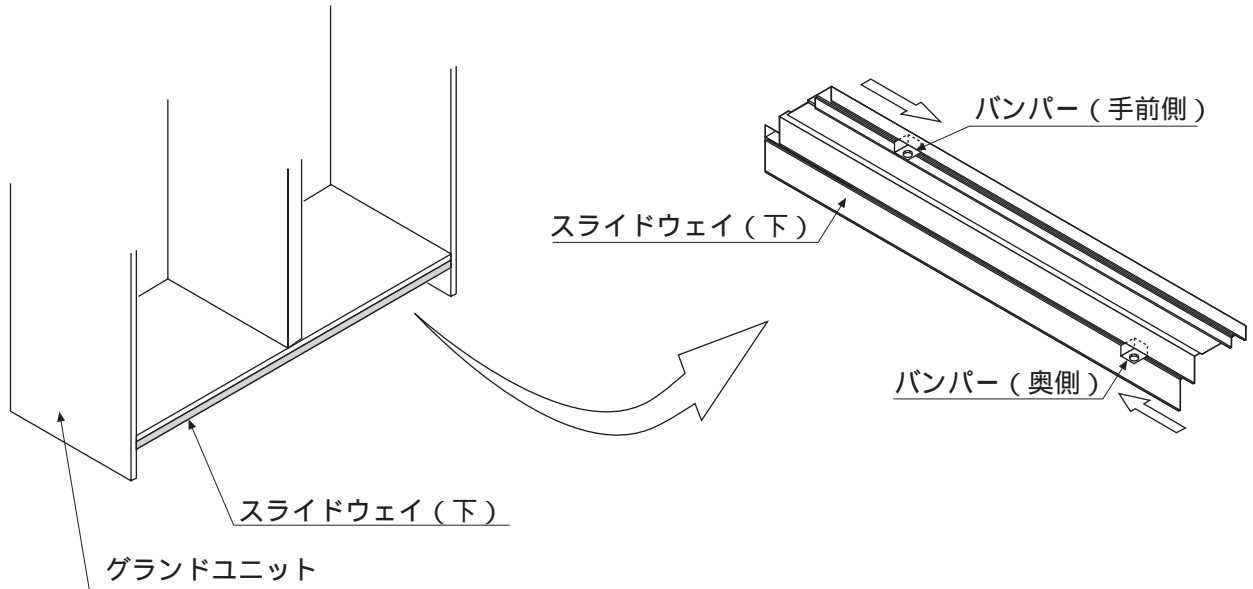

4. 扉のスライド支点調整

扉を閉めてください。

トップスライダー-LRの調整ねじを、ゆるめてください。

トップスライダー-LRのローラーを、トップスライダー-Rのスライド支点到るまで引出して、
調整ねじを締め付け固定してください。

アンダーライダーも同様に調整してください。

扉を開閉し、扉エッジ同士が当たらずに、スムーズにスライドするか確認してください。

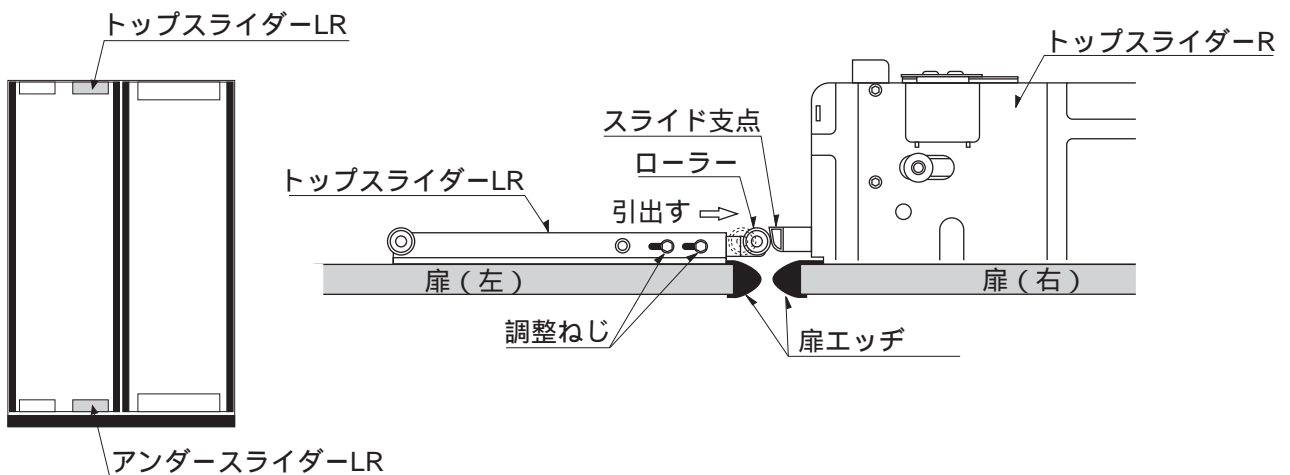

5. 扉のかぶり代の調整

右側のみ、扉を完全に開いてください。
 トップスライダーRの、かぶり代調整部のねじをゆるめてください。
 下図の寸法になるように、かぶり代調整部を引出して、ねじを締め付けて固定してください。
 扉を完全に開いた状態で、引出しやスライドボード等が扉に当たらないことを確認してください。

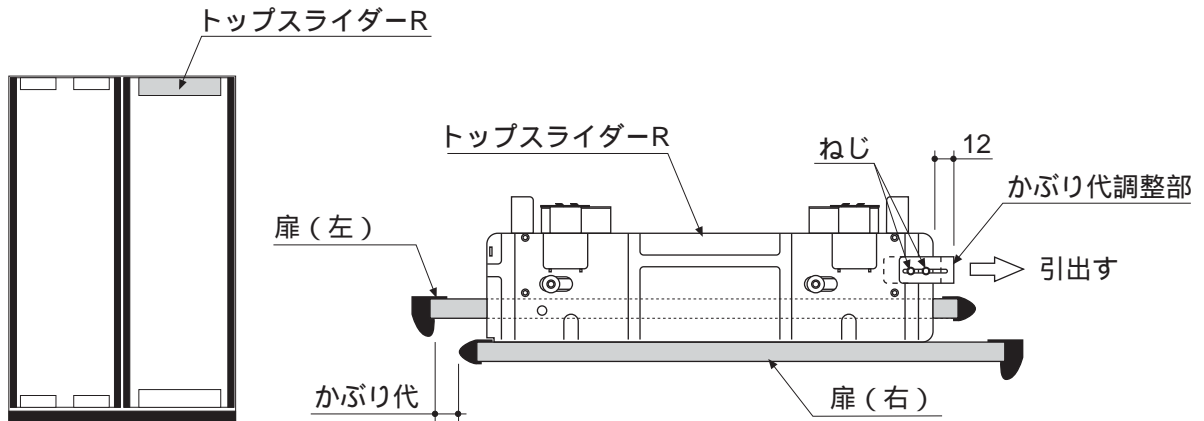

6. ブレーキの調整

扉を閉める際の衝撃をやわらげる為に、トップスライダーRおよびLLのブレーキを調整してください。

注：ブレーキの効きが強過ぎる場合、扉がスムーズに閉まらなくなります。弱すぎる場合には、扉を閉める際の衝撃が直接ストッパーに加わり、故障の原因となります。

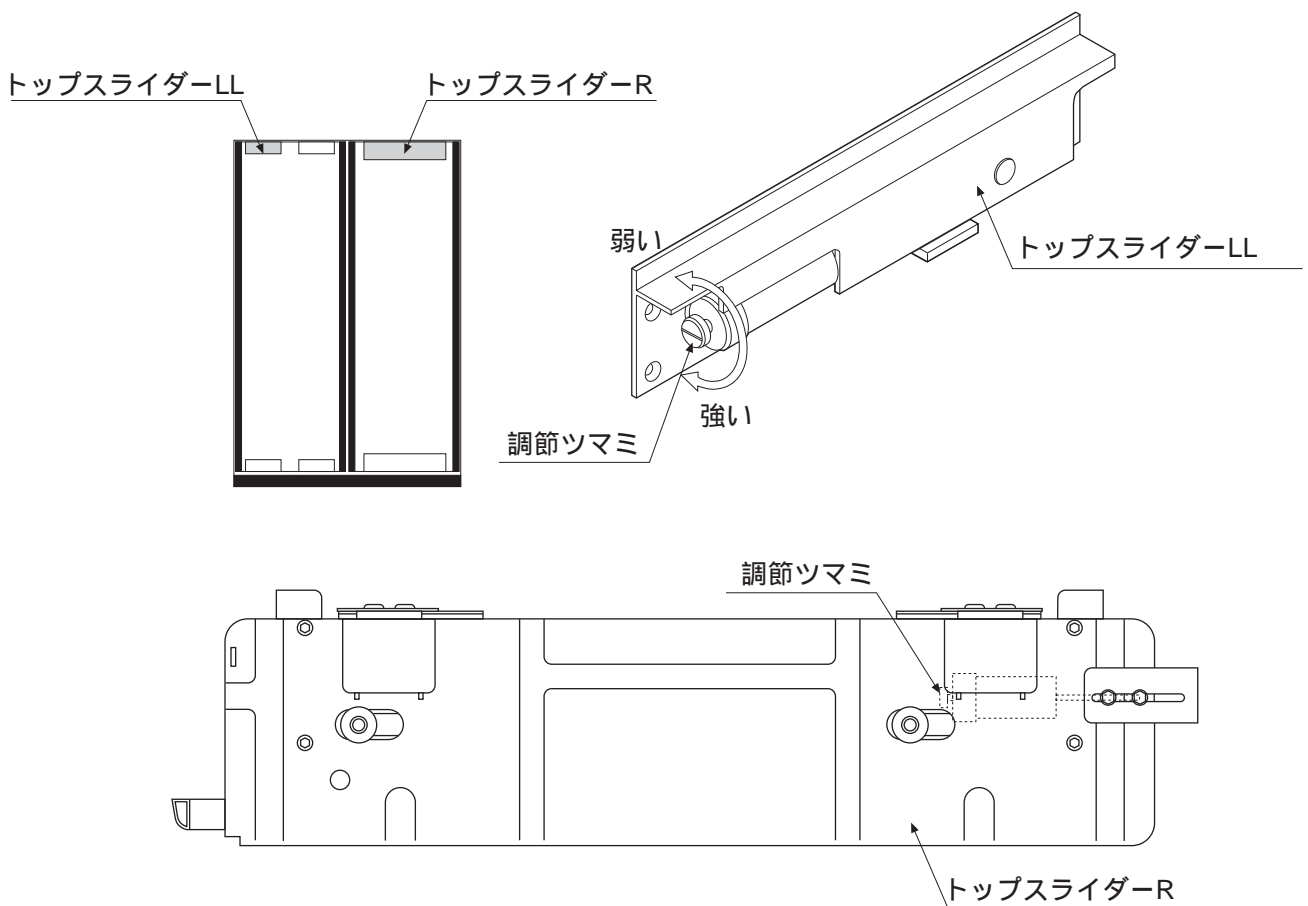

7. 反り止めの調整

扉が反ると扉の開閉が重くなったり、動かなくなったりします。そのような場合には、扉の裏面の反り止めを調整してください。

< 扉が前へ反った場合 >

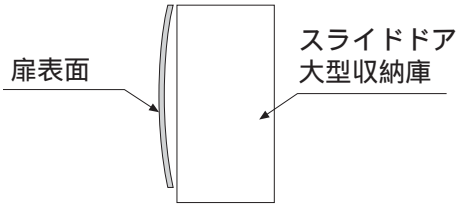

< 扉が後ろへ反った場合 >

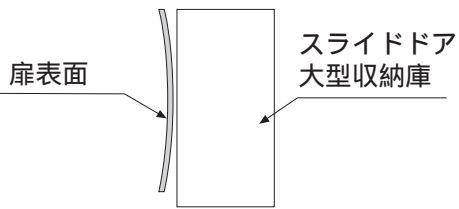

調整方法

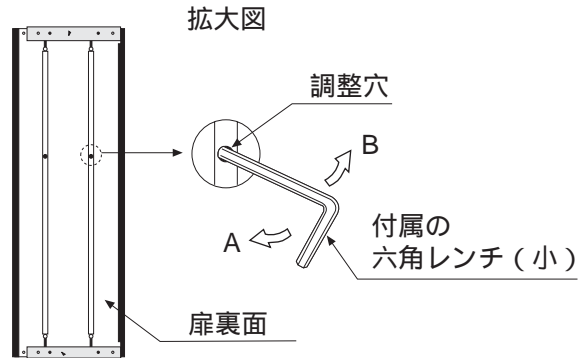

- ・ 扉が前へ反った場合
Aの方向へ回してください。
- ・ 扉が後ろへ反った場合
Bの方向へ回してください。

その他

ケコミ板の取付け

下図のようにケコミ板を落とし込んでください。

ケコミ板は据置きするだけで、グラウンドユニットと固定しません。

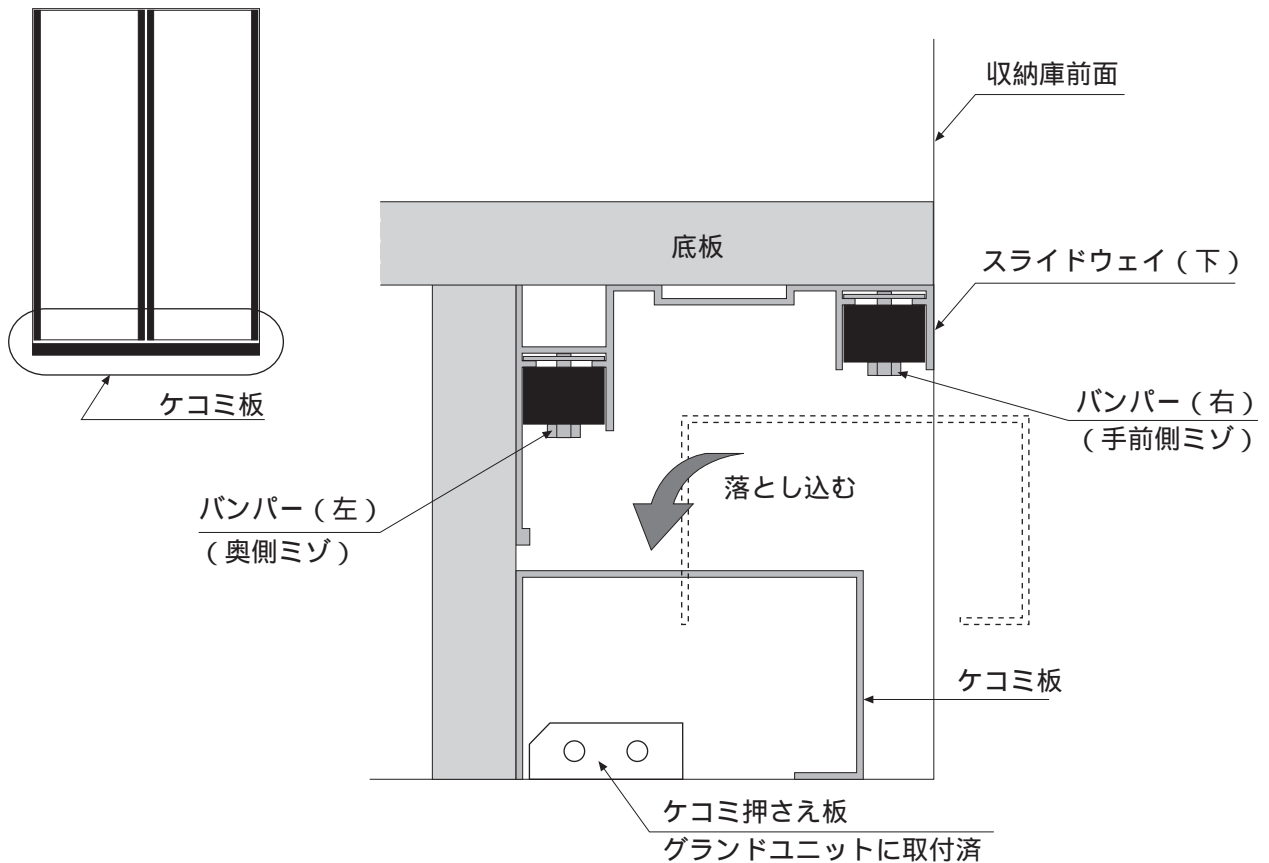

調整箇所チェックリスト

各項目を、調整終了後に必ずチェックしてください。

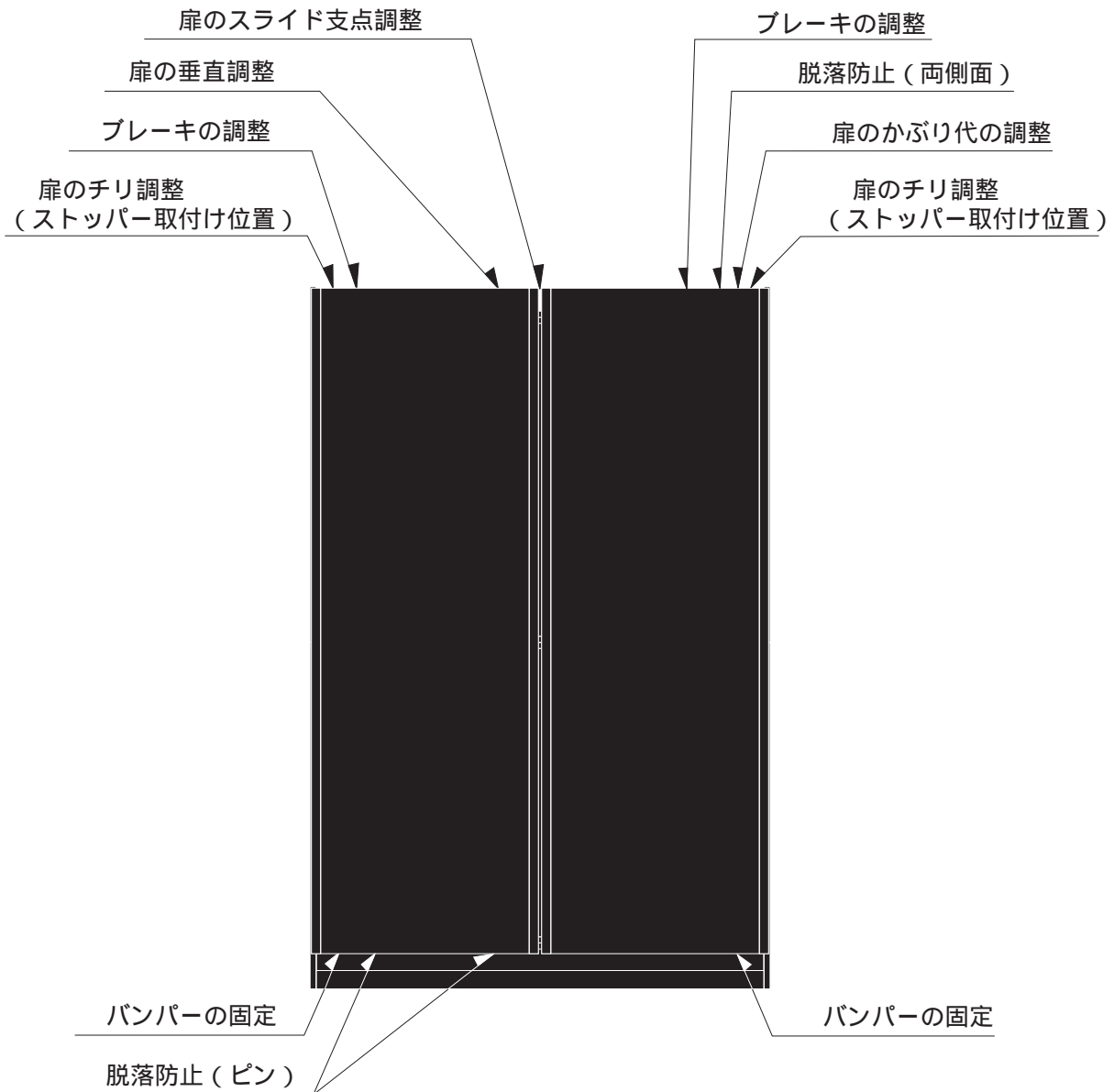

据付け後の点検・清掃

- ① 「安全上のご注意」および説明書の内容通り据付けされているかを点検し、異常の無いことを確かめてください。
- ② 表面の汚れ、ほこりを拭き取りながら、傷などの損傷が無いか調べてください。

トーヨーキッチンホームページのオンラインショップ「SHOP TOYO KITCHEN」でオプションパーツをご購入頂けます。詳しくは、<http://www.toyokitchen.co.jp>をご覧ください。

トーヨーキッチン&リビング株式会社

〒501 3295 岐阜県関市下有知6315 1
電話 0575 (22) 1234 (代)

 TOYO KITCHEN

トーヨーキッチン&リビング株式会社

お客様相談室

 0120-104078

〒107-0062 東京都港区南青山6-4-10

P9WP-TRS54
02.12