

集 (つどい) ソファ ジョイントプレート 取付説明書

- 1 集ソファをセットでご使用の際は、ジョイントプレートにて連結固定し、ズレを防ぐことができます。作業を開始する前に連結するソファを横に並べ、ソファ前面を揃え、双方が同じ高さになる様、アジャスターの高さを調節してください。

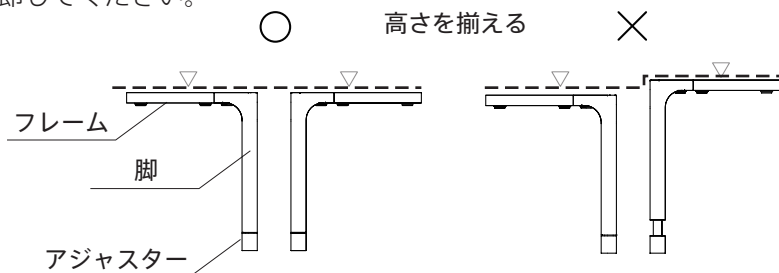

- 2 ソファを裏返すなどして、ソファが接する面の下にあるフレーム所定位置 (図参照) に、マジックテープを貼り付けます。(背面側2か所、座面側2か所)
※マジックテープは、ネジとネジの間に貼ってください。

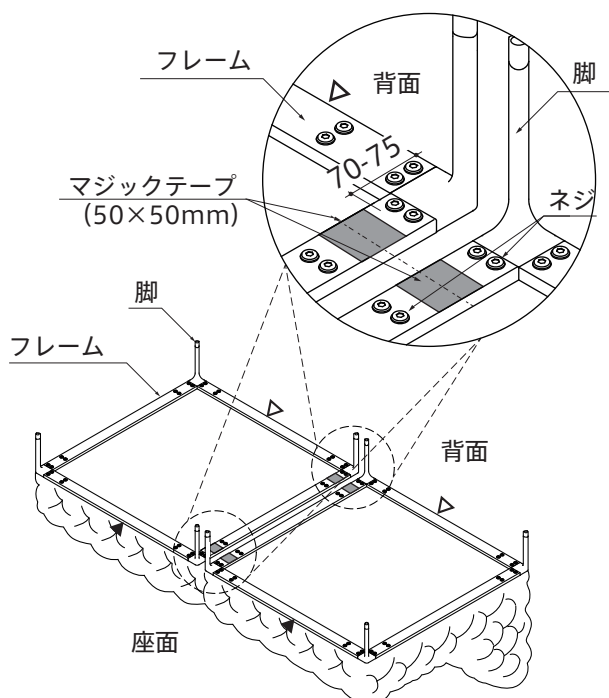

- 3 ソファを正常位置に戻し、ソファの間を隙間なくぴったりと押し合わせてください。ジョイントプレートをマジックテープ貼り付け位置に合わせ、押しつけ連結固定してください。

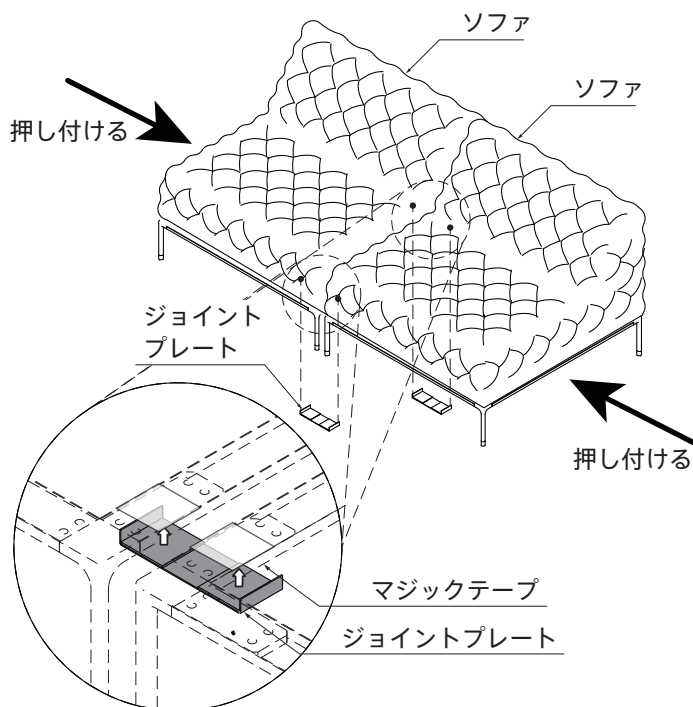

- 4 ジョイントプレート連結固定する際、下から叩く、押し入れるなどして、ジョイントプレートをフレームにしっかりと押し込んでください。最後にソファ全体をゆすって、ズレが出ないことを確認してください。
※ジョイントプレートは、マジックテープの幅に合わせて貼ってください。

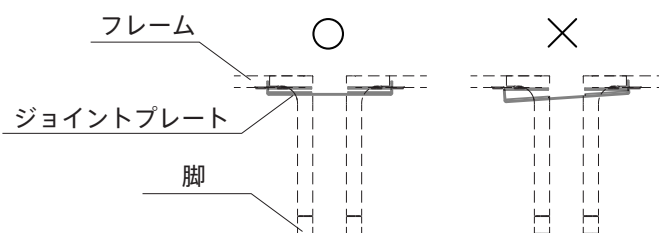
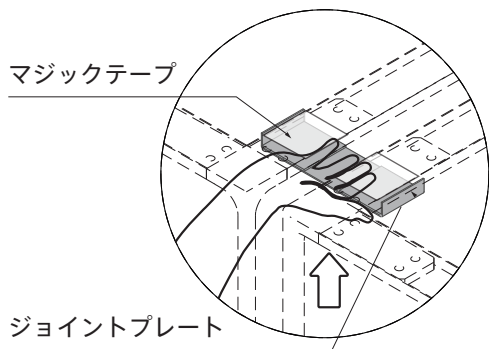

※ジョイントプレートが浮いていないことを確認してください。