



取付・設置説明書

安全上のご注意



必ずお守りください

取付・設置の前に、この「安全上のご注意」をよくお読みの上、正しく行ってください。

■表示内容を見逃して誤った取付・設置をしたときに生じる危害や損害の程度を、次の表示で区分し、説明しています。

 警告	この表示の欄は「取扱いを誤った場合、使用者が死亡または重傷を負うことが想定される危害の程度」をいう。
 注意	この表示の欄は「取扱いを誤った場合、使用者が傷害を負うことが想定されるか、または物的損害の発生が想定される危害・損害の程度」をいう。

■お守りいただく内容の種類を、次の絵表示で区分し、説明しています。

	このような図記号は、製品の取扱いにおいて、その行為を禁止する図記号です。
	この図記号は、製品の取扱いにおいて、指示に基づく行為を強制する図記号です。

■取付・設置完了後、説明書の内容に従って各部の点検を行い、異常の無いことを確かめてください。

■この「取付・設置説明書」は、「取扱説明書」とともにお客様にお渡しする大切な書類です。

紛失や、汚れが生じないように大切に保管し、取付・設置完了後、お引き渡し時にお客様へお渡しください。

警告

製品の取付けは、建築壁の構造を確かめて正しく行ってください。



落下して、ケガをする恐れがあります。

電気工事は、関連する法令・規程に従って、必ず「有資格者」が行ってください。



火災・感電の原因になることがあります。

仕様変更・改造は絶対にしないでください。



分解・修理・改造禁止

火災・感電・ケガの原因となります。

注意

交流100V以外では使用しないでください。



使用禁止

火災・感電の原因となります。

部品は確実に取付けてください。



取付注意

落下により、ケガをする恐れがあります。

製品の取付け

1. キャビネット下面の下穴にあわせて付属のL金具を⊕サラネジ4×10で固定します。(図1)
 2. キャビネットを壁面の取付位置にあて、キャビネット上部と下部に印となる線を引き、下部のL金具取付穴位置に印を付けます。(図2)
 3. キャビネット上部線の印の位置より28mm下の位置に取付金具上部を合わせ、取付穴から印を付けます。(図3)
- ※ 水平器にて取付金具が水平であることを確認してください。
4. 印をつけた位置にドリルで穴(5ヶ所)を開けます。(図4)

図1



図2



図3

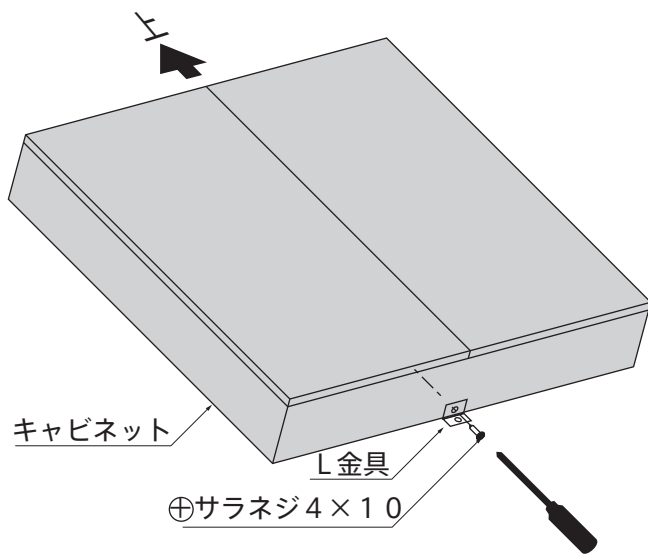

L金具取付穴

図4

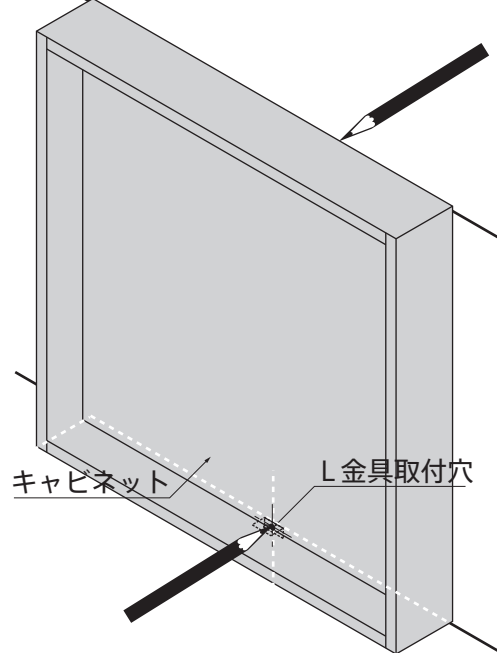
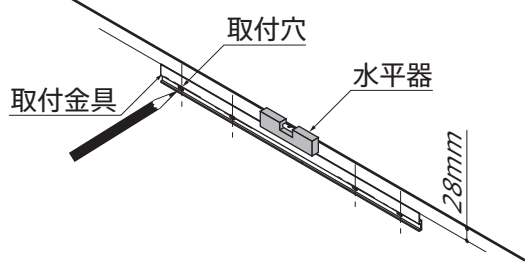
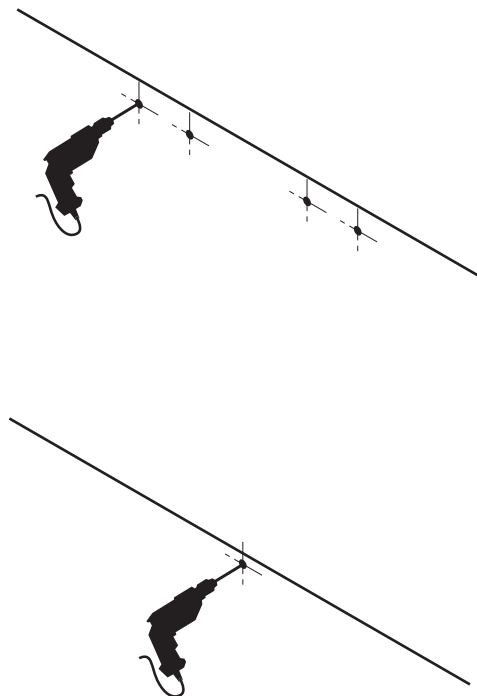

5. 先ほどあけた穴に付属の取付ネジで取付金具を取付けます。また、付属のマジックテープを下部につけた印の位置より65mm上にマジックテープ上部を合わせ貼付けます。(図5)
 6. キャビネットを取付金具に引っ掛け、下部のマジックテープを、壁に貼付けたマジックテープに押付けます。(図6)
- ※ 確実に引っ掛かったかを確認してください。
7. キャビネット下部のL金具を⊕サラネジ4×20 (別途用意) で固定します。(図7)

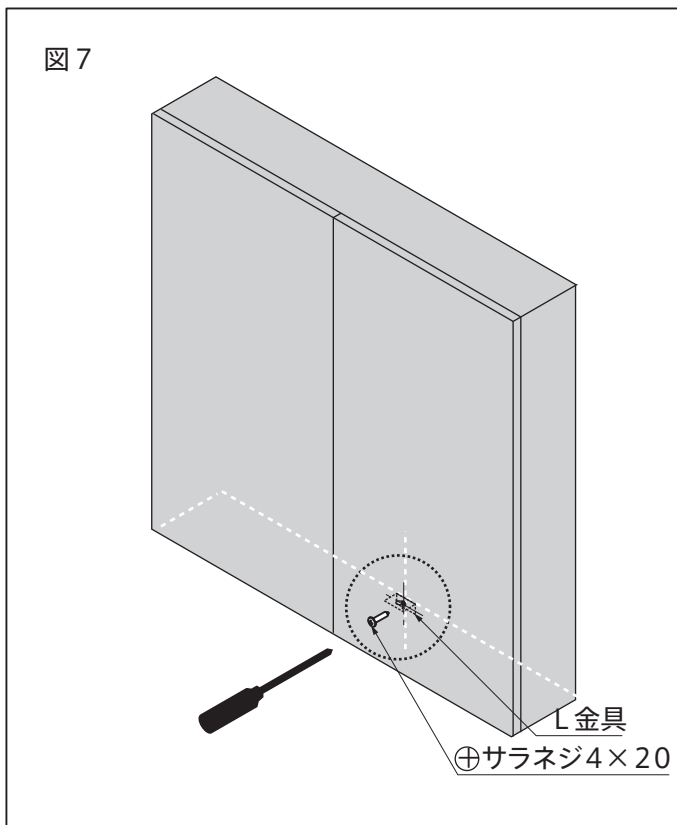
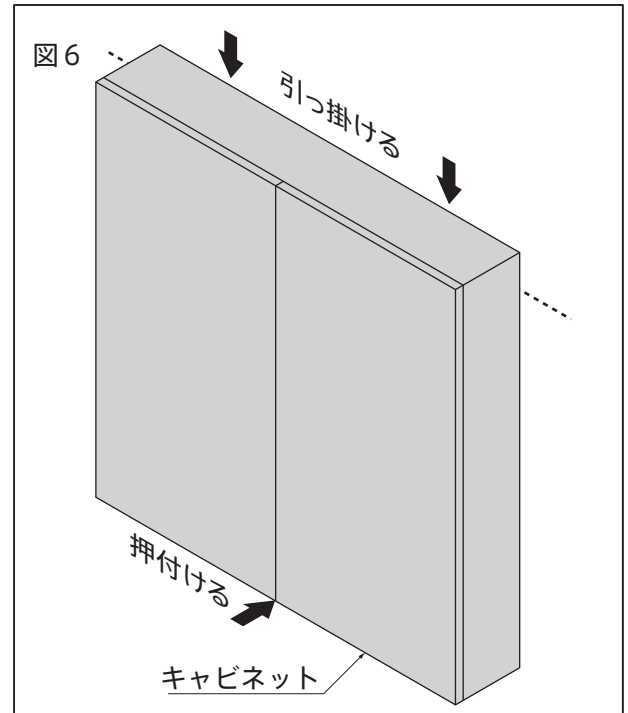
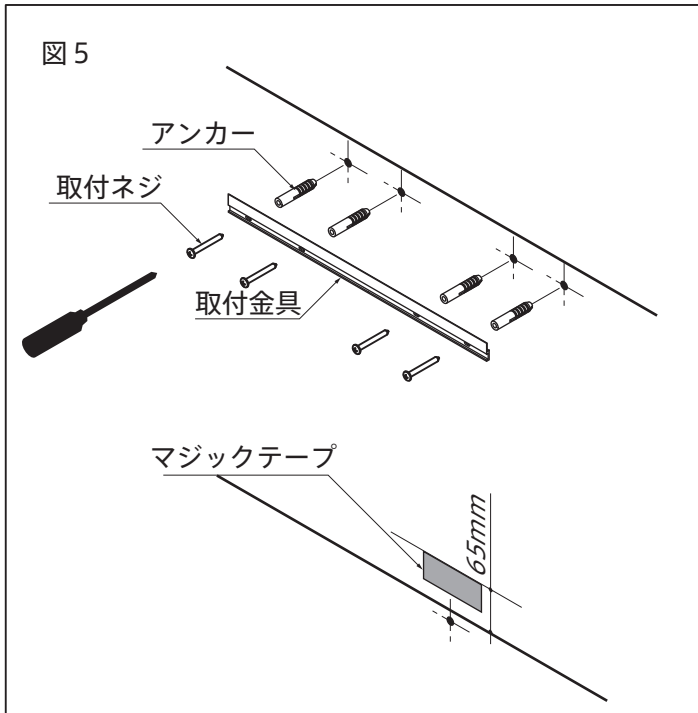

※予告なしに一部変更する場合があります。あらかじめ御了承ください。

取付・設置後の点検・清掃

1. 「安全上のご注意」および説明書の内容通り取付・設置されているかを点検し、異常の無いことを確かめてください。
2. 表面の汚れ、ほこりを拭き取りながら、傷などの損傷が無いかを調べてください。

定格

■Mirror024

電 源 : AC100V 50/60Hz
消 費 電 力 : 55W
光 源 : ラインLED+曇り止めヒーター

■Mirror025

電 源 : AC100V 50/60Hz
消 費 電 力 : 55W
光 源 : ラインLED+曇り止めヒーター

トヨーキッチンホームページのオンラインショップ「SHOP TOYO KITCHEN」でオプションパーツをご購入いただけます。
詳しくは、store.toyokitchen.co.jpをご覧ください。

トヨーキッチンスタイルカスタマーサービス <https://www.toyokitchen.co.jp/ja/maintenance/>
トヨーキッチンスタイルカスタマーサービスでは、保証期間内、経過後のメンテナンスやパーツの販売を承ります。

お問い合わせ先

TEL 050-3852-2392 (受付時間 平日9:00~18:00 (※土・日・祝日・夏期・年末年始は除く))
メール tk@toyo1.toyokitchen.co.jp
FAX 0575-23-1262

スマートフォンからでも
修理/メンテナンスの
依頼ができます。
アクセスはこちらから →

