

# コルガノフード

## B Pタイプ

TRBP - 90(120)D

# 取付・設置説明書

### もくじ

・安全上のご注意	1～2
・取付・設置上のご注意	2
・取付・設置前の準備	3
・製品の取付け	3～4
・製品寸法図	4
・取付・設置後の点検・清掃	裏表紙





# 安全上のご注意



必ずお守りください

取付・設置の前に、この「安全上のご注意」をよくお読みの上、正しく行ってください。

■表示内容を見逃して誤った取付・設置をしたときに生じる危害や損害の程度を、次の表示で区分し、説明しています。

 <b>警告</b>	この表示の欄は「取扱いを誤った場合、使用者が死亡または重傷を負うことが想定される危害の程度」をいう。
 <b>注意</b>	この表示の欄は「取扱いを誤った場合、使用者が傷害を負うことが想定されるか、または物的損害の発生が想定される危害・損害の程度」をいう。

■お守りいただく内容の種類を、次の絵表示で区分し、説明しています。

	このような図記号は、製品の取扱いにおいて、その行為を禁止する図記号です。
	このような図記号は、製品の取扱いにおいて、指示に基づく行為を強制する図記号です。

## 警告

仕様変更・改造は絶対にしないでください。



分解禁止

火災・感電・ケガの原因となります。

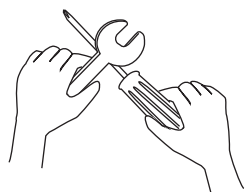

取付壁面が金属板張りの場合は、フード本体と金属板とを電氣的に接触させないように取付けてください。



漏電した場合、火災の原因となります。  
(電気設備技術基準第182条)

交流100V以外で使用しないでください。



使用禁止

火災・感電の原因となります。

## ⚠ 注意

配線工事は、電気設備技術基準や内線規程に従って確実に行ってください。



誤った配線工事は、漏電、感電や火災の恐れがあります。

部品は確実に取付けてください。



取付注意

落下により、ケガをする恐れがあります。

本体は十分強度のあるところにしっかり取付けてください。



取付注意

落下により、ケガをする恐れがあります。

製品を取り扱う時は、必ず保護手袋をしてください。



手袋着用

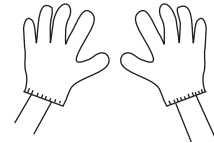

切断面に触ると、ケガをする恐れがあります。

## 取付・設置上のご注意

1. 建築基準法（同施工令）および消防法等の関連法規に従って取付けてください。

2. 本体の壁への埋め込みは絶対におやめください。

3. 製品は加熱機器の真上に取付けてください。  
なお、製品の取付け高さは、グリスフィルターの下端が加熱機器の真上80cm以上になるようにしてください。

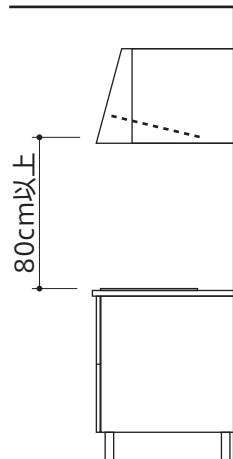

4. 加熱機器は、レンジフードの幅より15cm小さいものをご使用ください。排気効率が低下します。

5. レンジフードの下には、絶対に湯沸器を取付けしないでください。また、湯沸器を横に取付ける場合には、50cm以上離して取付けてください。湯沸器の真上は高熱になるため故障の原因となります。

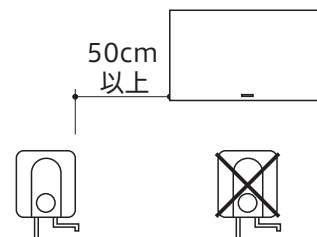

7. 室温が40℃以上になる場所、薬品を使う場所には取付けしないでください。  
火災・感電の原因となります。

# 取付・設置前の準備

## 1. 取付枠の確認

- ・取付位置に取付枠があるかを確認してください。（取付位置は「製品寸法図」を参照ください。）  
壁面の取付板厚が20mm以上の場合は直接壁面に取付けてください。  
壁面の取付板厚が20mm以下の場合は取付枠で補強してください。

【製品質量】	間口900タイプ	—	約29kg
	間口1200タイプ	—	約35kg

## 2. 換気扇の準備

- ・換気扇（30cm）〔市販品〕の準備が事前に必要です。

## 3. 電源

- ・電源およびスイッチは専用のものを設置してください。（交流 単相100V）
- ・事前に配線コード取出口から照明用コードを650mm程度の余裕を持って取り出してください。

# 製品の取付け

## 1 グリスフィルターの取り外し

- (1) グリスフィルターを前面方向に引き抜きます。
- (2) 把手部分を下げてグリスフィルターを取り外します。

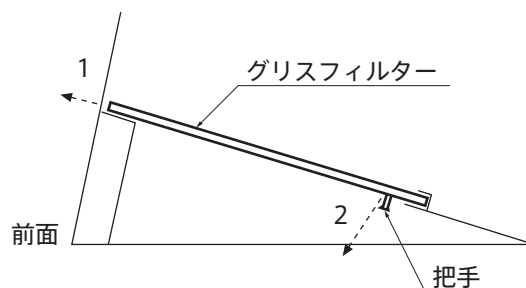
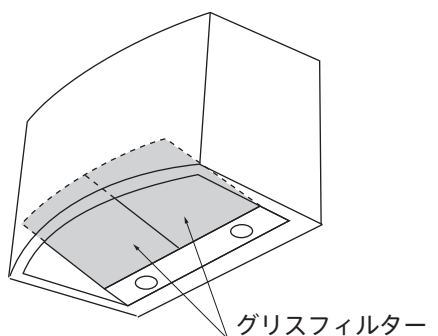

## 2 フード本体の取付け

- ・フード本体取付位置の上部固定位置（2ヶ所）に⊕バインドタッピンネジ3.5×4.5を2、3mm開けた状態までねじ込みます。
- ・フード本体の上部固定穴を⊕バインドタッピンネジ3.5×4.5に引っ掛けながら壁に押し付けます。
- ・フード本体の下部固定穴より、⊕バインドタッピンネジ3.5×4.5にて固定します。
- ・フード本体の上部固定穴より、⊕バインドタッピンネジ3.5×4.5を本固定します。

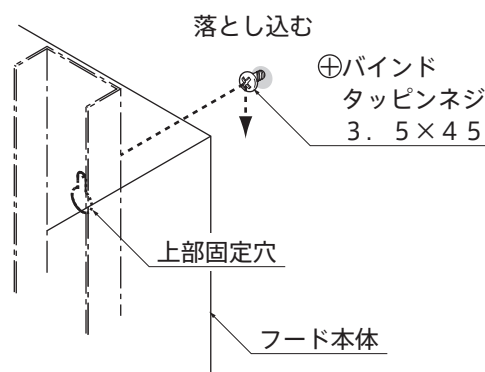
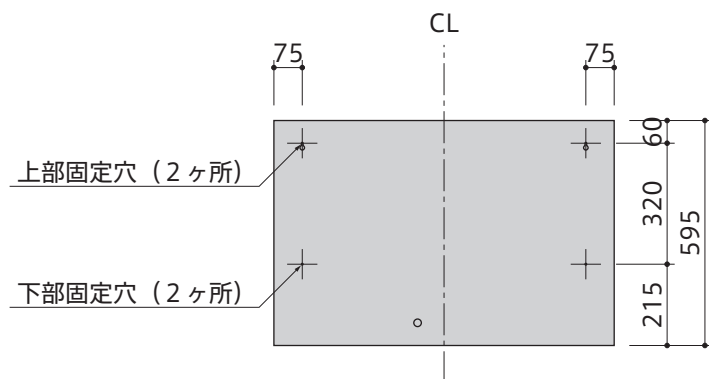

### 3 換気扇の取付け

- ・換気扇（30cm 市販品）に付属の「取付説明書」に従って、換気扇を取付けます。

### 4 電気工事

- ・あらかじめ壁出ししておいた照明用配線コードをトランスに結線します。
- ・レンジフード内側のオイルガードを外します。
- ・電源スイッチからの照明用配線コード（コード径0.75~1.25mmを使用）とトランス側の配線コードを結線します。
- ・結線が完了したら、オイルガードとグリスフィルターを取付けます。

レンジフード側面図

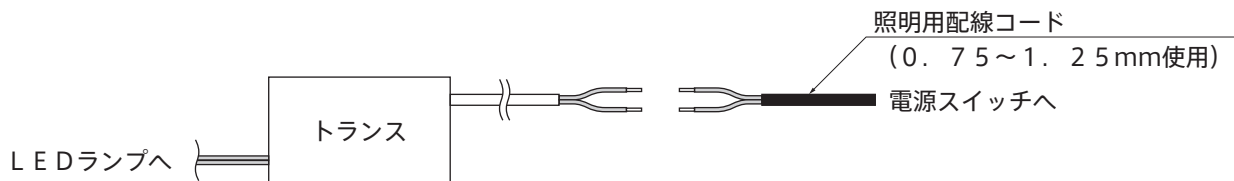
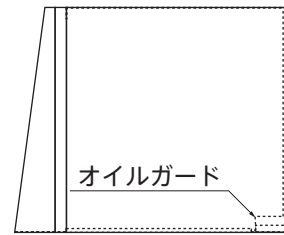

## 製品寸法図

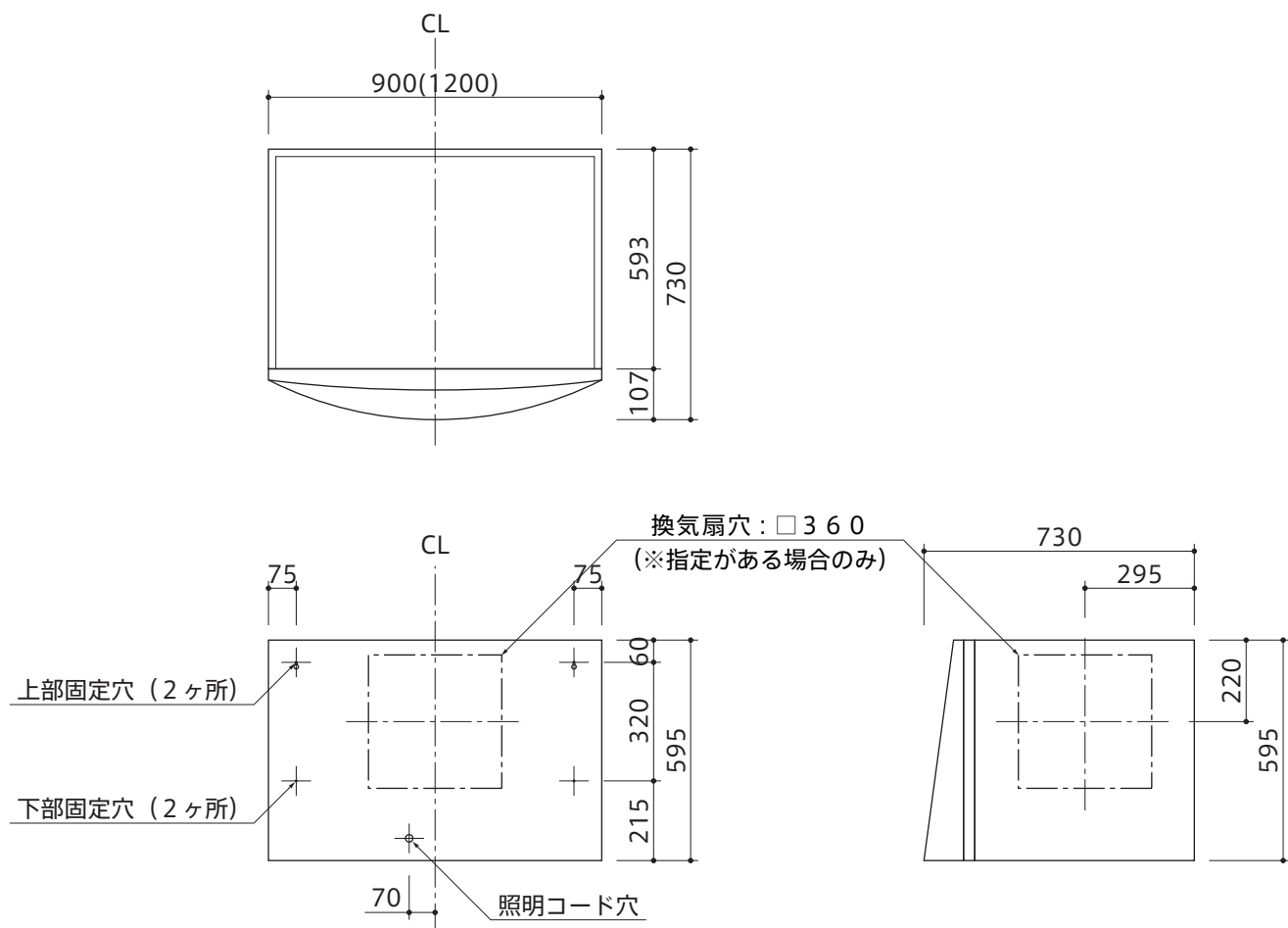

## 取付・設置後の点検・清掃

- ・「安全上のご注意」および説明書の内容通り取付・設置されているかを点検し、異常の無いことを確かめてください。
- ・スイッチを入れて、ハロゲンランプが点灯するか確認してください。
- ・表面の汚れ、ほこりを拭き取りながら、傷等の損傷が無いかを調べてください。

トヨーキッチンホームページのオンラインショップ「SHOP TOYO KITCHEN」でオプションパーツをご購入いただけます。詳しくは、[store.toyokitchen.co.jp](https://store.toyokitchen.co.jp)をご覧ください。

トヨーキッチンスタイルカスタマーサービス <https://www.toyokitchen.co.jp/ja/maintenance/>  
トヨーキッチンスタイルカスタマーサービスでは、保証期間内、経過後のメンテナンスやパーツの販売を承ります。

### お問い合わせ先

TEL 050 - 3852 - 2392 (受付時間 平日9:00~18:00 (※土・日・祝日・夏期・年末年始は除く))

メール [tk@toyo1.toyokitchen.co.jp](mailto:tk@toyo1.toyokitchen.co.jp)

FAX 0575 - 23 - 1262

スマートフォンからでも  
修理/メンテナンスの  
依頼ができます。

アクセスはこちらから →

